



ClearSounds®
Hear how good life can be

ENGLISH

ESPAÑOL

FRANÇAIS

Talk500ER



V508

Congratulations on your purchase of the TALK500ER Phone from ClearSounds Communications®. Please read this User Guide carefully in order to get the very best results from your telephone. Keep the manual near the telephone for easy reference.

Please visit our web site at www.clearsounds.com to: Register your product, download additional manuals, and review trouble shooting tips.

WARNING:

The Talk500ER Emergency Connect Telephone should be tested regularly to ensure proper delivery of your pre-recorded emergency message when activated by the Emergency Button or pendant. This is your responsibility as the user of the product.

The Talk500ER does not guarantee that you will make contact or receive help. The Talk500ER is only an aid to assist you in calling for help.

CAUTION: The Talk500ER phone is capable of amplifying sounds to a loud volume. It is important to instruct all potential users of its proper operation. It is advised to adjust the volume control to its minimum level when not in use and alert other users that hearing damage can potentially result from misuse.

Important Safety Instructions

Follow basic safety precautions when using your telephone to reduce the risk of fire, electric shock and injury to persons.

- Plug the adapter into an outlet that is easily accessible and near the equipment.
- Keep your phone dry; if it gets wet, wipe it immediately.
- Handle your phone carefully, DO NOT drop it
- Keep your phone away from dust and dirt, and wipe it with a damp cloth occasionally to keep it looking new. Do not use liquid cleaners or aerosol cleaners on the phone.
- Do not use this product near water, for example, near a bathtub, washbowl, kitchen sink or laundry tub, in a wet basement or near a swimming pool.
- Avoid using the telephone during electrical storms. There may be a remote risk of electric shock from lightning.
- Do not use the telephone if you suspect a gas leak in the area.

For optimal performance it is recommended that the TALK500ER is used on a conventional phone line. Performance may vary with VOIP or other digital services.

LOCATION OF CONTROLS

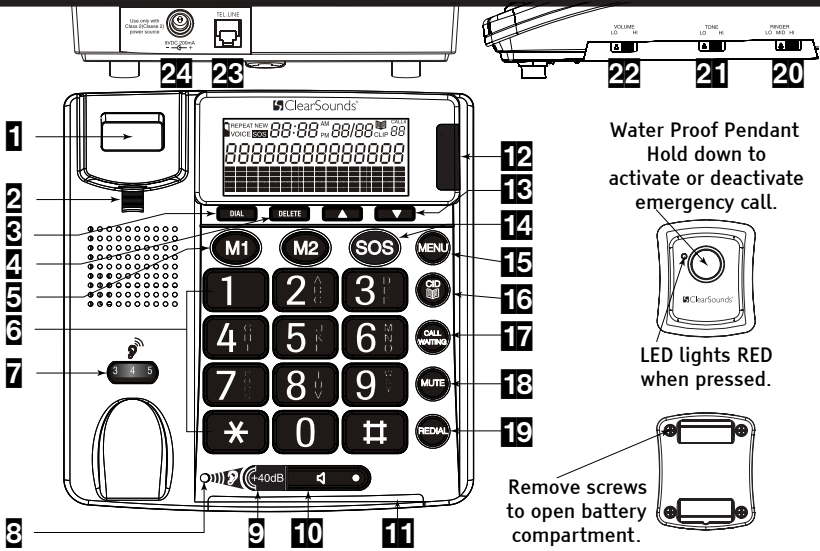

- | | |
|--|--|
| <ul style="list-style-type: none"> 1 Hook Switch 2 Handset Holder 3 Dial – Press to confirm phone functions or automatically dial the selected caller ID record or phonebook number, or return to the standby mode when setting the phone. 4 Delete – To delete selected number/name/option 5 Memory Dial Buttons – Store numbers to dial with one touch 6 Keypad 7 Handset Volume Control (Booster) 8 Boost LED – Lights when booster is activated. 9 Boost 10 Speakerphone Button with LED – Press to switch between the handset and speakerphone, or to make, answer or end a call. | <ul style="list-style-type: none"> 11 Ringer LED 12 New Call LED 13 ▲/▼ Buttons – Use to scroll through menu options 14 SOS –Hold down to activate or deactivate emergency call 15 Menu Button to select options 16 Caller ID/Phonebook 17 Call Waiting Button 18 Mute – Handset and Speakerphone 19 Redial – Press to view the last dialed number 20 Ringer / Set the ringer volume 21 Tone - Slide to adjust the tone volume for the handset when BOOSTER is activated 22 Volume – Slide to adjust the speakerphone volume 23 Telephone Line Jack 24 Power Jack. |
|--|--|

INSTALLATION

Installing Batteries in the Phone

Your telephone requires four AA batteries (not supplied) in case of network power failure for LCD backup & operations. When  appears on the display or the display dims, replace the batteries with new batteries. **Note:** Should you choose not to install batteries - the telephone numbers in memory and the voice recordings are stored in non-volatile flash memory and will not be lost.

- 1 Before opening the battery compartment, make sure the telephone is disconnected from the telephone line and the power supply.
- 2 Use a flat-blade screwdriver to lift the battery compartment door.
- 3 Insert 4 AA batteries into the compartment as indicated by the polarity symbols.
- 4 Snap the battery compartment door back into place.

Installing Batteries in the Pendant

Your pendant comes with one 12V A23 battery. When the LED on the pendant dims, replace the battery. Using a screwdriver, open the battery cover, insert a new battery with the correct polarity, and replace the battery cover.

Battery Notes:

- 1 Replace batteries quickly to save records.
- 2 Use only fresh batteries of the required size and recommend type.
- 3 Do not mix batteries of different size or type.
- 4 Always remove old or weak batteries. Batteries can leak chemicals than can damage electronic parts.

Connecting The Telephone

- 1 Plug one end of the telephone line cord into the TEL.LINE jack at the back of the telephone base.
- 2 Plug the other end of the telephone line cord into the phone jack on the wall.
- 3 Plug one end of the coil cord into the handset's modular jack.
- 4 Plug the other end of the coil cord into the left side of the telephone base.

Note: Peel the plastic label from your phone's display before using your phone.

Connecting The Power Supply

Plug the AC adapter into the AC Power Jack on the back of your phone, then into a standard electrical outlet or surge protector, if you are using one. For safety reasons, use only the AC120v DC9v 200mA adapter provided.

Note: The adapter is required for the telephone to work correctly.

Hanging The Phone On The Wall

You can place your phone on a flat surface or mount it on a telephone wall plate (not included).

To mount using an existing wall plate adapter.*

- 1 Connect one end of the short phone cord to the telephone wall plate and the other to the telephone
- 2 Insert the supplied mounting bracket (the 3 3/4" x 1 1/2" rectangle included with your phone) into the slots on the back of the phone and push the bracket up until it clicks. The keyhole opening should match the direction of the one above it. To detach the bracket, simply depress the tab with a Pen, Screwdriver, etc. to allow the bracket to slide down.
- 3 Insert the two keyhole slots on the phone with the wall plate and slide the phone down, being careful not to pinch the telephone line, until the phone is secure.
- 4 Press and lift out the handset holder. Remove the hanging peg (located by the switch hook) by pushing it upwards then rotate the peg 180 degrees, then snap it into place so it will hold the handset in place when the phone is mounted on the wall.

*If you do not have an existing wall plate adapter, they are available for purchase at most major electronic retailers or home improvement centers. Follow the manufacturers' instructions for installation.

SET UP

Setting The Contrast

Press the MENU button. The display shows LCD CONTRAST.

Press the DIAL button. The display shows the current contrast setting with values between 1 and 5.

Press ▲ or ▼ to select the contrast level and confirm with DIAL button.

The display now shows to ENTER TIME/DATE, you can refer to next section to set the time and date or press  button to exit the set-up mode.

Note: You can select the desired LCD function by pressing the number key. For example: You can press MENU button, then press 5 digit, NAME RECORDING will show.

Setting the TIME and DATE

- 1 Press and release the MENU button until ENTER TIME/DATE is shown.
- 2 Press the DIAL button. The display shows ENTER TIME and the hours digits is flashing.
- 3 Select the current hour using the ▲ or ▼ and confirm with DIAL button. The minutes will now flash in the display.
- 4 Select the required minutes using the ▲ or ▼ and confirm with DIAL button. The display now shows ENTER DATE and the month digit is flashing.
- 5 Select the current month using the ▲ or ▼ and confirm with DIAL button. The day will now flash in the display.
- 6 Select the current day using the ▲ or ▼ and confirm with DIAL button.
- 7 Exit the set-up mode using the **CID** button.



Setting the Language

- 1 Press and release the MENU button until LANGUAGE is shown.
- 2 Press the DIAL button.
- 3 Select the current language (ENGLISH, ITALIANO, FRANCAIS AND ESPANOL) using the ▲ or ▼ and confirm with DIAL button.
- 4 Press **CID** button to exit the set-up mode.



Note: The default setting for voice is English, if you select other languages, the phone will announce the phone number, digits and phone/CID only.

Setting the Voice Prompt YES/NO

The telephone is factory preset with all voice features ON. The volume of the voice features is regulated through the volume HI/LO slide switch.

If you do not wish to hear the voice prompts, you can turn off the voice feature.

- 1 Press and release the MENU button until VOICE is shown.
- 2 Press the DIAL button.
- 3 Using the ▲ or ▼ to select between VOICE ON or OFF and confirm with DIAL button.
- 4 Press **CID** button to exit the set-up mode.



Setting Flash Time

- 1 Press and release MENU button until FLASH is shown
- 2 Press the DIAL button.
- 3 Select the desired flash time using the ▲ or ▼ and confirm by pressing the DIAL button.
- 4 Press the  button to exit the set-up mode.

Setting Tone /Pulse Dialing Mode

You can select the required dialing type Tone/Pulse 40/60.

- 1 Press and release the MENU button until Tone/Pulse is shown.
- 2 Press the DIAL button.
- 3 Select the required dialing type using the ▲ or ▼ and confirm with DIAL button.
- 4 Press  button to exit the set-up mode.

Setting Ringer Volume Control

The ringer sound level can be adjusted by sliding the RINGER switch to select Hi, Mid and Lo level.

The red bright LED will flash with all incoming calls.

Setting The Handset Volume Control

The Boost LED is used to reflect the handset extra volume setting.

- 1 Press the RED +40dB BOOST button, the Boost LED will turn ON.
- 2 Increase the handset volume by turning the volume control wheel to select the listening level (level 1 to level 9).
- 3 During the conversation, you may turn OFF the Boost by pressing the RED +40dB BOOST button, the Boost LED will turn OFF and the sound level will return to normal.
- 4 When you hang up, the phone will reset to normal sound level.

Note: Choose not to press the RED +40dB BOOST button and the Boost LED will remain OFF. This is the setting to use for people who do not require the level of amplification and tone control offered on the phone.





Setting Tone Control (TONE HI/LO)

The Tone control allows you to fit your specific hearing needs, so words are clearer and easier to understand. Slide the Tone control DOWN to boost the lower frequency range. Slide the Tone control UP to boost the high frequency range. Note: The tone control function will not be effective when the Boost LED is OFF

Setting Speaker Volume Control.

You can adjust the speaker volume for a more comfortable listening level by sliding the volume HI/LO switch.

Dialing A Call

- 1 Pick up the handset or press  button (the speaker LED will light) and wait for a dial tone.
- 2 Press the keypad for the telephone number you wish to dial. The display will show the number that you dialed on the keypad. If you dial a number over 14 digits long, it will show the last 14 digits only.
- 3 When you have completed your call, hang up the handset or press  button again to release the telephone line.
- 4 It is possible to switch from a handset conversation to a speakerphone conversation by pressing the  button and picking up or hanging up the handset accordingly. To end a call when using the speakerphone simply press  again.

Pre-Dialing A Call

- 1 Dial the telephone number on the keypad. The telephone will voice the digits dialed (with voice option YES) as well as display them on the LCD. To correct a number press the DELETE button for each incorrect digit.
- 2 Either a) pick up the handset, b) press  button.
c) Press the DIAL button

Redial

To redial the last number called:

- 1 Lift the handset or press  button.
- 2 Press the REDIAL button.

Note: The last number dialed manually (up to 32 digits long) can be redialed.



Pause

You can insert a 3.6 seconds pause into dialing or storing a number into memory in order to access custom and telephone banking services, long distance, etc. Press the REDIAL button at the desired point in number. Press the REDIAL button again if an additional 3.6 seconds is needed.

Receiving A Call

When you receive a call, the telephone rings, the Ringer LED flashes, and the display shows the CALL# and the caller telephone number (with Caller ID service activated), and says the name of the caller if

the number matches with a name recorded in the phone book, if not, it will say the numbers of the calling party. This feature allows you to decide to pick up the phone or not depending on who is calling. If you want to talk to the caller:

- 1 Pick up the handset or press  button to answer the call.
- 2 At the end of the call, return the handset to the cradle or press  button again.

Call Waiting

Many special telephone services, such as Call Waiting, require a switch-hook signal. For example, if you have Call Waiting, you can put a call on hold and take a second incoming call on the same line by pressing Call Waiting button. Press Call Waiting again to alternate between the two calls.

Note: If you do not have any special phone services requiring a switch-hook signal, pressing Call Waiting might disconnect the current calls.

Mute

Use the mute button so that the person on the other end of the line will not hear what you are saying. You can continue to hear the person on the other end.

- 1 Press and hold the MUTE button to mute the call.
- 2 Release the MUTE button and you will be able to continue the conversation.



Hearing Aid Compatibility

This unit is compatible with inductively coupled hearing aids and cochlear processors. Adjust your hearing aid's or processor's "T-switch" to the "T" position. Make sure to hold the handset close to your hearing aid or processor.

USING THE REMOTE PENDANT

Setting the Remote Pendant

The phone comes with one remote pendant for emergency, you can pair up to a total of 5 pendants to your phone, FULL appears if you attempt to pair a 6th pendant. To pair the pendant to your phone:

- 1 Press and release the MENU button until REMOTE PENDANT appears Press DIAL Press  or , to pair (PAIRING appears) or cancel pairing (DELETE? appears) to set your pendant.
- 2 To pair your pendant to your phone, select PAIRING, press DIAL on the phone, PAIRING... appears, press the red button on the pendant. If the pendant is successfully paired, PAIRED appears, if

not PAIRING FAILURE would appear.

3 To cancel, select DELETE? And press DIAL to confirm.

RECORDING A MESSAGE FOR EMERGENCY CALLS

1 Press and release MENU until RECORD MESSAGE appears

2 Hold down DIAL until you hear a beep and VOICE flashes; then speak into the speakerphone simultaneously. The maximum recording time is 20 seconds.

3 Release DIAL when finished recording. The phone then plays back the message automatically.

Note: When recording a message, remind your caller to press 0 to talk (maximum 3 minutes), and then also to press 1 and 2 (in sequential order) if they want to cancel the SOS function and remain on the phone with you. Once your caller picks up the call, the speakerphone will be activated for 3 minutes. If your caller does not press 1 then 2 the conversation will disconnect and dial the next number. If the callers do not press 0, they will only be able to listen to your recorded message but they will not be able to speak to you. You may wish to use this message or create one of your own to meet your specific needs. This is Mr. Jones. I have a problem, please press 0 to talk and listen in.

CHECKING YOUR EMERGENCY MESSAGE

1 Repeatedly press MENU until CHECK MESSAGE appears

2 Press DIAL to hear the message

3 To delete the recording, press DELETE during playback.

CAUTIONS:

- To ensure proper operation, this equipment must be installed according to the enclosed installation instructions. To verify that the equipment is operating properly and can successfully report an alarm, you should test the equipment immediately after installation, and periodically thereafter.
- This equipment cannot report an alarm when other equipment (telephone, answering system, computer modem, etc.) is connected to the same phone line and is in use.
- Save phone numbers with EMERGENCY ON (See Storing Numbers in the Phone Book).
- Hold down the red pendant button or SOS. The phone beeps for about 15 seconds then dials the first emergency number automatically. The phone will announce your recording.
- To deactivate the SOS simply press and hold the red pendant button for 5 seconds.
- The maximum operating range of the pendant is about 100 feet.



IMPORTANT NOTES:

- You can use your remote pendant to answer a call. When the phone

rings simply press the red activation button on your pendant, the call will be answered and you will be able to talk using the speakerphone. To disconnect the call simply press the red activation/deactivation button. Be careful not to hold the button for too long or you will activate the emergency call program. If there is no response from the 1st emergency call, or if the 1st caller does not press the numbers 1 and 2 sequentially to cancel the SOS function, the phone will dial the next number.

- If you do not record a message, the phone will announce the default emergency message when you press SOS or the pendant.
- If the emergency calls receive no response, the phone automatically redials the numbers 10 minutes later.

THE PHONE BOOK

Important: When using the phone book features, please note it is only available at phone book mode ( icon turns on). If the  icon is off, press **CID**  button once.

Storing numbers in the phone book

- 1 Press and release the MENU button until STORE NUMBER appears.
- 2 Press the DIAL button. The cursor will flash in the first position.
- 3 Enter the phone number you want stored with a maximum of 22 digits using the number pad and confirm with DIAL button.
- 4 Enter the name (maximum of 16 letters) and press DIAL. Press ▲ or ▼, to select EMERGENCY ON/OFF. Press DIAL again to save if you are selecting OFF. If you want to select EMERGENCY ON, press ▲ or ▼, then press DIAL.
- 5 The display now shows the location number where the emergency number is stored. Press DIAL again to save the location.
- 6 The display then shows SAVED.
- 7 The display now shows number and NAME RECORDING.
- 8 To record voice, hold down DIAL button, speak clearly into speakerphone after a beep and "VOICE" icon flashing. Release the button when you are finished or the unit will stop recording after 3 seconds. The voice prompt will then be played automatically.
- 9 You can repeat step 2 to 6 to enter more numbers or press button to exit.

Note: When the memory location is full, FULL will displayed.

How To Enter Names

The number buttons are also inscribed with letters for entering the

name. By repeatedly pressing the appropriate button, upper case letters as well as numbers and special characters can be entered.



Overview:

Button Letters/symbols

- 1 [Space character] + & - / 1
- 2 A B C 2
- 3 D E F 3
- 4 G H I 4
- 5 J K L 5
- 6 M N O 6
- 7 P Q R S 7
- 8 T U V 8
- 9 W X Y Z 9
- * ' @ () *
- 0 , . : ; ? 0
- # \$ _ % ! #

Incorrect entries can be deleted with DELETE button. To do this, move the cursor the correct position using ▲ or ▼ and then press DELETE button.

To Review The Phonebook Memory

1. Press and release  button, until  icon is shown. (If you have selected the VOICE feature ON – immediately after pressing and releasing the button - the phone will announce the mode selected "Phonebook" or "Caller ID.")
2. Review the stored phone number by pressing ▲ or ▼, or enter the initial letter of the name of the person you wish to call using the number pad. After a short time, the display will show the first stored telephone number with this initial letter, say the name and VOICE icon is shown if it was recorded, or voice the telephone number. You can now search for further numbers under this letter by pressing ▼.





Please Note:

- If no telephone number is stored, the display will show EMPTY.
- After you view all the calls in memory, the display will show END OF LIST.

To Dial A Number From The Phonebook

- 1 With the required telephone number showing on the display (step above), press DIAL button. The telephone dials out the displayed telephone number automatically in speakerphone mode.
- 2 The display shows dialed out telephone number and counting timer.



-OR-

- 1 Pick up the handset or press  button (the speaker LED will light) and wait for a dial tone.
- 2 Press and release  button, until  icon is shown.
- 3 Review the stored phone number by pressing  or .
- 4 Press DIAL button.

Recording / Editing / Deleting Voice Prompt Of Name In Phonebook

With Caller ID service activated, when an incoming call is received, the unit will display and announce the caller's phone number. If the caller's phone number is stored in the phonebook, caller's name will be displayed too.





If the voice prompt is recorded for this phone number, the unit will announce the voice prompt recorded instead of the caller's phone number.

- 1 Press and release the MENU button until the "NAME RECORDING" is shown.
- 2 Press the DIAL button. A list of the phone book entries will be display.
- 3 Press  or , to select the list you like to record a voice or name for it.
- 4 To record or edit the voice, hold down DIAL button. Speak clearly into the microphone after a beep and "VOICE" icon flashing. Release the button when you are finished or the unit will stop recording after 3 seconds. The new voice prompt will then be played automatically.

Note: To delete the voice prompt recorded, press DELETE button while the voice prompt is playing.

Repeat step 3 to 4 to edit or delete more entries or exit the set-up mode by pressing the  button.

To Edit The Phonebook Memory

- 1 Press and release  button,  icon is shown.
- 2 Select the required location from the phone book by pressing  or .
- 3 Press and hold MENU button for two seconds. The display will show EDIT?.
- 4 Press DIAL button, the first digit of the selected phone number will flash.

- 5 You can move the cursor to the required position by pressing ▲ or ▼. To delete the digit, press DELETE button, or press any numeric key to inset the digit and confirm with DIAL button. Then the display shows the flashing first letter of the name.
- 6 Move the cursor to the required position by pressing ▲ or ▼. To delete the letter, press DELETE button, or press any numeric key to replace the name, and confirm with DIAL button, "SAVED!" is shown.
- 7 You can repeat step 2 to 6 to edit more numbers or press  to exit.

To Delete the Phonebook Memory

- 1 Press and release  button, icon is shown.
- 2 Select the required location from the phone book by pressing ▲ or ▼.
- 3 To delete single memory, press DELETE button once. The display will show the DELETE?. Press DELETE button for 2 seconds. The telephone number and name will be deleted and the display will now show another number from the phone book. To delete all entire memory, press and hold DELETE button until the display shows DELETE ALL?. Press DELETE button for 2 seconds until EMPTY appears on the display.

Storing Numbers In The MEMORY Button

This telephone has 2 One-Touch memories numbered, M1 and M2.

Once a number has been stored in a memory location, you only need to press one button to make the call.

- 1 Press and release the MENU button until the STORE NUMBER is shown.
- 2 Press the DIAL button. The cursor will flash in the first position.
- 3 Enter the required telephone number with a maximum of 22 digits using the number pad and confirm with DIAL button.
- 4 Press the memory button (M1 and M2). The number has now been saved and display shows SAVED!

Dialing Using The Memory Buttons

- 1 Lift the handset or press  button and wait for a dial tone.
- 2 Select the required memory location (M1- M2) by pressing the corresponding button.

-OR-

- 1 Press the corresponding button.
- 2 Lift the handset, press the DIAL button or press  button, the number will dial out automatically.

THE CALLER ID

NOTE: In order to utilize the Caller ID features, you must subscribe to Caller ID service through your local phone company. There are fees for Caller ID services, and it may not be available in all areas. This product can provide information only if both you and the caller are in areas offering Caller ID service, and if both telephone companies use compatible equipment.

Important: When using the Caller ID features, please note it is only available at Caller ID mode (CLIP icon turns on). If the CLIP icon is off, press  button once.

- Receiving a Call (Can store up to 64 calls)
- If an incorrect, invalid or incomplete Caller ID signal is received, the display shows **LINE ERROR**.
- If only the caller's phone number is received, the display shows the caller's phone number with the time and date it was received. The **NEW** icon turns on and **NEW CALL LED** blinks.
- If both the caller's name and phone number are received, the display shows the caller's name and phone number, with the time and date it was received. The **"NEW"** icon turns on and **NEW CALL LED** blinks. **Note:** If the caller's name has more than 16 characters, only the first 16 characters will be displayed.
- If the name and number are not available due to the caller's restriction, the display shows **PRIVATE** with the time and date received. The **NEW** icon turns on and **NEW CALL LED** blinks.
- If the name and number are not available, the display will show **UNAVAILABLE** with the call's time and date. The **NEW** icon turns on and **NEW CALL LED** blinks.
- If a long distance call message is received, the display will show **LONG DISTANCE** with the call's time and date. The **NEW** icon turns on and **NEW CALL LED** blinks.

Note:

- 1 If the Caller ID memory is full, the oldest data will be removed on a first-in/ first-out basis.
- 2 If the Caller ID information received duplicates another call in memory, the time/date will be updated and the **REPEAT** icon will be lit.
- 3 If no key is pressed within 20 seconds, the display will display the total call counter, new call counter, current time and date.

View the Caller ID Memory

- Press ▼ to review more recent calls. The CALL# will decrease.
- After you view the most recent data in memory, the display will show END OF LIST.
- Press ▲ to review older calls. The CALL# will increase.
- After you view the oldest data in memory, the display will show END OF LIST.
- If the data in memory is being reviewed for the first time, the NEW icon will be lit.
- The NEW CALL LED will turn off if you review the data.

NOTE: If no key is pressed within 20 seconds, the display will display the total call counter, new call counter, current time and date.

Erase The Caller ID Memory

Select the required Caller ID memory location by using the ▲ or ▼ button.

To delete single memory, press DELETE button once. The display will show the DELETE?. Press DELETE button for 2 seconds. The data for that call will be erased, and the CALL# and Caller ID information will be updated.

-OR

To delete the entire memory, press and hold DELETE button until the display shows DELETE ALL?. Press DELETE for 2 seconds until NO CALLS appears on the display. Both the total call and new call counters will become zero, and the current time and date will be displayed.

Call Back (Redial) From The Caller ID Memory

With the handset hung up on the base.

- Select the required Caller ID memory location by pressing ▲ or ▼.
- Press DIAL button, the speakerphone will turn on automatically and dial the selected number.

-OR

Lift the handset or press the  button, select the required Caller ID memory location by pressing ▲ or ▼, then press DIAL button.

Note: If the Caller ID number is 10 digits, press DIAL button once, the unit will insert "1" before the Caller ID number automatically. You can press ▼ button to select insert "1" or not. Press DIAL again, the speakerphone will turn on automatically and dial the displayed number.

Copy From The Caller ID To The Phonebook

You can copy Caller ID information to the phone book while you are reviewing the Caller ID information.

- Select the required Caller ID memory location by pressing ▲ or ▼.
- Press and hold MENU button for two seconds, display will show COPY TO MEMORY.
- Press DIAL button, display will show SAVED!

TROUBLESHOOTING GUIDE

No dial tone

- 1 Check that all phone cord connections (including the curly cord) and AC Adapter are securely plugged into the telephone & wall jack.
- 2 Check that the phone is in the correct dialing mode, Touch-Tone / Pulse Setting.
- 3 Plug another phone into the jack to make sure your phone service is functioning properly.

Call will not dial or dials very slowly

- 1 Check that the phone is in the correct dialing mode, Touch-Tone / Pulse Setting

No audible ringer

- 1 You may have too many extensions on your line. Try unplugging a few devices. Having too many telephones /accessories can also create problems such as low ringer volume or impaired quality during calls.

No amplification

- 1 Check to see if the amplify button is "ON". The red light should be lit.
- 2 Check the AC Power Adapter and make sure it is plugged into the wall and into the appropriate jack on the phone.

Noise, Static, Interference while using the handset

- 1 A filter may be required for homes with DSL line or near Radio towers.

There is a red light that continues to flash

- 1 You have un-reviewed Caller ID / Call Waiting information or missed a call.

Caller ID information does not show

- 1 Make sure you are subscribed to Caller ID through your local phone company.

No Caller ID information while on a call

- 1 Make sure your service provides Caller ID Information while you are on a call. This is sometimes known as “Caller ID on Call Waiting” or “Type II Caller ID”.
- 2 The phone cannot display the information if another phone on the same line is in use. Make sure all extensions are on hook.

FCC WANTS YOU TO KNOW

This equipment complies with Part 68 of the FCC rules and the requirements adopted by the ACTA. On the bottom of this equipment is a label that contains, among other information, a product identifier in the format US: AAAEQ##TXXXX. If requested, this number must be provided to the telephone company. An applicable certification jacks Universal Service Order Codes (USOC) for the equipment is provided (i.e., RJ11C) in the packaging with each piece of approved terminal equipment

The REN is useful to determine the quantity of devices you may connect to your telephone line and still have all of those devices ring when your telephone number is called. In most, but not all areas, the sum of the REN's of all devices connected to one line should not exceed five (5.0). To be certain of the number of devices you may connect to your line, as determined by the REN, you should contact your local telephone company to determine the maximum REN for your calling area.

If your telephone equipment causes harm to the telephone network, the telephone company may discontinue your service temporarily. If possible, they will notify you in advance. But if advance notice isn't practical, you will be notified as soon as possible. You will be informed of your right to file a complaint with the FCC.

Your telephone company may make changes in its facilities, equipment, operations, or procedures that could affect the proper functioning of your equipment. If they do, you will be notified in advance to give you an opportunity to maintain uninterrupted telephone service. If you experience trouble with this telephone equipment disconnect from the network until the problem has been corrected or until you are sure that the equipment is not malfunctioning.

This equipment may not be used on coin service provided by the telephone company. Connection to party lines is subject to state tariffs. This equipment is hearing aid compatible.

Warning: Changes or modifications to this unit not expressly approved by the party responsible for compliance could void the user's authority to operate the equipment.

Note: This equipment has been tested and found to comply with the limits for a Class B digital device, pursuant to Part 15 of the FCC Rules. These limits are designed to provide reasonable protection against harmful interference in a residential installation. Some telephones operate at frequencies that may cause interference to nearby TV's and VCR's; to minimize or prevent

such interference, the base of the telephone should not be placed near or on top of a TV or VCR; and, if interference is experienced, moving the telephone farther away from the TV or VCR will often reduce or eliminate the interference. However, there is no guarantee that interference will not occur in a particular installation. If this equipment does cause harmful interference to radio or television reception, which can be determined by turning the equipment off and on, the user is encouraged to try to correct the interference by one or more of the following measures:

- Increase the separation between the telephone and equipment.
- Connect the equipment into an outlet on a circuit different from that to which the receiver is connected.
- Consult the dealer or an experienced radio TV technician for help.

INDUSTRY CANADA CS03 STATEMENT

This product meets the applicable Industry Canada technical specifications. This is confirmed by the registration number. The abbreviation, IC before the registration number signifies that registration was performed based on a Declaration of Conformity indicating that Industry Canada technical specifications were met. It does not imply that Industry Canada approved the equipment.

Before installing this equipment, users should ensure that it is permissible to be connected to the facilities of the local telecommunications company. The equipment must also be installed using an acceptable method of connections. The customer should be aware that compliance with the above conditions may not prevent degradation of service in some situations.

Repairs to certified equipment should be made by an authorized Canadian maintenance facility designated by the supplier. Any repairs or alterations made by the user of this equipment, or equipment malfunctions, may give the telecommunications company cause to request the user to disconnect the equipment.

WARNING! Users should not attempt to make such connections themselves, but should contact the appropriate electric inspection authority, or an electrician, as appropriate.

CAUTION: The Ringer Equivalence Number (REN) assigned to each terminal device provides an indication of the maximum number of terminals allowed to be connected to a telephone interface.

The termination on an interface may consist of any combination of devices subject only to the requirement that the sum of the Ringer Equivalence Numbers of all the devices does not exceed 5. An alternative indication of the REN is the Load Number (LN); this number should be divided by 20 to approximate the equivalent REN. The REN Number of this unit is indicated on the bottom of your answering machine.

If your home has specially wired alarm equipment connected to the telephone line, ensure the installation of TALK500 does not disable your

alarm equipment. If you have questions about what will disable alarm equipment, consult your telephone company or a qualified installer.

This Class B digital apparatus complies with Canadian ICES-003.

LIMITED ONE-YEAR WARRANTY

The product is warranted by ClearSounds against manufacturing defect in material and workmanship under normal use for one (1) year from the date of purchase. Should you experience a problem, contact our customer service department or visit our website at www.clearsounds.com.

Be sure to save your sales receipt as proof of purchase date should you need warranty service.

Within a period of one year from purchase date, ClearSounds Communications® will repair or replace (our discretion) your phone, if a defect in materials or workmanship is found. If we elect to replace your phone, we may replace it with a new or reconditioned product of the same or similar design. Repair or replacement will be warranted for a period of 90 days or the remainder of the warranty period (from original purchase date), whichever is longer.

The warranty does not cover accidents, negligence or breakage to any parts. This includes shipping damage, failure to follow instructions, misuse, fire, floods, use of incompatible accessories, Acts of God or failure in your phone service carrier's line service. The product must not be tampered with or taken apart by anyone who is not an authorized ClearSounds Communications® representative. Tampering with the phone will void any written or implied warranties.

ClearSounds Communications® shall not be responsible for loss of time, inconvenience, loss of use of your TALK500ER, property damage by the TALK500ER or any consequential damages.

Shipping cost must be prepaid and the product must be packaged appropriately for shipping.

IMPORTANT: YOUR RECEIPT IS PART OF YOUR WARRANTY AND MUST BE RETAINED AND PRODUCED IN THE EVENT OF A WARRANTY CLAIM.

Service in United States ClearSounds Communications

Attention: Repair Center
8160 S Madison Street
Burr Ridge, IL 60527
USA
800-965-9043



ClearSounds®
Hear how good life can be

Service in CANADA ClearSounds Canada

Attention: Repair Center
220 Donaghy Ave
North Vancouver, BC
CANADA V7P 2L5
800-965-9043

Check our website www.clearsounds.com for additional information and to download additional manuals and information.



ClearSounds®
Escuche lo bueno que
puede ofrecer la vida

Talk500ER



V508

ENGLISH

ESPAÑOL

FRANÇAIS

Felicitaciones por la compra de su teléfono TALK500ER de ClearSounds Communications®. Para aprovechar al máximo todas las funcionalidades de su teléfono, le recomendamos leer detenidamente esta guía de uso. Tenga el manual cerca del teléfono para consultarlo en cualquier momento.

En nuestro sitio web www.clearsounds.com usted podrá registrar su producto, descargar manuales complementarios y encontrar consejos para la identificación y resolución de problemas.

ADVERTENCIA:

El teléfono Talk500ER con botón de llamada de emergencia debe ser probado periódicamente para asegurar la transmisión correcta del mensaje de pedido de auxilio pregrabado al accionarse el botón de emergencia o el dispositivo portátil para activación a distancia. Ésta es la responsabilidad que usted asume como usuario del aparato.

El teléfono Talk500ER no garantiza que usted pueda establecer el contacto ni recibir ayuda. El teléfono Talk500ER es simplemente un medio que le brinda asistencia para llamar y pedir ayuda.

PRECAUCIÓN: El teléfono Talk500 puede amplificar el volumen del sonido. Es importante que todos los posibles usuarios conozcan cómo manejar este aparato correctamente. Se recomienda poner el volumen del teléfono en el nivel mínimo cuando el aparato no esté en uso y advertir a los demás usuarios que su uso inadecuado podría provocar lesiones auditivas.

Medidas de seguridad importantes

Al usar su teléfono, siempre tome las precauciones de seguridad mínimas para reducir el riesgo de incendio, descargas eléctricas y lesiones personales.

- Conecte el adaptador en un tomacorriente de fácil acceso, ubicado cerca del aparato.
- Mantenga seco su teléfono; si se moja, séquelo inmediatamente.
- Sea cuidadoso al manipular su teléfono, EVITE las caídas.
- Evite exponerlo al polvo y la suciedad, y pásele un trapo húmedo periódicamente para evitar que se deteriore. No aplique al teléfono limpiadores líquidos o en aerosol.
- No utilice este aparato cerca de agua, por ejemplo, en las proximidades de una tina de baño, lavabo, lavadero de cocina, tina de lavar ropa, en un sótano con humedad o cerca de una piscina.
- Trate de no utilizar el teléfono durante tormentas eléctricas. Existe la remota posibilidad de que algún rayo o relámpago provoque una descarga eléctrica.
- No utilice el teléfono si sospecha que hay un escape de gas en el área donde usted se encuentra.

Para que el aparato tenga un rendimiento óptimo, se recomienda usar el teléfono TALK500ER con una línea telefónica convencional. Si se utiliza VOIP u otros servicios digitales, su funcionamiento puede variar.

UBICACIÓN DE LOS DISPOSITIVOS DE CONTROL

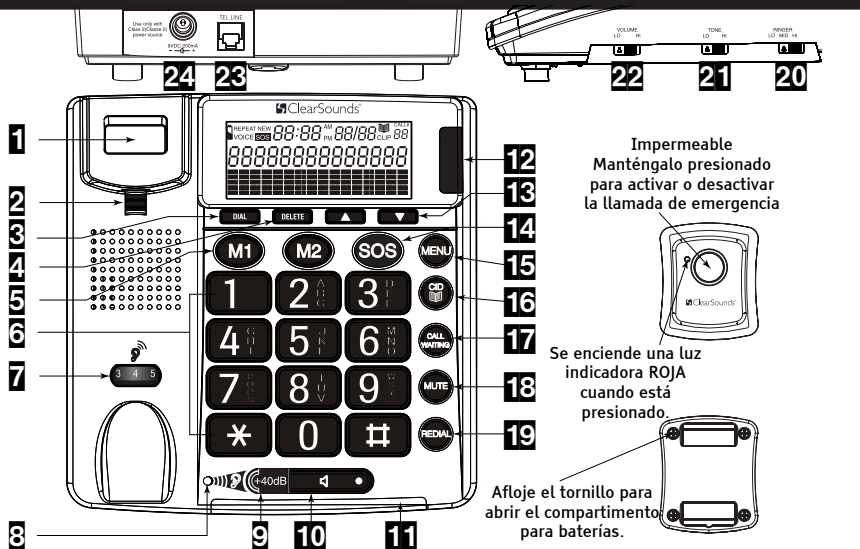

- | | |
|--|--|
| <p>1 Interruptor de llamada</p> <p>2 Soporte para auricular</p> <p>3 Dial (discado) – Oprímalo para confirmar las funciones del teléfono o discar automáticamente el registro de llamada o número del directorio telefónico seleccionado, o para regresar al modo de espera al configurar el teléfono</p> <p>4 Delete (borrar) – Para borrar el número/el nombre/la opción seleccionado/a</p> <p>5 Botones de discado en un solo toque – Guarde los números para discarlos con un solo toque</p> <p>6 Teclado</p> <p>7 Control del volumen del auricular (amplificador del volumen del auricular)</p> <p>8 Luz indicadora de amplificación del volumen del auricular – Se enciende cuando el amplificador del volumen del auricular está activado</p> <p>9 Amplificación del volumen del auricular</p> <p>10 Botón del altoparlante con luz indicadora – Oprímalo para alternar entre el auricular y el altoparlante, o para hacer una llamada, contestarla o terminarla</p> | <p>11 Luz indicadora del timbrado</p> <p>12 Luz indicadora de llamada nueva</p> <p>13 Botones ▲ ▼ – Oprímalos para desplazarse entre las opciones del menú</p> <p>14 SOS (llamada de emergencia) – Oprímalo continuamente para activar o desactivar la llamada de emergencia</p> <p>15 Botón Menu (menú) para seleccionar opciones</p> <p>16 Identificador de llamadas/Directorio telefónico</p> <p>17 Botón de llamada en espera</p> <p>18 Mute (silenciador) – Auricular y altoparlante</p> <p>19 Redial (rediscado) – Oprímalo para ver el último número discado</p> <p>20 Ringer / Configure el volumen del timbrado</p> <p>21 Tono – Deslícelo para regular el volumen del tono para el auricular cuando el BOOSTER (amplificador del volumen del auricular) esté activado</p> <p>22 Volumen – Deslícelo para regular el volumen del altoparlante</p> <p>23 Conexión para línea telefónica</p> <p>24 Conexión para alimentación</p> |
|--|--|

INSTALACIÓN

Instalación de las baterías en el teléfono

En caso de corte del suministro eléctrico, deberá colocar cuatro baterías AA (no incluidas) para continuar utilizando la pantalla de cristal líquido y las demás funciones del teléfono. Cuando en la pantalla aparezca la señal  o la imagen comience a atenuarse, cambie las baterías por baterías nuevas. **Nota:** En caso de que opte por no instalar baterías, los números de teléfono de la memoria y las grabaciones de voz se almacenarán en la memoria flash no volátil y no se perderán.

- 1 Antes de abrir el compartimento de las baterías, asegúrese de que el teléfono esté desconectado de la línea telefónica y de la fuente de alimentación.
- 2 Levante la tapa del compartimento de las baterías con un destornillador plano.
- 3 Coloque 4 baterías AA en el compartimento tal como lo indican los símbolos de polaridad.
- 4 Cierre el compartimento encajando bien la tapa.

Instalación de las baterías en el dispositivo portátil para activación a distancia

Su dispositivo portátil para activación a distancia viene con una batería A23 de 12 voltios. Cuando la luz indicadora del dispositivo portátil para activación a distancia comience a atenuarse, cambie la batería. Con un destornillador, abra la tapa del compartimento de las baterías, inserte una batería nueva con la polaridad en el sentido correcto, y vuelva a colocar la tapa del compartimento de las baterías.

Notas sobre las baterías:

- 1 Cambie las baterías rápidamente para guardar los datos registrados.
- 2 Use únicamente baterías nuevas del tamaño correcto y el tipo recomendado.
- 3 No mezcle baterías de diferentes tamaños ni de distintos tipos.
- 4 Retire siempre las baterías viejas o descargadas, ya que éstas pueden generar filtraciones de productos químicos que pueden dañar los componentes electrónicos.

Cómo conectar el teléfono

- 1 Conecte un extremo del cable telefónico en la conexión TEL.LINE ubicada en la parte posterior de la base del teléfono.
- 2 Conecte el otro extremo del cable telefónico en la roseta telefónica de la pared.
- 3 Conecte un extremo del cable en espiral en la conexión del auricular.
- 4 Conecte el otro extremo del cable en espiral en el lado izquierdo de la base del teléfono.

Nota: Retire la etiqueta plástica de la pantalla de su teléfono antes de usarlo.

Cómo conectar la fuente de alimentación

Enchufe el adaptador de CA en la conexión para CA en la parte posterior del teléfono y luego en un tomacorriente estándar o en un estabilizador de tensión, si se está utilizando uno. Por razones de seguridad, use únicamente el adaptador de 200 miliamperios de 120 voltios de CA/9 voltios de CC que viene con el aparato.

Nota: El teléfono requiere el adaptador para funcionar correctamente.

Cómo colgar el teléfono en la pared

Puede colocar el teléfono sobre una superficie plana o instalarlo sobre una placa para montaje en la pared (no incluida).

Para montar el teléfono sobre una placa adaptadora para montaje en la pared ya instalada*.

- 1 Conecte un extremo del cable telefónico corto a la placa para montaje en la pared y la otra al teléfono.
- 2 Inserte el soporte de montaje que viene con el aparato (el rectángulo de 3 3/4" x 1 1/2" incluido con el teléfono) en las ranuras de la parte posterior del teléfono y empuje el soporte hasta que encaje firmemente. El orificio en forma de ojo de cerradura debe coincidir con la dirección del que se encuentra arriba. Para retirar el soporte, simplemente oprima la lengüeta con una lapicera, destornillador, etc., para permitir que éste se deslice hacia abajo.
- 3 Inserte los dos orificios en forma de ojo de cerradura del teléfono sobre la placa para montaje en la pared y deslice el teléfono hacia abajo, con cuidado de no aplastar la línea telefónica, hasta que el aparato quede firme.
- 4 Oprima y levante el dispositivo de soporte del auricular. Retire la clavija colgante (ubicada junto al interruptor de llamada) empujándola hacia arriba, y luego rótelas 180 grados. Presiónela para engancharla en su lugar para que sostenga el auricular cuando el teléfono esté instalado en la pared.

*Si no tiene una placa adaptadora para montaje en la pared ya instalada, puede adquirirla en la mayoría de las grandes tiendas de artículos electrónicos o centros de artículos para reparaciones del hogar. Para instalar la placa, siga las instrucciones del fabricante.

CONFIGURACIÓN

Configuración del contraste

Oprima el botón MENU (menú). La pantalla muestra el mensaje LCD CONTRAST (contraste de pantalla).

Oprima el botón DIAL (discado). La pantalla muestra la configuración actual del contraste, con valores entre 1 y 5.

Oprima ▲ o ▼ para seleccionar el nivel de contraste y confírmelo con el botón DIAL (discado).

Ahora la pantalla muestra el mensaje ENTER TIME/DATE (digitar hora/fecha). Consulte la sección siguiente para configurar la hora y la fecha u oprima el botón  para salir del modo de configuración.

Nota: Puede seleccionar la función de la pantalla de cristal líquido que desee oprimiendo la tecla de número. Por ejemplo: puede oprimir el botón MENU (menú), luego oprimir el número 5 y aparecerá el mensaje NAME RECORDING (grabación de nombre).

Configuración de HORA y FECHA

- 1 Oprima y suelte el botón MENU (menú) hasta que aparezca el mensaje ENTER TIME/DATE (digitar hora/fecha).
- 2 Oprima el botón DIAL (discado). La pantalla muestra el mensaje ENTER TIME (digitar hora) y los dígitos de la hora aparecerán en forma intermitente.
- 3 Seleccione la hora actual con ▲ o con ▼ y confirme con el botón DIAL (discado). Ahora los minutos aparecerán en forma intermitente en la pantalla.
- 4 Seleccione los minutos con ▲ o con ▼ y confirme con el botón DIAL (discado). Ahora la pantalla muestra el mensaje ENTER DATE (digitar fecha) y los dígitos del mes aparecen en forma intermitente.
- 5 Seleccione el mes actual con ▲ o con ▼ y confirme con el botón DIAL (discado). Ahora el día aparecerá en forma intermitente en la pantalla.
- 6 Seleccione el día actual con ▲ o con ▼ y confirme con el botón DIAL (discado).
- 7 Para salir del modo de configuración, oprima el botón .

Configuración de idioma

- 1 Oprima y suelte el botón MENU (menú) hasta que aparezca el mensaje LANGUAGE (idioma).
- 2 Oprima el botón DIAL (discado).
- 3 Seleccione el idioma actual (ENGLISH, ITALIANO, FRANCAIS y ESPANOL) con ▲ o con ▼ y confirme con el botón DIAL (discado).
- 4 Oprima el botón  para salir del modo de configuración.

Nota: La función de voz viene programada para el idioma inglés. Si selecciona otros idiomas, el teléfono indicará en voz alta el número de teléfono, los dígitos y teléfono/identificador de llamadas únicamente.

Configurar el mensaje de voz SÍ/NO

El teléfono viene de fábrica con todas las funciones de voz activadas (ON). El volumen de las funciones de voz se regula deslizando el selector de volumen entre las posiciones HI/LO (máximo/mínimo).

Si no desea escuchar los mensajes de voz, puede desactivar la función de voz.

- 1 Oprima y suelte el botón MENU (menú) hasta que aparezca el mensaje VOICE (voz).
- 2 Oprima el botón DIAL (discado).
- 3 Seleccione entre VOICE ON (voz activado) u OFF (voz desactivado) con ▲ o con ▼, y confirme con el botón DIAL (discado).
- 4 Oprima el botón  para salir del modo de configuración.

Configuración de Tiempo del botón de Transferencia de Llamadas (Flash)

- 1 Oprima y suelte el botón (Menu) Menú hasta que aparezca (Flash) Transferencia de Llamadas.
- 2 Oprima el botón de (Dial) Marcar.
- 3 Usando la ▲ ó ▼ seleccione el tiempo deseado para hacer la Transferencia de Llamadas (Flash) y oprima el botón de (Dial) Marcar para confirmar.
- 4 Oprima el botón  Identificador de Llamadas para salir del modo de configuración

Configuración del modo de discado por Tonos/Pulsos

Puede seleccionar el tipo de discado por Tonos/Pulsos 40/60.

- 1 Oprima y suelte el botón MENU (menú) hasta que aparezca el mensaje Tone/Pulse (Tonos/Pulsos).
- 2 Oprima el botón DIAL (discado).
- 3 Puede seleccionar el tipo de discado con ▲ o con ▼ y confirmar con el botón DIAL (discado).
- 4 Oprima el botón  para salir del modo de configuración.

Configuración del control de volumen del timbrado

El nivel de sonido del timbrado puede ajustarse deslizando el selector de RINGER (timbrado) hasta la posición. HI (maximo), Mid (intermedio) y lo (minimo).

La luz indicadora roja brillante se encenderá en forma intermitente con todas las llamadas entrantes.

Configuración del control de volumen del auricular

La luz indicadora de amplificación de volumen muestra la configuración de volumen extra del auricular.

- 1 Presione el botón ROJO +40dB BOOST (amplificación de volumen +40dB) y se encenderá la luz indicadora de amplificación de volumen (ON).
- 2 Aumente el volumen del auricular girando la rueda de regulación de volumen para seleccionar el nivel de escucha (nivel 1 a nivel 9).
- 3 Durante la conversación, puede desactivar (OFF) la función de amplificación de volumen oprimiendo el botón ROJO +40dB BOOST (amplificación de volumen +40dB). La luz indicadora de amplificación de volumen se apagará (OFF) y el nivel de sonido volverá al valor normal.
- 4 Cuando cuelgue, el teléfono volverá a configurarse en el nivel de sonido normal.

Nota: Si elige no oprimir el botón ROJO +40dB BOOST (amplificación de volumen +40dB), la luz indicadora de amplificación de volumen permanecerá apagada (OFF). Ésta es la configuración que se utiliza para personas que no necesitan el nivel de amplificación y control del tono que ofrece el teléfono.





Configuración del control de tono (TONE HI/LO)

El dispositivo de control de tono le permite adaptar el teléfono a sus requerimientos auditivos específicos, de manera que pueda escuchar más claramente y comprender mejor. Deslice el dispositivo de control de tono hacia ABAJO (DOWN) para intensificar la banda de audiofrecuencias bajas. Deslice el dispositivo de control de tono hacia ARRIBA (UP) para intensificar la banda de audiofrecuencias altas. Nota: El control de tono no funcionará cuando la luz indicadora de amplificación de volumen esté apagada (OFF).

Configuración del control de volumen del altoparlante

Se puede regular el volumen del altoparlante para lograr un nivel de escucha más cómodo deslizando el selector de volumen entre las posiciones HI/LO (máximo/mínimo).

Discado

- 1 Descuelgue el auricular u oprima el botón  (se encenderá la luz indicadora del altoparlante) y espere hasta escuchar el tono de discado.
- 2 En el teclado, oprima las teclas del número de teléfono que desea discar. La pantalla mostrará el número que discó en el teclado. Si disca un número de más de 14 dígitos, se mostrarán solamente los últimos 14 dígitos.
- 3 Cuando haya completado su llamada, cuelgue el auricular u oprima nuevamente el botón  para desocupar la línea telefónica.
- 4 Se puede pasar de una conversación con auricular a una conversación con altoparlante oprimiendo el botón  y descolgando o colgando el auricular, según corresponda. Para finalizar una llamada cuando está utilizando el altoparlante, simplemente vuelva a oprimir .

Prediscado

- 1 Marque el número telefónico en el teclado. El teléfono indicará en voz alta los dígitos marcados (si la opción de voz está en la posición YES (sí)) y los mostrará en la pantalla de cristal líquido. Para corregir un número, oprima el botón DELETE (borrar) para cada dígito que haya marcado incorrectamente.
- 2 a) Levante el auricular o b) oprima el botón 
c) Oprima el botón DIAL (discado).

Rediscado

Para repetir el último número discado:

- 1 Descuelgue el auricular o presione el botón .
- 2 Oprima el botón REDIAL (rediscado).

Nota: Se puede volver a discar el último número discado manualmente (hasta 32 dígitos).



Pausa

Puede insertar una pausa de 3.6 segundos al discar o almacenar un número

en la memoria para acceder a servicios personalizados y de banca telefónica, larga distancia, etc. Oprima el botón REDIAL (rediscado) en el punto deseado del número. Oprima nuevamente el botón REDIAL (rediscado) si necesita otros 3.6 segundos de pausa.

Recepción de llamada

Cuando reciba una llamada, el teléfono timbrará, la luz indicadora del Timbrado se encenderá en forma intermitente, y la pantalla mostrará el CALL# (número de llamada) y el número de teléfono de la persona que llama (cuando el servicio de identificación de llamadas se encuentre activado). También indicará en voz alta el nombre de la persona que llama si éste coincide con un nombre registrado en el directorio telefónico. De lo contrario, indicará el número de la persona que llama. Esta función le permite decidir si atenderá la llamada o no, según quién sea la persona que llama. Si desea atender la llamada:

- 1 Descuelgue el auricular u oprima el botón  para contestar la llamada.
- 2 Al finalizar la llamada, cuelgue el auricular u oprima nuevamente el botón .

Llamada en espera

Muchos servicios telefónicos especiales, como llamada en espera, requieren una señal de colgado-descolgado. Por ejemplo, si tiene el servicio de llamada en espera, puede poner una llamada en pausa y tomar una segunda llamada entrante por la misma línea oprimiendo el botón Call Waiting (llamada en espera). Oprima nuevamente el botón Call Waiting (llamada en espera) para alternar entre las dos llamadas.

Nota: Si no tiene ningún servicio telefónico especial que requiera una señal de colgado-descolgado, oprimir el botón Call Waiting (llamada en espera) puede hacer que se corte la llamada en curso.

Silenciador

Use el botón Mute (silenciador) para evitar que la persona que está del otro lado de la línea escuche lo que usted dice. Cuando se silencia una llamada, es posible seguir escuchando al interlocutor.

- 1 Mantenga presionado el botón Mute (silenciador) para silenciar la llamada.
- 2 Suelte el botón MUTE (silenciador) y podrá continuar la conversación.

Compatibilidad con prótesis auditivas

Esta unidad es compatible con prótesis auditivas acopladas por inducción e implantes cocleares. Coloque el selector T de la prótesis auditiva o el implante en la posición "T". Sostenga el auricular cerca de la prótesis auditiva o el implante.

ACTIVACIÓN A DISTANCIA

Configuración del dispositivo portátil para activación a distancia

El teléfono viene con un dispositivo portátil para activación a distancia para casos de emergencia. Se pueden conectar hasta 5 dispositivos portátiles al

teléfono. Cuando intente conectar un sexto dispositivo portátil, aparecerá el mensaje FULL (lleno). Para conectar el dispositivo portátil al teléfono:

- 1 Oprima y suelte el botón MENU (menú) hasta que aparezca el mensaje REMOTE PENDANT (dispositivo portátil para activación a distancia). Oprima DIAL (discado). Oprima ▲ o ▼ para conectar (aparece el mensaje PAIRING (conexión)) o cancelar la conexión (aparece el mensaje DELETE? (¿borrar?)) para configurar el dispositivo portátil para activación a distancia.
- 2 Para conectar el dispositivo remoto para activación a distancia al teléfono, seleccione PAIRING (conexión) y oprima DIAL (discado) en el teléfono. Aparecerá el mensaje PAIRING (conexión): oprima el botón rojo del dispositivo. Si el dispositivo se conectó correctamente, aparecerá el mensaje PAIRED (conectado); de lo contrario, aparecerá el mensaje PAIRING FAILURE (falla de conexión).
- 3 Para cancelar, seleccione DELETE? (¿borrar?) y luego oprima DAIL para confirmar.

GRABAR UN MENSAJE PARA LLAMADAS DE EMERGENCIA

- 1 Oprima y suelte el botón MENU (menú) hasta que aparezca el mensaje RECORD MESSAGE (grabar mensaje).
- 2 Mantenga oprimido el botón DIAL (discado) hasta que se escuche un pitido y VOICE (voz) aparezca en forma intermitente. Luego hable simultáneamente en dirección al micrófono. El tiempo máximo de grabación es de 20 segundos.
- 3 Suelte el botón DIAL (discado) cuando haya terminado de grabar. El teléfono reproducirá automáticamente el mensaje.

Nota: Al grabar un mensaje, recuérdelo a la persona a quien llama que presione 0 para hablar (por un máximo de 3 minutos), y que luego oprima también 1 y 2 (en orden secuencial) si desea cancelar la función de pedido de auxilio y continuar comunicada con usted. Una vez que la persona a quien usted llama atiende la llamada, el altoparlante se activará durante 3 minutos. Si la persona a quien usted llama no oprime 1 y luego 2, se interrumpirá la comunicación y se discará el siguiente número. Si la persona a quien usted llama no oprime 0, sólo podrá escuchar su mensaje grabado, pero no podrá hablar con usted.

VERIFICACIÓN DEL MENSAJE DE EMERGENCIA

- 1 Oprima repetidamente el botón MENU (menú) hasta que aparezca el mensaje CHECK MESSAGE (verificar mensaje).
- 2 Oprima DIAL (discado) para escuchar el mensaje.
- 3 Para borrar el mensaje grabado, oprima DELETE (borrar) durante la reproducción.

PRECAUCIONES:

- Para asegurar un funcionamiento correcto, este equipo debe instalarse de acuerdo con las instrucciones de instalación que se adjuntan. Para verificar que el aparato funcione correctamente y esté en condiciones de transmitir satisfactoriamente una señal de alarma, debe probarlo inmediatamente después de la instalación, y, posteriormente, en forma periódica.
- El aparato no puede transmitir una señal de alarma cuando otros aparatos (teléfono, contestador, módem de computadora, etc.) están conectados a la misma línea telefónica y se encuentran en uso.
- Guarde los números de teléfono con el botón EMERGENCY ON (emergencia



activado). (Consulte la sección Guardar números en el directorio telefónico).

- Mantenga oprimido el botón rojo del dispositivo portátil para activación automática o el pedido de auxilio. El teléfono emite un pitido durante aproximadamente 15 segundos y luego disca automáticamente el primer número de emergencia. El teléfono reproducirá en voz alta el mensaje que usted grabó.
- Para desactivar el pedido de auxilio, simplemente oprima continuamente el botón rojo del dispositivo portátil para activación automática durante 5 segundos.
- El alcance operativo máximo del dispositivo portátil para activación automática es de aproximadamente 100 pies.





IMPORTANTE:

- Puede atender una llamada utilizando el dispositivo portátil para activación a distancia. Cuando el teléfono timbra, simplemente presione el botón rojo de activación del dispositivo para atender la llamada y podrá hablar usando el altoparlante. Para finalizar la llamada, simplemente presione el botón rojo de activación/desactivación. Sea cuidadoso y evite mantener apretado el botón demasiado tiempo ya que activará el programa de llamada de emergencia. Si no obtiene respuesta a la primera llamada de emergencia, o si la a quien usted llama no oprime los números 1 y 2 en forma secuencial para cancelar la función de pedido de auxilio, el teléfono discará el siguiente número.
- Si usted no graba un mensaje, el teléfono utilizará el mensaje de emergencia con el que viene programado cuando usted oprima el pedido de auxilio o el dispositivo portátil para activación automática.
- Si las llamadas de emergencia no obtienen respuesta, el teléfono vuelve a discar automáticamente los números 10 minutos después.

DIRECTORIO TELEFÓNICO

Importante: Al usar las funciones del directorio telefónico, tenga en cuenta que sólo están disponibles en el modo directorio telefónico (se enciende el icono ). Si el icono  se encuentra apagado, oprima el botón  una vez.

Guardar números en el directorio telefónico

- 1 Oprima y suelte el botón MENU (menú) hasta que aparezca el mensaje STORE NUMBER (guardar número).
- 2 Oprima el botón DIAL (discado). El cursor se encenderá en forma intermitente en la primera posición.
- 3 Digite el número de teléfono que desea guardar, con un máximo de 22 dígitos, usando el teclado numérico, y confirme con el botón DIAL (discado).
- 4 Digite el nombre (máximo de 16 letras) y oprima DIAL (discado). Oprima  o  para seleccionar EMERGENCY ON/OFF (emergencia activado/desactivado). Oprima nuevamente el botón DIAL (discado) para guardar, en caso de que haya seleccionado OFF (desactivado). Si desea seleccionar EMERGENCY ON (emergencia activado), oprima  o , y luego oprima DIAL (discado).
- 5 Ahora la pantalla muestra el número de ubicación donde se guardó el número de emergencia. Oprima nuevamente el botón DIAL (discado) para guardar la ubicación.

- 6 La pantalla muestra el mensaje **SAVED** (guardado).
- 7 Ahora la pantalla muestra el número y el mensaje **NAME RECORDING** (grabación de nombre).
- 8 Para grabar un mensaje de voz, mantenga presionado el botón **DIAL** (discado) y hable claramente en dirección al micrófono después de que escuche un pitido y de que el icono **"VOICE"** (voz) se encienda en forma intermitente. Suelte el botón cuando haya terminado; de lo contrario, la unidad dejará de grabar una vez transcurridos 3 segundos. Luego se reproducirá automáticamente el mensaje de voz.
- 9 Puede repetir los pasos 2 a 6 para digitar más números u oprimir el botón para salir.

Nota: Cuando se hayan utilizado todas las ubicaciones de la memoria, aparecerá el mensaje **FULL** (llena).

Digitar nombres

Los botones de números también tienen letras que permiten digitar nombres. Oprimiendo reiteradamente el botón correspondiente, pueden digitarse letras en mayúscula, números y caracteres especiales.



Descripción general:

Botones de letras/símbolos

- 1 [Espacio] + & - / 1
- 2 A B C 2
- 3 D E F 3
- 4 G H I 4
- 5 J K L 5
- 6 M N O 6
- 7 P Q R S 7
- 8 T U V 8
- 9 W X Y Z 9
- * ' . @ () *
- 0 , . : ; ? 0
- # \$. _ % ! #

Si digita datos incorrectos, podrá borrarlos con el botón **DELETE** (borrar). Para hacerlo, lleve el cursor a la posición correcta con **▲** o con **▼** y luego oprima el botón **DELETE** (borrar).

Para revisar la memoria del directorio telefónico

1. Oprima y suelte el botón  hasta que aparezca el icono . (Si seleccionó activar (ON) la función **VOICE** (voz), inmediatamente después de que usted oprima y suelte el botón, el teléfono indicará el modo seleccionado: "Phonebook" (directorio telefónico) o "Caller ID" (identificador de llamadas).

2. Revise el número de teléfono guardado oprimiendo **▲** o **▼**, o digite, en el teclado numérico, la inicial del nombre de la persona a quien desea llamar. Tras un lapso breve, la pantalla mostrará el primer número de teléfono guardado con esa inicial, se indicará en voz alta el nombre y se mostrará el

icono VOICE (voz) si está grabado, o se indicará en voz alta el número de teléfono. Ahora puede buscar otros números correspondientes a esta letra oprimiendo el botón ▼.



Nota:

- Si no hay ningún número de teléfono guardado, la pantalla mostrará el mensaje EMPTY (vacío).
- Una vez que haya visto todas las llamadas de la memoria, la pantalla mostrará el mensaje END OF LIST (fin de la lista).

Para discar un número desde el directorio

- 1 Una vez que el número deseado aparezca en la pantalla (paso anterior), oprima el botón DIAL (discado). El teléfono discará automáticamente el número de teléfono que se muestra, en el modo altoparlante.
- 2 La pantalla muestra el número de teléfono discado y el temporizador que indica el tiempo transcurrido.

-O BIEN-

- 1 Descuelgue el auricular u oprima el botón  (se encenderá la luz indicadora del altoparlante) y espere hasta escuchar el tono de discado.
- 2 Oprima y suelte el botón,  hasta que aparezca el icono .
- 3 Revise el número de teléfono guardado oprimiendo ▲ o ▼.
- 4 Oprima el botón DIAL (discado).

Grabar / Editar / Borrar mensaje de voz del nombre guardado en el directorio telefónico

Con el servicio de identificación de llamadas activado, cuando se reciba una llamada entrante, la unidad mostrará y anunciará el número de teléfono de la persona que llama. Si el número de teléfono está guardado en el directorio telefónico, también se mostrará el nombre de la persona que llama.









Si hay un mensaje de voz grabado para este número de teléfono, la unidad reproducirá en voz alta el mensaje de voz grabado, en lugar del número de teléfono de la persona que llama.

- 1 Oprima y suelte el botón MENU (menú) hasta que aparezca el mensaje "NAME RECORDING" (grabación de nombre).
- 2 Oprima el botón DIAL (discado). Se mostrará una lista de las entradas del directorio telefónico.
- 3 Oprima ▲ o ▼, para seleccionar la entrada para la que desea grabar un mensaje de voz o un nombre.
- 4 Para grabar o editar el mensaje de voz, mantenga presionado el botón DIAL (discado) y hable claramente en dirección al micrófono después de que escuche un pitido y de que el icono "VOICE" (voz) se encienda en forma intermitente. Suelte el botón cuando haya terminado; de lo contrario, la unidad dejará de grabar una vez transcurridos 3 segundos. Luego el nuevo mensaje de voz se reproducirá automáticamente.





Nota: Para borrar el mensaje de voz grabado, oprima el botón DELETE (borrar) durante la reproducción del mensaje.

Repita los pasos 3 a 4 para editar o borrar más entradas, o salga del modo de configuración oprimiendo el botón 

Para editar la memoria del directorio telefónico

- 1 Oprima y suelte el botón  hasta que aparezca el icono.
- 2 Seleccione la ubicación deseada del directorio telefónico oprimiendo  o .
- 3 Mantenga presionado el botón MENU (menú) durante dos segundos. La pantalla mostrará el mensaje EDIT? (¿editar?).
- 4 Oprima el botón DIAL (discado) y el primer dígito del número de teléfono seleccionado se encenderá en forma intermitente.
- 5 Puede llevar el cursor a la posición deseada oprimiendo  o . Para borrar el dígito, oprima el botón DELETE (borrar), u oprima cualquier tecla numérica para insertar un dígito y confirme con el botón DIAL (discado). La pantalla mostrará la primera letra del nombre, que se encenderá en forma intermitente.
- 6 Lleve el cursor a la posición deseada oprimiendo  o . Para borrar la letra, oprima el botón DELETE (borrar), u oprima cualquier tecla numérica para reemplazar el nombre y confirme con el botón DIAL (discado). Se mostrará el mensaje "SAVED!" (guardado).
- 7 Puede repetir los pasos 2 a 6 para editar más números u oprimir el botón  para salir.

Para borrar la memoria del directorio telefónico

- 1 Oprima y suelte el botón  hasta que aparezca el icono .
- 2 Seleccione la ubicación deseada del directorio telefónico oprimiendo  o .
- 3 Para eliminar un solo dato de la memoria, oprima el botón DELETE (borrar) una vez. La pantalla mostrará el mensaje DELETE? (¿borrar?). Oprima el botón DELETE (borrar) durante 2 segundos. El número de teléfono y el nombre se borrará y la pantalla mostrará otro número del directorio telefónico. Para borrar toda la memoria, mantenga presionado el botón DELETE (borrar) hasta que la pantalla muestre el mensaje DELETE ALL? (¿borrar todos?). Oprima el botón DELETE (borrar) durante 2 segundos hasta que la pantalla muestre el mensaje EMPTY (vacía).

Almacenar números en el botón MEMORY (memoria)

El teléfono tiene dos memorias para discado en un solo toque, con los números SOS, M1 y M2.

Una vez que un número se guarda en un punto de la memoria, podrá realizar la llamada con sólo oprimir un botón.

- 1 Oprima y suelte el botón MENU (menú) hasta que aparezca el mensaje STORE NUMBER (guardar número).

- 2 Oprima el botón DIAL (discado). El cursor se encenderá en forma intermitente en la primera posición.
- 3 Digite el número de teléfono deseado, con un máximo de 22 dígitos, usando el teclado numérico, y confirme con el botón DIAL (discado).
- 4 Oprima el botón de la memoria (M1 y M2). El número ha sido guardado y la pantalla muestra el mensaje SAVED! (guardado).

Discar con los botones de la memoria

- 1 Descuelgue el auricular u oprima el botón  y espere hasta escuchar el tono de discado.
- 2 Seleccione la ubicación deseada de la memoria (M1- M2) oprimiendo el botón correspondiente.

-O BIEN-

- 1 Oprima el botón correspondiente.
- 2 Descuelgue el auricular, oprima el botón DIAL (discado) u oprima el botón . El número se discará automáticamente.

IDENTIFICADOR DE LLAMADAS

NOTA: Para utilizar el identificador de llamadas, debe suscribirse al servicio de identificación de llamadas prestado por la compañía telefónica que le suministra la línea. El servicio de identificación de llamadas tiene un costo y posiblemente no exista en todas las áreas. La información ofrecida aquí se aplica sólo si usted y la persona que llama se encuentran en áreas donde se ofrece el servicio de identificación de llamadas y si las compañías telefónicas de ambos utilizan equipos compatibles.

Importante: Al usar las funciones de identificador de llamadas, tenga en cuenta que sólo se encuentra disponible en el modo identificador de llamadas (se enciende el icono CLIP (gancho)). Si el icono CLIP (gancho) se encuentra apagado, oprima el botón  una vez.

- Recepción de llamada (se pueden almacenar hasta 64 llamadas)
- Si se recibe una señal de identificador de llamadas incorrecta, inválida o incompleta, la pantalla mostrará el mensaje LINE ERROR (sin número).
- Si solamente se recibe el número de teléfono de la persona que llama, la pantalla mostrará el número de teléfono de la persona que llama junto con la hora y la fecha en que la llamada fue recibida. Se encenderá el icono NEW (nueva) y la luz indicadora de NEW CALL (llamada nueva) se encenderá en forma intermitente.
- Si se reciben tanto el nombre como el número de teléfono de la persona que llama, la pantalla mostrará ambos datos, junto con la hora y la fecha en que la llamada fue recibida. Se encenderá el icono "NEW" (nueva) y la luz indicadora de NEW CALL (llamada nueva) se encenderá en forma intermitente. Nota: Si el nombre de la persona que llama tiene más de 16 caracteres, sólo se mostrarán los primeros 16 caracteres.
- Si el nombre y el número no se encuentran disponibles porque la persona que llama ha restringido esa información, la pantalla mostrará el mensaje PRIVATE (privado) junto con la hora y la fecha en que la llamada fue

recibida. Se encenderá el icono NEW (nueva) y la luz indicadora de NEW CALL (llamada nueva) se encenderá en forma intermitente.

- Si el nombre y el número no se encuentran disponibles, la pantalla mostrará el mensaje UNAVAILABLE (No disponible) junto con la hora y la fecha de la llamada. Se encenderá el icono NEW (nueva) y la luz indicadora de NEW CALL (llamada nueva) se encenderá en forma intermitente.
- Si se recibe un mensaje de llamada de larga distancia, la pantalla mostrará el mensaje LONG DISTANCE (larga distancia) junto con la hora y la fecha en que la llamada fue recibida. Se encenderá el icono NEW (nueva) y la luz indicadora de NEW CALL (llamada nueva) se encenderá en forma intermitente.

Nota:

- 1 Si la memoria del identificador de llamadas está llena, los datos más antiguos se borrarán comenzando por los primeros que se ingresaron.
- 2 Si la información de identificación de una llamada recibida es igual a la de otra llamada almacenada en la memoria, se actualizarán la hora y la fecha y se encenderá el icono REPEAT (repetida).
- 3 Si no se oprime ninguna tecla en el término de 20 segundos, la pantalla mostrará el contador del total de llamadas, el contador de llamadas nuevas y la hora y fecha actuales.

Ver la memoria de identificación de llamadas

- Oprima ▼ para revisar las llamadas más recientes. El CALL# (número de llamada) se reducirá.
- Una vez que haya visto los datos más recientes de la memoria, en la pantalla aparecerá el mensaje END OF LIST (fin de la lista).
- Oprima ▲ para revisar las llamadas más antiguas. El CALL# (número de llamada) aumentará.
- Una vez que haya visto los datos más antiguos de la memoria, en la pantalla aparecerá el mensaje END OF LIST (fin de la lista).
- Si los datos de la memoria se están revisando por primera vez, se encenderá el icono NEW (nueva).
- La luz indicadora de NEW CALL (llamada nueva) se apagará si usted revisa los datos.

NOTA: Si no se oprime ninguna tecla en el término de 20 segundos, la pantalla mostrará el contador del total de llamadas, el contador de llamadas nuevas y la hora y fecha actuales.

Borrar la memoria de identificación de llamadas

Seleccione la ubicación deseada de la memoria de identificación de llamadas con el botón ▲ o ▼.

Para eliminar un solo dato de la memoria, oprima el botón DELETE (borrar) una vez. La pantalla mostrará el mensaje DELETE? (¿borrar?). Oprima el botón DELETE (borrar) durante 2 segundos. Los datos correspondientes a esa llamada se borrarán, y se actualizará la información de CALL# (número de llamada) e identificación de llamadas.

-O BIEN

Para borrar toda la memoria, mantenga presionado el botón DELETE (borrar)

hasta que la pantalla muestre el mensaje DELETE ALL? (¿borrar todos?). Oprima el botón DELETE (borrar) durante 2 segundos hasta que la pantalla muestre el mensaje NO CALLS (no hay llamadas). Los contadores del total de llamadas y de llamadas nuevas volverán a cero y se mostrarán la hora y la fecha actuales.

Devolver una llamada (rediscado) desde la memoria de identificación de llamadas

Con el auricular colgado en la base:

- Seleccione la ubicación deseada de la memoria de identificación de llamadas oprimiendo ▲ o ▼.
- Oprima el botón DIAL (discado); el altoparlante se encenderá automáticamente y discará el número seleccionado.

-O BIEN

Descuelgue el auricular u oprima el botón , seleccione la ubicación deseada de la memoria de identificación de llamadas oprimiendo ▲ o ▼, luego oprima el botón DIAL (discado).

Nota: Si el número del identificador de llamadas tiene 10 dígitos, oprima el botón DIAL (discado) una vez. La unidad insertará automáticamente el número "1" antes del número del identificador de llamadas. Puede oprimir el botón ▼ para seleccionar si desea insertar "1" o no. Oprima el botón DIAL (discado); el altoparlante se encenderá automáticamente y discará el número que se muestra.

Copiar información desde el identificador de llamadas al directorio telefónico

Puede copiar información desde el identificador de llamadas al directorio telefónico mientras revisa la información del identificador de llamadas.

- Seleccione la ubicación deseada de la memoria de identificación de llamadas oprimiendo ▲ o ▼.
- Mantenga presionado el botón MENU (menú) durante dos segundos. La pantalla mostrará el mensaje COPY TO MEMORY (copiar a la memoria).
- Oprima el botón DIAL (discado), la pantalla mostrará el mensaje SAVED! (guardado).

GUÍA DE IDENTIFICACIÓN Y RESOLUCIÓN DE PROBLEMAS

No hay tono de discado

- 1 Cerciórese de que todos los cables del teléfono (incluido el cable en espiral) y el adaptador de CA estén conectados firmemente en las salidas del teléfono y en la roseta telefónica de pared.
- 2 Asegúrese de haber configurado el modo de discado correcto: por tonos o por pulsos.
- 3 Conecte otro aparato en la roseta telefónica de la pared a fin de verificar si la línea telefónica está funcionando correctamente.

No hay discado o el discado es muy lento

- 1 Asegúrese de haber configurado el modo de discado correcto: por tonos o por pulsos.

No hay timbrado

- 1 Posiblemente tenga muchos dispositivos conectados a su línea. Desconecte algunos. La conexión de muchos aparatos o accesorios también puede

originar problemas como la disminución del volumen de timbrado o la distorsión del sonido durante las llamadas.

No hay amplificación

1 Verifique si el botón AMPLIFY(amplificación) está activado. La luz roja debería estar encendida.

2 Asegúrese de que el adaptador de CA esté enchufado en el tomacorriente y en la conexión correspondiente del teléfono.

El ruido o la estática está produciendo interferencia al momento de utilizarse el auricular.

1 Es posible que se requiera instalar un filtro en las casas que cuenten con línea DSL o que estén en cerca de torres de radiodifusión.

Aparece una la luz roja que se enciende en forma intermitente

1 Falta revisar alguna información del identificador de llamadas o de llamada en espera o no se contestó una llamada.

No aparece la información del identificador de llamadas

1 Asegúrese de estar suscrito al servicio de identificación de llamadas de la compañía telefónica que le suministra la línea.

Durante la llamada, el identificador de llamadas no presenta ninguna información

1 Asegúrese de que el servicio de identificación de llamadas al que está suscrito brinda la posibilidad de enviar información mientras usted está utilizando la línea. Este servicio también se conoce como "identificador de llamadas en espera" o "identificador de llamadas de segundo tipo".

2 El aparato no puede presentar la información en pantalla mientras otro teléfono conectado a la misma línea está siendo utilizado. Asegúrese de que todos los teléfonos estén colgados.

LA FCC LE INFORMA:

Este equipo cumple con las disposiciones de la sección 68 del reglamento de la FCC y los requisitos adoptados por la ACTA (Asociación Estadounidense de Telecomunicaciones por Frecuencias Portadoras). La base de este equipo lleva adherida una etiqueta que contiene, además de otra información, un identificador de producto en el formato US:AAAEQ##TXXXX. De solicitarse, deberá comunicarse este número a la compañía telefónica. Cada uno de los componentes terminales certificados del aparato ha venido acompañado dentro del embalaje con el correspondiente código de pedido de servicio uniforme (USOC por sus siglas en inglés) aplicable a terminales de conexión estandarizadas (es decir, RJ11C).

El REN (número equivalente de timbrados) sirve para determinar el número de aparatos que pueden conectarse a una línea telefónica de manera que todos puedan timbrar cuando alguien llama a su número de teléfono. En la mayor parte de las áreas, aunque no en todas, la suma de los REN de todos los dispositivos conectados a una línea no debe exceder de cinco (5.0). Para cerciorarse sobre el número de aparatos que puede conectar a su línea de acuerdo con el REN, comuníquese con la compañía telefónica de su localidad para determinar el REN máximo para su área de llamadas.

Si su aparato telefónico provoca daños en la red telefónica, la compañía telefónica quizás discontinúe el servicio que usted ha contratado. De ser posible,

se lo notificarán con anticipación. Sin embargo, si no pudieran comunicárselo con anticipación, le avisarán lo antes posible. Se le informará sobre su derecho a presentar una queja ante la FCC.

La compañía telefónica puede modificar sus instalaciones, equipo, operaciones o procedimientos en una forma que podría afectar el buen funcionamiento del producto que usted ha adquirido. En caso de que lo haga, se lo notificarán con anticipación para darle la oportunidad de evitar la interrupción del servicio telefónico. Si tiene problemas con este aparato telefónico, desconéctese de la red hasta que se haya solucionado el problema o hasta estar seguro de que el equipo no está funcionando mal.

Este aparato no puede usarse para el servicio con monedas que brinda la compañía telefónica. La conexión al servicio de línea compartida está sujeta a las tarifas vigentes en el estado. Este aparato es compatible con prótesis auditivas.

Advertencia: Los cambios o modificaciones realizadas a este aparato que no han sido expresamente aprobados por la parte responsable del cumplimiento normativo podrían invalidar la autorización del usuario para operar el aparato.

Nota: Este equipo ha sido probado y se encontró que cumple con los límites aplicables a un dispositivo digital de clase B, de acuerdo con la sección 15 del reglamento de la FCC. Estos límites han sido establecidos para ofrecer una protección razonable contra interferencias perjudiciales en una instalación residencial. Algunos teléfonos inalámbricos funcionan a frecuencias que pueden causar interferencia a los televisores y VCR que se encuentren cerca; para minimizar o evitar dicha interferencia, la base del teléfono inalámbrico no debe colocarse cerca de un televisor o VCR ni sobre éstos; y, si hay interferencia, alejar el teléfono inalámbrico de la televisión o VCR suele reducirla o eliminarla. No obstante, no existe garantía alguna de que la interferencia no ocurrirá en una instalación en particular. Si este equipo causa una interferencia perjudicial a la señal receptora de radio o televisión, lo cual puede determinarse apagando y encendiendo el aparato correspondiente, el usuario deberá tratar de corregir la interferencia adoptando una o más de las siguientes medidas:

- Aumentar la distancia entre el aparato y el receptor.
- Conectar el aparato a la salida de un circuito distinto a aquel en que está conectado el receptor.
- Pedir ayuda al vendedor o a un técnico experimentado en servicio de radio y TV.

DECLARACIÓN DE LA INDUSTRIA DE CANADÁ CS03

Este producto cumple con las especificaciones técnicas aplicables de la Industria de Canadá. Esto es confirmado por el número de un registro. La abreviatura, IC antes de el número de registro significa que el registro fue realizado basado en un Declaración de Conformidad que indicaba que las especificaciones técnicas de la Industria de Canadá fueron resueltas. Esto no implica que la Industria de Canadá ha aprobado el equipo.

Antes de instalar este equipo, los usuarios deben asegurarse de que es permitido ser conectado con las instalaciones de la compañía local de telecomunicaciones. El equipo debe de ser instalado usando un método aceptable de conexiones. El cliente debe estar enterado que la conformidad con las condiciones antedichas puede no prevenir la degradación del servicio en algunas situaciones.

La reparación del equipo certificado debiera ser realizada a través de una facilidad Canadiense de mantenimiento autorizada que ha sido designada por el proveedor. Cualquier reparación ó alteración hecha por el usuario de este equipo, o si el equipo funciona incorrectamente, pueden dar causa a la compañía de telecomunicaciones para solicitar al usuario desconectar el equipo.

¡Advertencia! Los usuarios deben procurar no hacer tales conexiones por si mismos, sino deben ponerse en contacto con las autoridades apropiadas de inspección de electricidad, o con un electricista apropiado.

PRECAUCIÓN: El número de equivalencia del campanero (REN) asignado a cada terminal del dispositivo proporciona una indicación del número máximo de las terminales permitidas a ser conectadas con una interfaz del teléfono.

La terminación de una interfaz puede consistir en cualquier combinación de los dispositivos que no excedan de 5 que estén sujetos solamente al requerimiento equivalente a la suma de los números del campanero de todos los dispositivos. Una indicación alternativa del REN es el número de la carga (LN); este número se debe dividir por 20 para aproximar la equivalencia del REN. El número de REN de esta unidad se indica en la parte de abajo de su contestador automático.

Si en su hogar a sido conectado un equipo especializado de alarma a su línea telefónica, asegure que la instalación de TALK500 no inhabilita su equipo de alarma. Si usted tiene preguntas sobre qué podría inhabilitar el equipo del alarma, consulte a su compañía del teléfono o a instalador calificado.

Este aparato digital de clase B se conforma con ICES-003 Canadiense.

GARANTÍA LIMITADA POR UN AÑO

Este producto cuenta con la garantía de ClearSounds contra defectos en la fabricación, los materiales o la mano de obra, en condiciones de uso normales durante un (1) año a partir de la fecha de compra. En caso de experimentar algún problema, comuníquese con nuestro departamento de servicio al cliente o visite nuestro sitio web en www.clearsounds.com.

Guarde su comprobante de compra para demostrar la fecha en que adquirió el aparato en caso de que requiera el servicio previsto en la garantía.

Durante un período de un año contado a partir de la fecha de compra, ClearSounds Communications® reparará o reemplazará (de acuerdo a nuestro propio criterio) el teléfono si se detectara algún defecto de material o mano de obra. Si decidimos reemplazar el teléfono, lo haremos por un aparato nuevo o reacondicionado del mismo tipo o de tipo similar. La garantía aplicable a la reparación o reemplazo tendrá validez por 90 días o lo que reste del período de garantía (a partir de la fecha de compra original), dependiendo de lo que tenga mayor duración.

La garantía no cubre accidentes, negligencia ni rotura de piezas. Es decir, no cubre daños que se produzcan durante el envío o que resulten de incumplimiento de las instrucciones, uso incorrecto, incendio, inundación, uso de accesorios no compatibles, desastres naturales o fallas de servicio de la compañía telefónica. Este aparato no puede ser abierto ni desarmado por quien no sea representante autorizado de ClearSounds Communications. Si se abre el teléfono, se invalidará cualquier garantía escrita o implícita.

ClearSounds Communications® no se hará responsable del tiempo perdido, inconvenientes, la pérdida de uso del teléfono TALK500ER, daños materiales causados por este mismo aparato o cualquier daño emergente.

Los costos de envío deberán ser pagados por adelantado y el producto deberá empacarse apropiadamente para su envío.

IMPORTANTE: SU FACTURA O RECIBO ES PARTE DE LA GARANTÍA Y DEBERÁ CONSERVARSE Y PRESENTARSE EN CASO DE UN RECLAMO EFECTUADO EN TÉRMINOS DE LA GARANTÍA.

Servicio en los Estados Unidos
ClearSounds Communications
Atención: Repair Center
[Centro de reparaciones]
8160 S Madison Street
Burr Ridge, IL 60527
EE.UU.
800-965-9043



ClearSounds®
Escuche lo bueno que
puede ofrecer la vida

Servicio en CANADÁ
ClearSounds Canada
Atención: Repair Center
[Centro de reparaciones]
220 Donaghy Ave
North Vancouver, BC
CANADÁ V7P 2L5
800-965-9043

Visite nuestro sitio web www.clearsounds.com para obtener información adicional y para descargar manuales e información complementarios.



ClearSounds®

Entendez les belles
choses de la vie

Talk500ER



V508

ENGLISH

ESPAÑOL

FRANÇAIS

Félicitations pour l'achat du Téléphone TALK500ER de ClearSounds Communications®. Veuillez lire attentivement le présent Guide de l'utilisateur, qui vous assurera de tirer le maximum de votre téléphone. Rangez-le près du téléphone pour consultation rapide.

Consultez notre site Web à l'adresse www.clearsounds.com pour : enregistrer votre produit, télécharger des manuels supplémentaires et consulter les conseils de dépannage.

MISE EN GARDE :

Le téléphone pour appels d'urgence Talk500ER doit être testé régulièrement pour s'assurer que le message d'urgence préalablement enregistré est effectivement transmis lorsque l'utilisateur agit sur une touche d'appel ou sur la commande du pendentif. Cela relève de votre responsabilité en tant qu'utilisateur de l'appareil.

L'utilisation du téléphone Talk500ER ne garantit pas l'établissement d'un contact ni la réception d'une aide. Le téléphone Talk500ER n'est qu'un outil vous permettant de demander de l'aide.

MISE EN GARDE : Le téléphone TALK500 peut amplifier les sons à un volume élevé. Il importe donc de bien expliquer son mode d'emploi aux utilisateurs potentiels. Il est recommandé de régler la commande de volume au minimum lorsque l'appareil n'est pas en fonction et de prévenir les autres utilisateurs des risques de dommages auditifs associés à un mauvais emploi.

Importantes consignes de sécurité

Prenez certaines précautions de sécurité élémentaires lorsque vous utilisez votre téléphone, afin de réduire le risque d'incendie, d'électrocution ou de blessures.

- Branchez l'adaptateur dans une prise de courant facile d'accès et située près de l'équipement.
- Gardez votre téléphone au sec. S'il est mouillé, essayez-le immédiatement.
- Manipulez votre téléphone avec soin et NE l'échappez PAS.
- Protégez votre téléphone de la poussière et de la saleté et essayez-le de temps en temps avec un linge humide, pour qu'il demeure comme neuf. N'utilisez pas de nettoyant liquide ou en aérosol sur l'appareil téléphonique.
- N'utilisez pas cet appareil près d'une source d'eau comme une baignoire, un bac de lavage, un lavabo ou une cuve à lessive, dans un sous-sol humide ou près d'une piscine.
- Évitez d'utiliser le téléphone durant les orages. L'éclair peut comporter un faible risque d'électrocution.
- N'utilisez pas le téléphone si vous présumez qu'il y a une fuite de gaz dans votre secteur.

Pour obtenir un rendement optimal, il est recommandé d'utiliser le TALK500ER avec une ligne téléphonique conventionnelle. Le rendement pourrait varier lorsque l'appareil est utilisé avec voix sur IP (VoIP) ou avec d'autres services numériques.

EMPLACEMENT DES COMMANDES

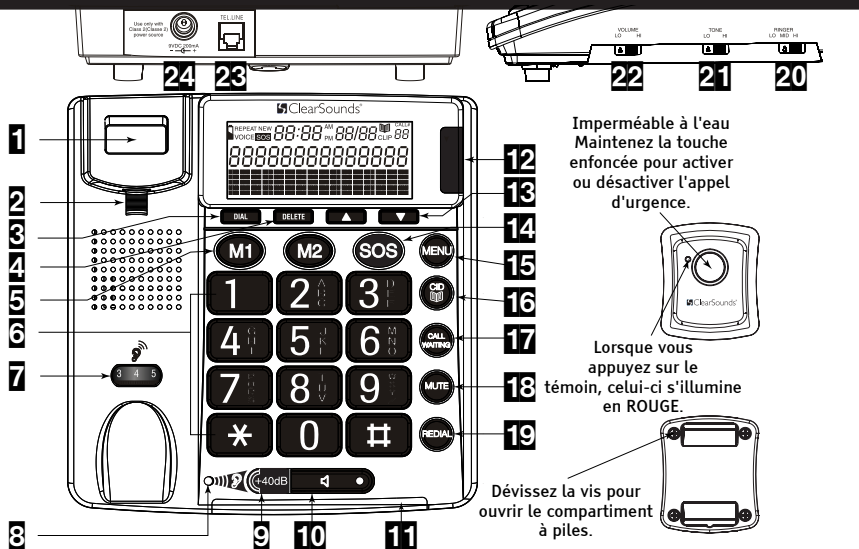

- | | |
|---|--|
| <p>1 Crochet commutateur</p> <p>2 Support de combiné</p> <p>3 Dial (composer) – Appuyez sur cette touche pour confirmer une action lorsque vous utilisez les fonctions du téléphone ou pour composer automatiquement le numéro de téléphone ou l’enregistrement de l’afficheur sélectionné, ou encore, pour revenir en mode d’attente lorsque vous configurez le téléphone</p> <p>4 Delete (supprimer) – Pour supprimer le numéro, le nom ou l’option sélectionné(e)</p> <p>5 Touches de composition de numéros en mémoire – Enregistrez des numéros que vous pouvez composer en appuyant sur une seule touche</p> <p>6 Clavier</p> <p>7 Contrôle du volume du combiné (amplification)</p> <p>8 Témoin d’amplification – S’illumine lorsque l’amplification est activée</p> <p>9 Amplification</p> <p>10 Touche du haut-parleur avec témoin – Appuyez sur cette touche pour basculer entre le combiné et le haut-parleur, ou encore, pour effectuer un appel, répondre à un appel ou raccrocher</p> <p>11 Témoin de la sonnerie</p> | <p>12 Témoin Nouvel appel</p> <p>13 Touches ▲ et ▼ – Utilisez ces touches pour parcourir les options de menu</p> <p>14 SOS – Maintenez ce bouton enfoncé pour amorcer ou pour annuler un appel d’urgence</p> <p>15 Touche Menu pour sélectionner les options</p> <p>16 Identificateur de l’appelant et répertoire téléphonique</p> <p>17 Touche Call Waiting (appel en attente)</p> <p>18 Mute (silence) – Combiné et haut-parleur</p> <p>19 Redial (recomposition) – Appuyez sur cette touche pour afficher le dernier numéro composé</p> <p>20 Volume de sonnerie Permet de régler le volume de la sonnerie</p> <p>21 Tone (tonalité) – Déplacez cet interrupteur à glissière pour régler la tonalité du combiné lorsque l’amplification est activée</p> <p>22 Volume – Déplacez cet interrupteur à glissière pour régler le volume du haut-parleur</p> <p>23 Prise de ligne téléphonique</p> <p>24 Prise d’alimentation</p> |
|---|--|

INSTALLATION

Installation des piles dans le téléphone

Votre téléphone nécessite quatre piles AA (non incluses), qui sont nécessaires pour assurer le fonctionnement de l'affichage ACL. Lorsque le symbole  apparaît à l'écran ou lorsque l'affichage diminue d'intensité, remplacez les piles par des piles neuves. Remarque : Si vous décidez de ne pas installer de piles, les numéros de téléphone en mémoire et les enregistrements audio, qui sont stockés dans une mémoire flash permanente, ne seront pas perdus.

- 1 Avant d'ouvrir le compartiment à piles, assurez-vous que le téléphone est débranché de la ligne téléphonique et du cordon d'alimentation.
- 2 Utilisez un tournevis à lame plate pour soulever le couvercle du compartiment à piles.
- 3 Insérez 4 piles AA dans le compartiment, de la manière indiquée par les symboles de polarité.
- 4 Refermez le couvercle du compartiment à piles.

Installation des piles dans le pendentif

Votre pendentif est livré avec une pile 12 V de format A23. Lorsque le témoin du pendentif pâlit, remplacez la pile. À l'aide d'un tournevis, ouvrez le couvercle du compartiment à pile, insérez une nouvelle pile en respectant la polarité et refermez le couvercle.

Remarques sur les piles :

- 1 Dépêchez-vous de remplacer les piles, afin de ne pas perdre vos données.
- 2 N'utilisez que des piles neuves du format approprié et du type recommandé.
- 3 N'utilisez pas des piles de tailles ou de types différents.
- 4 Retirez toujours les vieilles piles et les piles faibles. Les piles peuvent fuir et les produits chimiques qu'elles contiennent peuvent endommager les pièces électroniques.

Branchement du téléphone

- 1 Branchez une extrémité du cordon téléphonique à la prise TEL.LINE, située à l'arrière du socle du téléphone.
- 2 Branchez l'autre extrémité du cordon téléphonique à la prise murale.
- 3 Branchez une extrémité du cordon spirale dans la prise modulaire du combiné.
- 4 Branchez l'autre extrémité du cordon spirale dans la prise située du côté gauche du socle du téléphone.

Remarque : Retirez la pellicule plastique protectrice de l'écran du téléphone avant de l'utiliser.

Branchement du cordon d'alimentation

Branchez l'adaptateur c.a. dans la prise de courant alternatif à l'arrière du téléphone, puis dans une prise électrique ou, le cas échéant, dans un suppresseur de surtension. Pour votre sécurité, utilisez uniquement l'adaptateur 120 V c.a. - 9 V c.c. à 200 mA fourni.

Remarque : Pour que le téléphone fonctionne correctement, il faut absolument utiliser l'adaptateur.

Installation du téléphone au mur

Vous pouvez installer votre téléphone sur une surface plane ou l'accrocher à une plaque murale (non comprise).

Pour accrocher le téléphone à une plaque murale existante.*

- 1 Branchez une extrémité du cordon téléphonique court à la plaque murale et l'autre extrémité au téléphone.
- 2 Insérez le support de montage (le rectangle de 3 ¾ po par 1 ½ po fourni avec votre téléphone) dans les fentes à l'arrière du téléphone et poussez le support vers le haut jusqu'à ce qu'un déclic se fasse entendre. L'ouverture en forme de poire devrait se trouver dans la même direction que l'ouverture au-dessus de celle-ci. Pour décrocher le support, soulevez simplement la languette avec un crayon, un tournevis ou un autre outil afin de lui permettre de glisser vers le bas.
- 3 Placez les deux trous en forme de poire sur la plaque murale et glissez le téléphone vers le bas, en faisant attention de ne pas pincer le câble téléphonique, jusqu'à ce que le téléphone soit solidement fixé.
- 4 Appuyez sur le support de combiné et soulevez-le. Libérez la cheville de suspension (qui se trouve près du crochet commutateur) en la poussant vers le haut, faites-lui effectuer une rotation de 180 degrés, jusqu'à ce qu'elle s'emboîte en place, de manière à ce qu'elle soutienne le combiné lorsque le téléphone est fixé au mur.

*Si vous ne possédez pas un adaptateur de plaque murale, vous pouvez en acheter un dans la plupart des boutiques d'électronique ou dans les centres de rénovation. Suivez les instructions du fabricant lors de l'installation.

RÉGLAGE

Réglage du contraste

Appuyez sur la touche MENU. L'écran affiche LCD CONTRAST (contraste ACL).

Appuyez sur la touche DIAL (composer). L'écran affiche le réglage actuel du contraste, dont la valeur varie de 1 à 5.

Appuyez sur ▲ ou sur ▼ pour sélectionner le niveau de contraste et confirmez votre choix à l'aide de la touche DIAL (composer).

L'écran affiche ensuite ENTER TIME/DATE (entrer l'heure et la date). Vous pouvez consulter la section suivante pour régler l'heure et la date ou appuyer sur la touche  pour quitter le mode configuration.

Remarque : Vous pouvez sélectionner la fonction d'affichage voulue en appuyant sur une touche numérique. Par exemple, vous pouvez appuyer sur la touche MENU, puis appuyer sur le chiffre 5 et NAME RECORDING (enregistrement du nom) s'affiche.

Réglage de l'heure et de la date

- 1 Appuyez puis relâchez la touche MENU jusqu'à ce que ENTER TIME/DATE (entrer date/heure) s'affiche.
- 2 Appuyez sur la touche DIAL (composer). L'écran affiche ENTER TIME (entrer l'heure) et les chiffres de l'heure clignotent.
- 3 Sélectionnez l'heure actuelle en utilisant ▲ ou ▼, puis confirmez-la à l'aide de la touche DIAL (composer). Les minutes clignotent alors à l'écran.
- 4 Réglez les minutes à l'aide de ▲ ou ▼, puis confirmez-les avec la touche DIAL (composer). L'écran affiche ENTER DATE (entrer la date) et les chiffres du mois clignotent.
- 5 Sélectionnez le mois actuel en utilisant ▲ ou ▼, puis confirmez-le à l'aide de la touche DIAL (composer). Le jour clignote alors à l'écran.
- 6 Sélectionnez le mois actuel en utilisant ▲ ou ▼, puis confirmez-le à l'aide de la touche DIAL (composer).
- 7 Quittez le mode configuration à l'aide de la touche .

Réglage de la langue

- 1 Appuyez puis relâchez la touche MENU jusqu'à ce que LANGUAGE (langue) s'affiche.
- 2 Appuyez sur la touche DIAL (composer).
- 3 Sélectionnez la langue voulue (ENGLISH, ITALIANO, FRANÇAIS ou ESPAÑOL) avec ▲ ou ▼, puis confirmez votre choix à l'aide de la touche DIAL (composer).
- 4 Appuyez sur la touche  pour quitter le mode configuration.

Remarque : La langue par défaut pour la voix est l'anglais. Si vous sélectionnez une autre langue, le téléphone annoncera les numéros de téléphone, les chiffres et le numéro CID seulement.



Configuration du guide vocal OUI/NON

Le téléphone est réglé en usine pour que toutes les fonctions vocales soient activées. Le volume des fonctions vocales peut être réglé à l'aide de l'interrupteur à glissière volume HI/LO (volume élevé/bas).

Si vous ne désirez pas entendre les invites vocales, vous pouvez désactiver cette fonctionnalité.

- 1 Appuyez puis relâchez la touche MENU jusqu'à ce que VOICE (voix) s'affiche.
- 2 Appuyez sur la touche DIAL (composer).
- 3 Utilisez ▲ ou ▼ pour basculer entre VOICE ON (voix activée) et OFF (voix désactivée), puis confirmez votre choix à l'aide de la touche DIAL (composer).
- 4 Appuyez sur la touche  pour quitter le mode configuration.

Configuration du Temps instantané

- 1 Appuyez puis relâchez la touche MENU jusqu'à ce que FLASH s'affiche.
- 2 Appuyez sur la touche DIAL (composer).
- 3 Sélectionnez FLASH le temps instanté désiré using ▲ ou ▼, puis confirmez-le avec la touche  DIAL (composer)
- 4 Appuyez sure la touche  pour quitter le mode configuration.

Configuration du mode de composition tonalité / impulsion

Vous pouvez sélectionner le type de composition Tone (tonalité) ou Pulse (impulsion) 40/60.

- 1 Appuyez puis relâchez la touche MENU jusqu'à ce que Tone/Pulse (tonalité/impulsion) s'affiche.
- 2 Appuyez sur la touche DIAL (composer).
- 3 Sélectionnez le type de composition à l'aide de ▲ ou ▼, puis confirmez-le avec la touche DIAL (composer).
- 4 Appuyez sur la touche  pour quitter le mode configuration.

Réglage du volume de la sonnerie

Le volume de la sonnerie peut être ajusté à l'aide de l'interrupteur à glissière RINGER (sonnerie), ce qui vous permet de choisir. HI (élevé), Mid (moyen) et lo (bas).

Le témoin rouge clignote lorsqu'il y a des appels entrants.

Réglage du volume du combiné

Le témoin d'amplification est utilisé pour indiquer que le volume du combiné est amplifié.

- 1 Appuyez sur la touche rouge +40dB BOOST et le témoin d'amplification s'allumera.
- 2 Augmentez le volume du combiné en tournant la molette de commande du volume pour sélectionner le niveau sonore voulu (de 1 à 9).
- 3 Pendant une conversation, vous pouvez désactiver l'amplification en appuyant sur la touche rouge +40dB BOOST, ce qui aura pour effet d'éteindre le témoin d'amplification et de retourner à un volume sonore normal.
- 4 Lorsque vous raccrochez, le téléphone retourne au volume sonore normal.

Remarque : Si vous n'appuyez pas sur la touche rouge +40dB BOOST, le témoin d'amplification reste éteint. Il s'agit du niveau sonore destiné aux gens qui n'ont pas besoin du niveau d'amplification et du contrôle de tonalité offert par le téléphone.

Réglage de la tonalité (BASSE/ÉLEVÉE)





Le contrôle de la tonalité répond à vos besoins auditifs particuliers, ce qui rend les mots plus clairs et plus faciles à comprendre. Faites glisser l'interrupteur Tone control (contrôle de tonalité) VERS LE BAS pour augmenter la gamme de fréquences basses. Faites glisser l'interrupteur Tone control (contrôle de

tonalité) VERS LE HAUT pour augmenter la gamme de fréquences élevées. Remarque : Le contrôle de la tonalité n'est pas actif lorsque le témoin d'amplification est éteint.

Contrôle du volume du haut-parleur

Vous pouvez ajuster le volume du haut-parleur à un niveau qui rend l'écoute plus facile en faisant glisser l'interrupteur volume HI/LO (volume haut/bas).

Composition d'un appel

- 1 Décrochez le combiné ou appuyez sur la touche  (le témoin du haut-parleur s'allume) et attendez la tonalité.
- 2 Composez le numéro de téléphone à l'aide du clavier. L'écran affiche le numéro que vous avez composé à l'aide du clavier. Si vous composez un numéro comportant plus de 14 chiffres, seuls les 14 derniers chiffres seront affichés.
- 3 Lorsque vous avez terminé votre appel, raccrochez le combiné ou appuyez sur la touche  à nouveau pour libérer la ligne téléphonique.
- 4 Il est possible de passer d'une conversation utilisant le combiné à une conversation utilisant le haut-parleur en appuyant sur la touche  et en décrochant ou en raccrochant le combiné selon la méthode choisie. Pour terminer un appel lorsque vous utilisez le haut-parleur, appuyez simplement sur la touche .

Précomposition d'un appel

- 1 Composez le numéro de téléphone sur le clavier. Le téléphone énumère vocalement les chiffres composés (lorsque l'option voix est activée) en plus de les afficher sur l'écran. Pour corriger un numéro, appuyez sur la touche DELETE supprimer pour chaque chiffre incorrect.
- 2 Vous pouvez alors décrocher le combiné ou appuyer sur la touche .
c) Appuyez sur la touche DIAL (composer).

Recomposition

Pour recomposer le dernier numéro appelé :

- 1 Décrochez le combiné ou appuyez sur la touche .
- 2 Appuyez sur la touche REDIAL (recomposer).



Remarque : Le dernier numéro composé manuellement (jusqu'à 32 chiffres) peut être recomposé.

Pause

Vous pouvez insérer une pause de 3,6 secondes dans la composition d'un numéro ou dans un numéro stocké en mémoire, ce qui vous permet d'accéder à des téléservices bancaires ou personnalisés, à des services d'appels interurbains, etc. Appuyez sur la touche REDIAL (recomposer) à l'emplacement voulu dans le numéro entré. Appuyez sur la touche REDIAL (recomposer) à nouveau pour entrer une nouvelle pause de 3,6 secondes, si nécessaire.

Réception d'un appel

Lorsque vous recevez un appel, le téléphone sonne, le témoin de la sonnerie clignote et l'écran affiche le numéro d'appel et le numéro de téléphone de l'appelant (lorsque le service d'identification de l'appelant est activé). L'appareil dicte le nom de l'appelant si ce nom correspond à une entrée dans le répertoire téléphonique et, si le nom ne correspond pas à une entrée, il dicte le numéro de téléphone de l'appelant. Cette fonctionnalité vous permet de décider de répondre au téléphone, ou non, selon l'identité de l'appelant. Si vous désirez répondre à l'appel

- 1 Décrochez le combiné ou appuyez sur la touche  pour répondre à l'appel.
- 2 À la fin de l'appel, raccrochez le combiné ou appuyez à nouveau sur la touche .

Appel en attente

Plusieurs services téléphoniques spéciaux, comme l'appel en attente, ont besoin d'un signal de commutation pour fonctionner. Par exemple, si vous êtes abonné à l'appel en attente, vous pouvez mettre un appel en attente et prendre un second appel, en appuyant sur la touche CALL WAITING (appel en attente). Appuyez à nouveau sur la touche CALL WAITING (appel en attente) pour basculer d'un appel à l'autre.

Remarque : Si vous n'êtes pas abonné à un service téléphonique spécial nécessitant un signal de commutation et que vous appuyez sur la touche CALL WAITING (appel en attente), votre appel pourrait être perdu.

Touche Mute (silence)

Utilisez la touche MUTE (silence) pour que votre interlocuteur n'entende pas ce que vous dites. Vous pouvez par contre continuer à entendre l'interlocuteur.

- 1 Enfoncez et maintenez la touche MUTE (silence) pour mettre l'appel en sourdine.
- 2 Relâchez la touche MUTE (silence) et vous pourrez reprendre votre conversation.

Compatibilité avec les prothèses auditives

Cet appareil est compatible avec les prothèses auditives et les processeurs cochléaires couplés par induction. Ajustez le télécaptur de votre processeur cochléaire à la position T. Assurez-vous de tenir le combiné près de votre prothèse auditive ou de votre processeur.

UTILISATION DU PENDENTIF

Réglage du pendentif

Le téléphone est livré avec un pendentif permettant d'envoyer un signal d'urgence à distance. Vous pouvez utiliser jusqu'à 5 pendentifs avec votre téléphone et le message FULL (complet) s'affichera si vous tentez d'utiliser un 6^e pendentif. Pour jumeler le pendentif à votre téléphone :

- 1 Appuyez puis relâchez la touche MENU jusqu'à ce que le message REMOTE PENDANT (pendentif) s'affiche à l'écran. Appuyez sur DIAL (composer). Appuyez sur ▲ ou ▼ pour jumeler le pendentif au téléphone (le message PAIRING, jumelage, s'affiche à l'écran) ou pour annuler le jumelage (le message DELETE? (supprimer?) s'affiche à l'écran).
- 2 Pour jumeler votre pendentif à votre téléphone, sélectionnez PAIRING (jumelage) et appuyez sur la touche DIAL (composer) du téléphone. Lorsque le message PAIRING... (jumelage) s'affiche à l'écran, appuyez sur le bouton rouge du pendentif. Si le jumelage réussit, le message PAIRED (jumelé) s'affiche à l'écran et s'il échoue, le message PAIRING FAILURE (échec du jumelage) est plutôt affiché.
- 3 Pour annuler, appuyez sur la touche DELETE? (supprimer?). Appuyez sur la touche DIAL pour valider.

ENREGISTREMENT D'UN MESSAGE POUR LES APPELS D'URGENCE

- 1 Appuyez puis relâchez la touche MENU jusqu'à ce que RECORD MESSAGE (enregistrer message) s'affiche à l'écran.
- 2 Maintenez la touche DIAL (composer) enfoncée jusqu'à ce que vous entendiez un bip et que VOICE (voix) se mette à clignoter. Vous pouvez alors parler dans le microphone. La durée maximale d'un enregistrement est de 20 secondes.
- 3 Relâchez la touche DIAL lorsque vous avez terminé votre enregistrement. Le téléphone fait jouer le message automatiquement.

Remarque : Lorsque vous enregistrez un message, rappelez à vos interlocuteurs qu'ils doivent appuyer sur 0 pour vous parler (pendant une durée maximale de 3 minutes) et qu'ils doivent appuyer sur 1, puis sur 2 (dans l'ordre) s'ils veulent annuler la fonction SOS et rester au téléphone avec vous. Lorsque votre interlocuteur prend l'appel, le haut-parleur est activé pour une durée de 3 minutes. Si votre interlocuteur n'appuie pas sur 1, puis sur 2, la ligne se déconnectera et le prochain numéro d'urgence sera composé. S'il n'appuie pas sur le 0, il pourra écouter votre message d'urgence enregistré mais ne pourra pas vous parler.

VÉRIFICATION DE VOTRE MESSAGE D'URGENCE

- 1 Appuyez plusieurs fois sur MENU, jusqu'à ce que le message CHECK MESSAGE (vérifier message) s'affiche à l'écran.
- 2 Appuyez sur DIAL (composer) pour écouter le message.
- 3 Pour supprimer l'enregistrement, appuyez sur DELETE (supprimer) pendant la lecture.

MISES EN GARDE :



- Pour vous assurer d'un fonctionnement optimal, cet équipement doit être installé selon les instructions d'installation fournies. Pour vérifier si l'équipement fonctionne correctement et s'il peut transmettre un message d'urgence avec succès, vous devriez tester l'équipement immédiatement après l'installation et ensuite, le tester régulièrement.

- Cet équipement ne peut transmettre une urgence lorsque d'autre équipement (comme un téléphone, un répondeur, un modem, etc.) est branché à la même ligne et est en cours d'utilisation.
- Enregistrez les numéros de téléphone d'urgence lorsque EMERGENCY (urgence) est activé. (Voir Stockage de numéros dans le répertoire téléphonique).
- Maintenez le bouton rouge du pendentif ou la touche SOS enfoncé(e). Le téléphone émet un bip d'une durée d'environ 15 secondes, puis compose le premier numéro d'urgence automatiquement. Le téléphone fera jouer le message que vous avez enregistré.
- Pour annuler le SOS, appuyez simplement sur le bouton rouge du pendentif pendant 5 secondes.
- La portée maximale du pendentif est d'environ 30,5 mètres (100 pieds).

REMARQUES IMPORTANTES :

- Vous pouvez utiliser votre pendentif pour répondre à un appel. Lorsque le téléphone sonne, appuyez simplement sur le bouton d'activation rouge de votre pendentif. Le téléphone répondra à l'appel et vous pourrez parler à votre interlocuteur à l'aide du haut-parleur. Pour terminer l'appel, appuyez à nouveau sur le bouton rouge. Assurez-vous de ne pas appuyer trop longtemps sur le bouton, sans quoi le programme d'appel d'urgence sera activé. Si personne ne répond pas lors du 1^{er} appel d'urgence ou si, après avoir décroché, le 1^{er} interlocuteur n'appuie pas sur 1 puis sur 2 afin d'annuler la fonction SOS, le téléphone composera le prochain numéro.
- Si vous n'avez pas enregistré de message, le téléphone fera jouer le message d'urgence par défaut lorsque vous appuyez sur la touche SOS ou sur le bouton rouge du pendentif.
- Si personne ne répond aux appels d'urgence, le téléphone recommencera la séquence d'appels après une pause de 10 minutes.

LE RÉPERTOIRE TÉLÉPHONIQUE

Important : Lorsque vous utilisez les fonctionnalités du répertoire téléphonique, n'oubliez pas que celles-ci ne sont disponibles que dans le mode répertoire téléphonique (icône  (allumée). Si l'icône  est éteinte, appuyez sur la touche  une seule fois.

Stockage de numéros dans le répertoire téléphonique

- 1 Appuyez puis relâchez la touche MENU jusqu'à ce que STORE NUMBER (enregistrer un numéro) s'affiche.
- 2 Appuyez sur la touche DIAL (composer). Le curseur clignote et se trouve à la première position.
- 3 À l'aide du clavier, entrez le numéro de téléphone voulu (maximum de 22 chiffres) et confirmez-le à l'aide de la touche DIAL (composer).
- 4 Entrez le nom (maximum de 16 lettres) puis appuyez sur DIAL (composer). Appuyez sur ▲ ou ▼ pour sélectionner EMERGENCY ON/OFF (fonction urgence activée/désactivée). Appuyez à nouveau sur DIAL (composer) pour enregistrer votre choix, si vous avez désactivé (OFF) la fonction. Si vous désirez activer la fonction d'urgence (EMERGENCY ON), appuyez sur ▲ ou ▼, puis appuyez sur DIAL (composer).

- 5 L'écran affiche maintenant le numéro de l'emplacement mémoire où le numéro d'urgence est enregistré. Appuyez à nouveau sur DIAL (composer) pour enregistrer cet emplacement.
- 6 L'écran affiche alors SAVED (enregistré).
- 7 Maintenant, l'écran affiche le numéro et NAME RECORDING (enregistrement du nom).
- 8 Pour effectuer un enregistrement vocal, maintenez la touche DIAL (composer) enfoncée, puis parlez clairement dans le microphone après le signal sonore, lorsque l'icône « VOICE » (voix) clignote. Relâchez la touche lorsque vous avez terminé, sans quoi l'appareil terminera l'enregistrement après 3 secondes. Le guide vocal sera alors jouée automatiquement.
- 9 Vous pouvez répéter les étapes 2 à 6 pour entrer d'autres numéros ou appuyer sur la touche pour quitter.

Remarque : Lorsque la mémoire est pleine, le message FULL (plein) s'affiche à l'écran.

Comment entrer des noms

Des lettres sont inscrites sur les touches numériques, ce qui vous permet d'entrer des noms. En appuyant plusieurs fois sur la touche appropriée, des lettres majuscules ainsi que des caractères spéciaux peuvent aussi être entrés.

Description générale :

Touche Lettres/symboles

- 1 [Caractère d'espacement] + & - / 1
- 2 A B C 2
- 3 D E F 3
- 4 G H I 4
- 5 J K L 5
- 6 M N O 6
- 7 P Q R S 7
- 8 T U V 8
- 9 W X Y Z 9
- * '.@ () *
- 0 , . : ; ? 0
- # \$. _ % ! #

Les entrées erronées peuvent être supprimées à l'aide de la touche DELETE (supprimer). Pour supprimer une entrée, déplacez le curseur vers la position appropriée à l'aide de ▲ ou ▼ et appuyez sur la touche DELETE (supprimer).

Pour parcourir la mémoire du répertoire téléphonique

1. Appuyez puis relâchez la touche  jusqu'à ce que l'icône soit affichée à l'écran. Si vous avez activé les guides vocaux, le téléphone dictera le mode sélectionné (répertoire téléphonique ou afficheur) après que vous avez relâché la touche.

2. Trouvez le numéro de téléphone stocké en appuyant sur ▲ ou ▼ ou encore, à l'aide du clavier numérique, entrez la première lettre du nom de la personne que vous désirez appeler. Après une courte pause, l'écran affiche le premier numéro de téléphone du répertoire dont le nom de la personne débute par la lettre que vous avez entrée. Le téléphone annonce le nom et affiche l'icône VOICE (voix) si le nom a été enregistré vocalement ou sinon, il récite le numéro de téléphone. Vous pouvez maintenant parcourir les autres numéros de téléphone se trouvant sous la lettre choisie en appuyant sur ▼.

Remarque :

- Si aucun numéro de téléphone n'a été enregistré, l'écran affiche EMPTY (vide).
- Si vous atteignez la fin de la liste d'appels en mémoire, l'écran affiche END OF LIST (fin de la liste).

Pour composer un numéro à partir du répertoire

1 Lorsque le numéro de téléphone voulu est affiché à l'écran (étape ci-dessus), appuyez sur la touche DIAL (composer). Le téléphone compose automatiquement le numéro affiché à l'écran en mode haut-parleur.

2 L'écran affiche le numéro ayant été composé et une minuterie.

-OU-

1 Décrochez le combiné ou appuyez sur la touche  (le témoin du haut-parleur s'allume) et attendez la tonalité.

2 Appuyez puis relâchez la touche  jusqu'à ce que l'icône soit affichée à l'écran.

3 Vérifiez à l'écran le numéro en mémoire en appuyant sur ▲ ou ▼.

4 Appuyez sur la touche DIAL (composer).

Enregistrement, modification et suppression de l'annonce vocale de nom dans le répertoire téléphonique

Lorsque le service d'afficheur est activé et qu'un appel est reçu, l'appareil affiche le numéro de téléphone de l'appelant et l'annonce vocalement. Si le numéro de téléphone de l'appelant a été enregistré dans le répertoire téléphonique, le nom de l'appelant est également affiché.

Si une annonce vocale a été enregistrée pour ce numéro, l'appareil annonce le nom de l'appelant plutôt que son numéro de téléphone.

1 Appuyez puis relâchez la touche MENU jusqu'à ce que NAME RECORDING (enregistrement du nom) s'affiche.

2 Appuyez sur la touche DIAL (composer). Une liste d'entrées du répertoire téléphonique s'affiche à l'écran.



3 Appuyez sur ▲ ou ▼ pour sélectionner l'entrée pour laquelle vous désirez enregistrer une annonce vocale ou un nom.

- 4 Pour enregistrer ou modifier l'annonce vocale, maintenez la touche DIAL (composer) enfoncée. Parlez clairement dans le microphone après le signal sonore, lorsque l'icône VOICE (voix) clignote. Relâchez la touche lorsque vous avez terminé, sans quoi l'appareil terminera l'enregistrement après 3 secondes. Le nouveau guide vocal sera alors joué automatiquement.

Remarque : Pour supprimer une annonce vocale, appuyez sur la touche DELETE (supprimer) pendant qu'elle joue.

Répétez les étapes 3 et 4 pour modifier ou supprimer d'autres entrées ou quittez le mode configuration en appuyant sur la touche .

Pour modifier des enregistrements dans le répertoire téléphonique

- 1 Appuyez puis relâchez la touche . Jusqu'à  l'icône s'affiche à l'écran.
- 2 Sélectionnez l'enregistrement voulu dans le répertoire téléphonique en appuyant sur ▲ ou ▼.
- 3 Enfoncez la touche MENU et maintenez-la enfoncée pendant deux secondes. L'écran affiche EDIT? (modifier?).
- 4 Appuyez sur la touche DIAL (composer) et le premier chiffre du numéro de téléphone sélectionné clignote.
- 5 Vous pouvez déplacer le curseur vers l'emplacement voulu en appuyant sur ▲ ou ▼. Pour supprimer un chiffre, appuyez sur la touche DELETE (supprimer) ou appuyez sur une touche numérique pour insérer un chiffre, puis confirmez à l'aide de la touche DIAL (composer). Sur l'écran, la première lettre du nom clignote.
- 6 Déplacez le curseur vers l'emplacement voulu en appuyant sur ▲ ou ▼. Pour supprimer la lettre, appuyez sur la touche DELETE (supprimer) ou appuyez sur une touche numérique pour remplacer le nom, puis confirmez votre action à l'aide de la touche DIAL (composer). Le message SAVED! (enregistré!) s'affiche à l'écran.
- 7 Vous pouvez répéter les étapes 2 à 6 pour modifier d'autres numéros ou appuyer sur la touche  pour quitter.

Pour supprimer des enregistrements dans le répertoire téléphonique

- 1 Appuyez puis relâchez la touche . L'icône s'affiche à l'écran.
- 2 Sélectionnez l'enregistrement voulu dans le répertoire téléphonique en appuyant sur ▲ ou ▼.
- 3 Pour supprimer un seul enregistrement, appuyez une seule fois sur la touche DELETE (supprimer). L'écran affiche DELETE? (supprimer?). Appuyez sur la touche DELETE (supprimer) pendant 2 secondes. Le numéro de téléphone et le nom associé seront supprimés et l'écran affichera le prochain numéro dans le répertoire téléphonique. Pour supprimer tous les numéros en mémoire, enfoncez et maintenez la touche DELETE (supprimer) jusqu'à ce que le message DELETE ALL? (tout supprimer?) s'affiche à l'écran. Appuyez sur la touche DELETE (supprimer) pendant 2 secondes, jusqu'à ce que le message EMPTY (vide) s'affiche à l'écran.



Stockage de numéros à l'aide de la touche de mémoire

Ce téléphone comporte 3 touches de composition automatique numérotés SOS, M1 et M2.

Lorsque le numéro a été enregistré dans la mémoire, vous n'avez qu'à appuyer sur une touche pour faire un appel.

- 1 Appuyez puis relâchez la touche MENU jusqu'à ce que STORE NUMBER (enregistrer le numéro) s'affiche.
- 2 Appuyez sur la touche DIAL (composer). Le curseur clignote et se trouve à la première position.
- 3 Entrez le numéro de téléphone voulu (maximum de 22 chiffres), à l'aide du clavier et confirmez-le à l'aide de la touche DIAL (composer).
- 4 Appuyez sur la touche de mémoire (SOS, M1 ou M2). Le numéro a été enregistré et l'écran affiche le message SAVED! (enregistré!).

Composition à l'aide des touches de mémoire

- 1 Soulevez le combiné ou appuyez sur la touche , puis attendez la tonalité.
 - 2 Sélectionnez l'emplacement mémoire voulu (M1- M2) en appuyant sur la touche correspondante.
- OU-
- 1 Appuyez sur la touche correspondante.
 - 2 Soulevez le combiné, appuyez sur la touche DIAL (composer) ou appuyez sur la touche  et le numéro sera automatiquement composé.

IDENTIFICATEUR DE L'APPELANT

REMARQUE : Pour avoir accès aux fonctions de l'identificateur de l'appelant, vous devez vous abonner au service offert par votre compagnie de téléphone locale. Les services d'identificateur de l'appelant sont tarifés et peuvent ne pas être offerts dans certaines régions. Ce produit peut fournir de l'information à condition que vous et l'appelant soyez tous deux dans des régions où le service d'identification de l'appelant est offert et que les deux compagnies de téléphone utilisent de l'équipement compatible.

Important : Lorsque vous utilisez les fonctionnalités de l'identification de l'appelant, n'oubliez pas que celles-ci ne sont disponibles que dans le mode identification de l'appelant (icône CLIP allumée). Si l'icône CLIP est éteinte, appuyez sur la touche  une seule fois.

- Réception d'un appel (jusqu'à 64 appels peuvent être mis en mémoire).
- Si un signal d'identification de l'appelant incorrect, non valide ou incomplet est reçu, l'écran affiche LINE ERROR (pas de numéro).
- Si l'appareil ne reçoit que le numéro de téléphone de l'appelant, l'écran affiche ce numéro, ainsi que l'heure et la date de l'appel. L'icône NEW (nouveau) s'illumine et le témoin Nouvel appel clignote.
- Si l'appareil reçoit à la fois le numéro de téléphone de l'appelant et son nom,

l'écran affiche le nom et le numéro, ainsi que l'heure et la date de l'appel. L'icône **NEW** (nouveau) s'illumine et le témoin **Nouvel appel** clignote. Remarque : Si le nom de l'appelant comporte plus de 16 caractères, seuls les 16 premiers caractères s'affichent.

- Si le nom et le numéro de téléphone ne sont pas disponibles parce que l'appelant en a fait la demande, l'écran affiche **PRIVATE** (privé), ainsi que la date et l'heure de l'appel. L'icône **NEW** (nouveau) s'illumine et le témoin **Nouvel appel** clignote.
- Si le nom et le numéro ne sont pas disponibles, l'écran affiche **UNAVAILABLE** (indisponible), ainsi que la date et l'heure de l'appel. L'icône **NEW** (nouveau) s'illumine et le témoin **Nouvel appel** clignote.
- Si un appel interurbain est reçu, l'écran affiche **LONG DISTANCE** (interurbain), ainsi que la date et l'heure. L'icône **NEW** (nouveau) s'illumine et le témoin **Nouvel appel** clignote.

Remarque :

- 1 Si la mémoire de l'identification de l'appelant est pleine, les données les plus anciennes seront effacées, selon un principe du « premier arrivé, premier effacé ».
- 2 Si l'information d'identification de l'appelant reçue est similaire à un enregistrement déjà en mémoire, la date et l'heure de celui-ci seront actualisées et l'icône **REPEAT** (répétition) s'allume.
- 3 Si vous n'appuyez sur aucune touche dans les 20 secondes, l'écran affiche le nombre total d'appels, le nombre de nouveaux appels, ainsi que la date et l'heure actuelles.

Affichage de la mémoire de l'identificateur de l'appelant

- Appuyez sur ▼ pour consulter les appels les plus récents. La valeur de **CALL#** (numéro d'appel) diminue.
- Si vous atteignez la fin des données en mémoire, l'écran affiche **END OF LIST** (fin de la liste).
- Appuyez sur ▲ pour consulter les appels les plus anciens. La valeur de **CALL#** augmente.
- Lorsque vous atteignez les données les plus anciennes en mémoire, l'écran affiche **END OF LIST** (fin de la liste).
- Si vous consultez les données en mémoire pour la première fois, l'icône **NEW** (nouveau) s'allume.
- Le témoin **NEW CALL** (nouvel appel) s'éteint si vous consultez les données.

REMARQUE : Si vous n'appuyez sur aucune touche dans les 20 secondes, l'écran affiche le nombre total d'appels, le nombre de nouveaux appels, ainsi que la date et l'heure actuelles.

Suppression de la mémoire de l'identificateur de l'appelant

Sélectionnez l'emplacement voulu dans la mémoire de l'identificateur de l'appel à l'aide des touches ▲ et ▼.

Pour supprimer un seul enregistrement, appuyez une seule fois sur la touche DELETE (supprimer). L'écran affiche DELETE? (supprimer?). Appuyez sur la touche DELETE (supprimer) pendant 2 secondes. Les données pour cet appel seront supprimées et la valeur de CALL# et l'information de l'identificateur de l'appelant seront actualisées.

-OU

Pour supprimer tous les numéros en mémoire, enfoncez et maintenez la touche DELETE (supprimer) jusqu'à ce que le message DELETE ALL? (tout supprimer?) s'affiche à l'écran. Appuyez sur la touche DELETE (supprimer) pendant 2 secondes, jusqu'à ce que le message NO CALLS (aucun appel) s'affiche à l'écran. Les compteurs de nombre total d'appels et de nouveaux appels sont tous deux remis à zéro. La date et l'heure courantes sont alors affichées.

Rappel d'un numéro (recomposition) se trouvant dans la mémoire de l'identificateur de l'appelant

Raccrochez le combiné.

- Sélectionnez l'emplacement voulu dans la mémoire de l'identificateur de l'appelant à l'aide des touches ▲ ou ▼.
- Lorsque vous appuyez sur la touche DIAL (composer), le haut-parleur est automatiquement activé et le numéro sélectionné est composé.

-OU

Soulevez le combiné ou appuyez sur la touche , sélectionnez l'enregistrement voulu dans la mémoire de l'identificateur d'appelant en appuyant sur ▲ ou ▼, puis appuyez sur la touche DIAL (composer).

Remarque : Si le numéro contenu dans l'identificateur de l'appelant comporte 10 chiffres, appuyez sur DIAL (composer) une fois et l'appareil insérera automatiquement un 1 avant le numéro. Vous pouvez appuyer sur la touche ▼ pour choisir d'insérer un 1, ou non. Lorsque vous appuyez à nouveau sur la touche DIAL (composer), le haut-parleur est automatiquement activé et le numéro sélectionné est composé.

Copie de l'identificateur de l'appelant vers le répertoire téléphonique

Vous pouvez copier les renseignements contenus dans l'identificateur de l'appelant vers le répertoire téléphonique lorsque vous consultez la mémoire de l'identificateur de l'appelant.

- Sélectionnez l'emplacement voulu dans la mémoire de l'identificateur de l'appelant à l'aide des touches ▲ ou ▼.
- Enfoncez et maintenez la touche MENU pendant deux secondes et l'écran affiche le message COPY TO MEMORY (copie vers la mémoire).

- Appuyez sur la touche DIAL (composer) et l'écran affiche le message SAVED! (enregistré!).

GUIDE DE DÉPANNAGE

Pas de tonalité

- 1 Assurez-vous que tous les cordons de raccordement du téléphone (y compris le cordon spiral) et l'adaptateur de c.a. sont bien connectés à l'appareil et à la prise murale.
- 2 Assurez-vous que le téléphone est réglé sur le mode de numérotation approprié, soit Tone (tonalité) ou Pulse (impulsion de cadran).
- 3 Branchez un autre téléphone dans la prise pour vous assurer que votre service téléphonique fonctionne convenablement.

La numérotation s'effectue très lentement ou pas du tout

- 1 Assurez-vous que le téléphone est réglé sur le mode de numérotation approprié, soit Tone (tonalité) ou Pulse (impulsion de cadran).

La sonnerie est inaudible

- 1 Il se peut que vous ayez un trop grand nombre de postes reliés à la ligne. Essayez de débrancher quelques appareils. Le branchement d'un trop grand nombre de téléphones ou d'accessoires peut aussi causer des problèmes, comme l'affaiblissement de la sonnerie ou une mauvaise qualité sonore durant les appels.

Pas d'amplification

- 1 Assurez-vous que la touche d'amplification est à ON (activé). Le voyant rouge devrait être allumé.
- 2 Vérifiez l'adaptateur de courant alternatif et assurez-vous qu'il est branché dans la prise murale et dans la bonne prise du téléphone.

Bruit, brouillage, parasites durant l'utilisation du combiné

- 1 Il peut s'avérer nécessaire de recourir à un filtre si l'emplacement est desservi par une ligne d'accès numérique (DSL) ou se trouve à proximité de pylônes radio.

Un voyant rouge continue de clignoter

- 1 Vous avez un appel en attente ou des données d'identification de l'appelant que vous n'avez pas passées en revue ou bien vous avez manqué un appel.

Les données de l'identificateur de l'appelant ne s'affichent pas

- 1 Assurez-vous que vous êtes bien abonné au service Identificateur de l'appelant auprès de votre compagnie de téléphone locale.

Aucune donnée sur l'identité de l'appelant ne s'affiche pendant que je suis au téléphone

- 1 Assurez-vous que le service auquel vous êtes abonné fournit les données d'identification de l'appelant en cours d'appel. Ce service est parfois appelé

«Identificateur de l'appelant sur appel en attente» ou «Identificateur de l'appelant de type II».

2 Le téléphone ne parvient pas à afficher l'information s'il y a un autre téléphone qui fonctionne sur la même ligne. Assurez-vous que tous les postes téléphoniques sont bien raccrochés.

Impossible de composer à partir de l'identificateur de l'appelant

1 Assurez-vous que votre indicatif régional est programmé correctement.

LA FCC DÉSIRE VOUS INFORMER

Cet appareil est conforme à la section 68 de la réglementation FCC ainsi qu'aux normes adoptées par l'ACTA. En dessous de l'appareil se trouve une étiquette qui présente, entre autres renseignements, l'identificateur du produit sous la forme US:AAAEQ##TXXXX. Ce numéro doit être fourni sur demande à la compagnie de téléphone. Tous les codes USOC de certification applicables aux connecteurs de ce matériel sont fournis (c.-à-d. RJ11C) dans l'emballage avec chacune des pièces d'équipement terminal approuvé.

L'indice REN permet de déterminer le nombre d'appareils que vous pouvez brancher à votre ligne téléphonique, tout en s'assurant que ces appareils sonneront tous lors de la réception d'un appel. Dans la plupart des régions, mais pas partout, la somme des REN de tous les appareils branchés à la ligne ne devrait pas dépasser cinq (5.0). Pour connaître précisément le nombre d'appareils que vous pouvez brancher à votre ligne, tel que déterminé par le REN, vous devriez contacter votre compagnie de téléphone locale afin de connaître le REN maximal pour votre région.

Si votre équipement téléphonique cause des problèmes au réseau téléphonique, la compagnie de téléphone peut interrompre temporairement votre service. Si possible, ils vous avertiront au préalable. Cependant, si cet avis préalable s'avère impossible, la compagnie de téléphone vous avisera le plus tôt possible. On vous informera de votre droit de porter plainte auprès de la FCC.

La compagnie de téléphone peut modifier ses installations, son matériel, son fonctionnement ou ses procédés, ce qui peut avoir une incidence sur le fonctionnement de votre équipement. Le cas échéant, vous serez informé au préalable, ce qui vous permettra de maintenir votre service téléphonique sans interruption. Si vous éprouvez des difficultés avec votre équipement téléphonique, débranchez-le du réseau jusqu'à ce que le problème ait été corrigé ou jusqu'à ce que vous soyez certain que l'équipement fonctionne correctement.

Cet équipement ne doit pas être utilisé sur une ligne de téléphone public. La connexion à un service de ligne partagée est assujettie aux tarifs établis dans chaque région. Cet équipement est compatible avec les prothèses auditives.

Mise en garde : Toute modification apportée à l'appareil et non explicitement approuvée par la partie responsable de la conformité peut compromettre le droit de l'utilisateur d'exploiter l'appareil.

Remarque : Cet appareil a été testé et jugé conforme aux restrictions

imposées aux périphériques numériques de classe B, en vertu de la section 15 de la réglementation FCC. Ces restrictions sont conçues pour assurer une protection raisonnable contre les interférences nuisibles dans une installation résidentielle. Certains téléphones sans fil fonctionnent à des fréquences pouvant causer des interférences nuisibles aux téléviseurs et magnétoscopes installés à proximité. Afin de minimiser ou d'éviter ces interférences, le socle du téléphone sans fil ne devrait pas être installé près d'un téléviseur ou d'un magnétoscope ou sur l'un de ces appareils. S'il se produit des interférences, vous pouvez généralement les réduire ou les éliminer en éloignant le téléphone sans fil de l'appareil affecté. Toutefois, rien ne garantit que le brouillage ne se produira pas dans une installation donnée. Si l'équipement cause effectivement une interférence nuisible à la réception radio ou télévisuelle, ce qui peut être déterminé en allumant et en éteignant successivement ledit équipement, il est recommandé à l'utilisateur de tenter de corriger la situation d'interférence en prenant une ou plusieurs des mesures suivantes :

- Réorientez ou déplacez l'antenne réceptrice.
- Augmentez la distance entre l'équipement et le récepteur.
- Connectez l'équipement dans une prise qui se trouve sur un circuit différent de celui auquel le récepteur est connecté.
- Pour obtenir de l'assistance, adressez-vous au détaillant ou à un technicien spécialisé dans les téléviseurs.

RAPPORT DU CANADA CS03 D'INDUSTRIE

Ce produit répond aux caractéristiques techniques du Canada d'industrie applicable. Ceci est confirmé par le numéro de matricule. L'abréviation, IC avant que le nombre de registratin signifie que le registratin a été exécuté a basé sur une déclaration de la conformité indiquant que des caractéristiques techniques du Canada d'industrie ont été rencontrées. Elle implique cette industrie Canada a approuvé cet équipement. Avant d'installer cet équipement, les utilisateurs devraient s'assurer qu'il est permis d'être relié aux équipements de la compagnie de télécommunications locale. L'équipement doit également être installé suivre une méthode acceptable de raccordements. Le client devrait se rendre compte que la conformité dans les conditions ci-dessus puisse ne pas empêcher la dégradation du service dans quelques situations. À l'équipement certifié devraient être dépannés par un service canadien autorisé d'entretien indiqué par le fournisseur. Tous les réparations ou changements apportés par l'utilisateur de cet équipement, ou l'équipement fonctionne mal, peuvent donner à la compagnie de télécommunications la cause pour inviter l'utilisateur à déconnecter l'équipement.

Avertissement ! Les utilisateurs ne devraient pas essayer d'établir de tels rapports eux-mêmes, mais devraient entrer en contact avec l'autorité électrique appropriée d'inspection. Attention : Le nombre d'équivalence de sonnerie (REN) assigné à chaque terminal fournit une indication du nombre maximum

des bornes permises d'être relié à une interface de téléphone. L'arrêt sur une interface peut se composer de n'importe quelle combinaison de sujet de dispositifs seulement à la condition que la somme des nombres d'équivalence de sonnerie de tous les dispositifs ne dépasse pas 5. Une indication alternative du REN est le nombre de charge (LN) ; ce nombre devrait être divisé par 20 pour rapprocher le REN équivalent. Le nombre de REN de cette unité est indiqué sur le fond de votre répondeur. Si vous maison a un équipement particulièrement de câble d'alarme relié à la ligne téléphonique, assurer que l'installation du TALK500 ne désactive pas votre équipement d'alarme. Si vous avez des questions au sujet de ce qui désactivera l'équipement d'alarme, consulter vos entreprises de téléphone ou un installateur qualifié. Cet appareillage numérique de la classe B est conforme à ICES-003 canadien.

GARANTIE LIMITÉE D'UN AN

Ce produit est garanti par ClearSounds contre toute défectuosité de matériel ou de main-d'oeuvre dans des conditions normales d'utilisation pour un (1) an à partir de la date d'achat. Si vous éprouvez un problème, communiquez avec notre service à la clientèle ou visitez notre site Web à l'adresse www.clearsounds.com.

Assurez-vous de conserver votre coupon de caisse comme preuve de la date d'achat au cas où vous auriez besoin de recourir au service de la garantie.

Pendant une période d'un an suivant la date d'achat, ClearSounds Communications^{MC} s'engage à réparer ou à remplacer (à sa discrétion) sans frais votre téléphone, si l'on constate qu'il présente une défectuosité matérielle ou de main-d'oeuvre. Si nous choisissons de remplacer votre téléphone, nous pourrons lui substituer un produit neuf ou remis à neuf de conception identique ou similaire. La réparation ou le remplacement sera garanti pour une période de 90 jours ou pour la durée résiduelle de la garantie (à partir de la date d'achat), selon celle de ces deux périodes qui est la plus longue.

La garantie ne couvre pas les accidents, la négligence ou la casse de l'une ou l'autre des pièces. Cela comprend les dommages liés au transport, le défaut de se conformer aux directives, l'utilisation abusive, les incendies, les inondations, l'utilisation d'accessoires incompatibles, les catastrophes naturelles ou la défaillance du service téléphonique de votre fournisseur. Le produit ne doit pas être modifié ni démonté par quiconque sauf par un représentant autorisé de ClearSounds Communications^{MC}. Le fait de modifier l'appareil sans autorisation entraînera l'annulation de toute garantie écrite ou implicite.

ClearSounds Communications^{MC} n'assume aucune responsabilité quant à la perte de temps, aux incon vénients, à la perte d'usage de votre TALK500ER, aux dommages à la propriété causés par votre TALK500ER ni à tout dommage indirect ou consécutif.

Les frais d'expédition doivent être payés d'avance et l'emballage du produit doit être adapté au transport.

IMPORTANT : VOTRE COUPON DE CAISSE FAIT PARTIE INTÉGRANTE DE VOTRE GARANTIE ET DOIT DONC ÊTRE CONSERVÉ ET PRÉSENTÉ LORS D'UNE RÉCLAMATION AU TITRE DE LA GARANTIE.

Service aux États-Unis

ClearSounds Communications

À l'ordre de : Centre de réparation

8160 S Madison Street

Burr Ridge, IL 60527

USA

800-965-9043



ClearSounds®

Entendez les belles
choses de la vie

Service au Canada

ClearSounds Canada

À l'ordre de : Centre de réparation

220 Donaghy Ave

North Vancouver, BC

CANADA V7P 2L5

800-965-9043

Consultez notre site Web à l'adresse www.clearsounds.com pour obtenir de plus amples renseignements et pour télécharger des manuels et des renseignements supplémentaires.