

# Wireless Stereo Headphone System

Operating Instructions  
Mode d'emploi

**MDR-RF925RK**  
**MDR-RF970RK**

© 2007 Sony Corporation Printed in China

**English**

**WARNING**

To reduce the risk of fire or electric shock, do not expose this apparatus to rain or moisture.

To reduce the risk of fire or electric shock, do not place objects filled with liquids, such as vases, on the apparatus. To avoid electrical shock, do not open the cabinet. Refer servicing to qualified personnel only. Connect AC power adaptor to an easily accessible AC outlet. Should you notice an abnormality in AC power adaptor, disconnect it from the AC outlet immediately. Do not install the appliance in a confined space, such as a bookcase or built-in cabinet. Do not expose the battery to excessive heat such as direct sunlight, fire or the like.

**Information**

You are cautioned that any changes or modifications not expressly approved in this manual could void your authority to operate this equipment.

If you have any questions about this product, you may call: Sony Customer Information Services Center 1-800-222-7669 or http://www.sony.com/

**Declaration of Conformity**

Trade Name: SONY  
Model No.: MDR-RF925R  
MDR-RF970R  
(Headphones Unit)  
Responsible Party: Sony Electronics Inc.  
Address: 16530 Via Esprillo,  
San Diego, CA 92127 USA  
Telephone No.: 858-942-2230

This device complies with Part 15 of the FCC Rules. Operation is subject to the following two conditions: (1) this device may not cause harmful interference, and (2) this device must accept any interference received, including interference that may cause undesired operation.

**Note**

This equipment has been tested and found to comply with the limits for a Class B digital device, pursuant to Part 15 of the FCC Rules. These limits are designed to provide reasonable protection against harmful interference in a residential installation. This equipment generates, uses and can radiate radio frequency energy and, if not installed and used in accordance with the instructions, may cause harmful interference to radio communications. However, there is no guarantee that interference will not occur in a particular installation. If this equipment does cause harmful interference to radio or television reception, which can be determined by turning the equipment off and on, the user is encouraged to try to correct the interference by one or more of the following measures:

- Reorient or relocate the receiving antenna.
- Increase the separation between the equipment and receiver.
- Connect the equipment into an outlet on a circuit different from that to which the receiver is connected.
- Consult the dealer or an experienced radio/TV technician for help.

**For the customers in Canada**

Operation is subject to the following two conditions: (1) this device may not cause interference, and (2) this device must accept any interference, including interference that may cause undesired operation of the device.

**For the customers in the USA and Canada**

**RECYCLING NICKEL METAL HYDRIDE BATTERIES**

Nickel Metal Hydride batteries are recyclable. You can help preserve our environment by returning your used rechargeable batteries to the collection and recycling location nearest you.



For more information regarding recycling of rechargeable batteries, call toll free 1-800-822-8837, or visit http://www.rbc.org/

Caution: Do not handle damaged or leaking Nickel Metal Hydride batteries.

**Welcome!**

Thank you for purchasing the Sony MDR-RF925RK/RF970RK Wireless Stereo Headphone System. Before operating the unit, please read this manual thoroughly and retain it for future reference.

Some features are:

- Wireless transmission lets you enjoy TV or music without the restriction of a cord
- High fidelity sound reproduction
- Enhanced clarity of sound with minimal transmission noise by use of noise reduction technology (MDR-RF970RK only)
- Easy connection to TV and Audio system equipment
- Up to 150 feet reception range
- Hassle-free recharging by simply placing headphones on the transmitter base station; headphones charge via electromagnetic induction
- Convenient volume adjustment on the headphones
- Comfortable fit with adjustable headband and complete coverage of the ear
- Headphones automatically turn on when placed over the head and turn off when removed, saving battery power

**Notes on receiving performance**

This system utilizes very high frequency signals in the 900 MHz band so the receiving performance may deteriorate due to the surroundings. The following examples illustrate conditions that may reduce the reception range or cause interference.

- Inside a building with walls containing steel beams.
- An area with many steel file cabinets, etc.
- An area with many electrical appliances capable of generating electromagnetic fields.
- The transmitter is placed on a metal instrument.
- An area facing a roadway.
- Noise or interfering signals exist in the surroundings due to radio transceivers in trucks, etc.
- Noise or interfering signals exist in the surroundings owing to wireless communication systems installed along roadways.

**Getting started**

**Unpacking**

Check that you have the following items:

- The headphones (1)



- The transmitter (1)



- AC power adaptor (1)

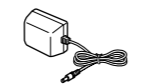

- Connecting cord (1) (phono plugs ↔ stereo miniplug), 1 m



- Unimatch plug adaptor (1) (stereo mini jack ↔ stereo phone plug) (MDR-RF970RK only)



- Rechargeable nickel-metal hydride battery BP-HP550-11 (1)

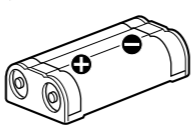

**5 Rest the headphones on the transmitter so that the transmitter's POWER/CHARGE indicator lights in red.**

Please place the headphones on the transmitter so that the triangle arrow would be matched. If the headphones are not properly placed, it will not be charged. Charging will take about 16 hours, after which the POWER/CHARGE indicator will go off.

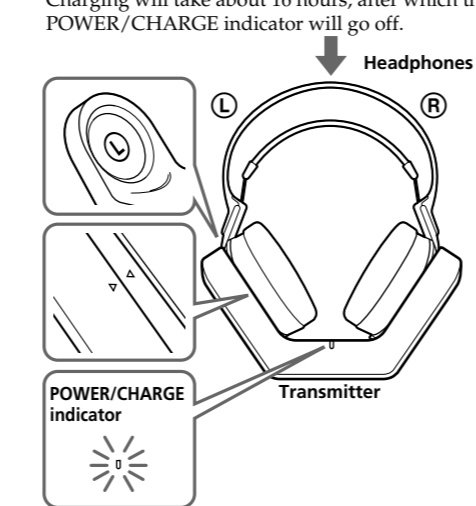

**About the charging method of the system**  
This system employs a contactless charge method that requires no terminals by the electromagnetic induction.

**Notes**

- Do not leave any metallic objects (coin, clip, etc.) near the transmitter's charging point. The transmitter and the metal might become hot and it is dangerous.

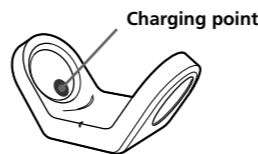

- Do not leave any objects susceptible to magnetism (cash cards, floppy disks with magnetic coding, etc.) near the system. Exposure to the transmitter's electromagnetic field may render them unusable.

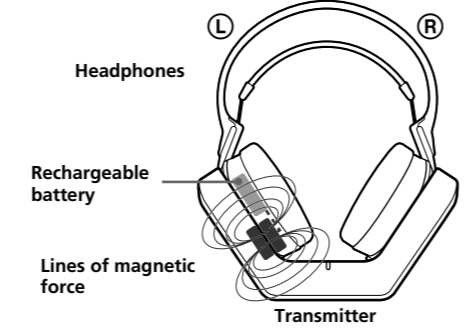

- Do not place a radio near the system. A noise may be heard from the radio. In such a case, change the angle of the radio or move away from the system so that a noise is not heard.

**When the transmitter's POWER/CHARGE indicator does not light up red**

Check if the right and left headphones are rested on the transmitter correctly. Remove the headphones and replace them on the transmitter again so that the POWER/CHARGE indicator lights in red.

**To recharge the headphone battery after use**

Place the headphones on the transmitter after use. Since the built-in timer recognizes when charging is complete, there is no need to remove the headphones from the transmitter after charging.

**Notes**

- The transmitter automatically stops sending RF signals while charging the battery.
- This system is designed to charge only the supplied rechargeable battery type BP-HP550-11 for safety. Note that other types of rechargeable batteries cannot be charged with this system.
- If dry batteries are installed, they cannot be charged.
- Do not attempt to use the supplied BP-HP550-11 rechargeable battery for other components. They are for use with this system only.
- Charge in an environmental temperature of between 0 °C and 40 °C (between 32 °F and 104 °F).

**Charging and usage hours**

Approx. charging hours*1	Approx. usage time*1	
	MDR-RF925RK	MDR-RF970RK
1 hour	60 minutes*2	40 minutes*2
16 hours*2	18 hours*3	14 hours*3

\*1 at 1 kHz, 1 mW+1 mW output  
\*2 hours required to fully charge an empty battery  
\*3 Time stated above may vary, depending on the temperature or conditions of use.

**Using the headphones with dry batteries (sold separately)**

Commercially available (size AAA) dry batteries can also be used to power the headphones. Install the batteries in the same manner as described in steps 1 through 3 of "Charging the supplied rechargeable battery." When dry batteries are installed, the battery charge function will not be activated.

**Battery life**

(Using Sony alkaline batteries LR03/AM-4 (N))

Model	Approx. hours*1
MDR-RF925RK	28 hours*2
MDR-RF970RK	22 hours*2

\*1 at 1 kHz, 1 mW+1 mW output  
\*2 Time stated above may vary, depending on the temperature or conditions of use.

**Notes on Batteries**

- Do not charge a dry battery.
- Do not carry a dry battery together with coins or other metallic objects. It can generate heat if the positive and negative terminals of the battery accidentally come into contact with metallic objects.
- If you are not going to use the unit for a long time, remove the batteries to avoid damage from battery leakage or corrosion.

**Checking the remaining battery power**

Pull up the self-adjusting band and check the POWER indicator located on the right housing. The battery is still serviceable when the indicator lights in red. Charge the rechargeable battery or install new dry batteries if the POWER indicator light dims, flashes, or the sound becomes distorted or noisy.

**Note**

The rechargeable nickel-metal hydride battery should be replaced with new one when they last only half the expected time after a proper recharging. The rechargeable battery type BP-HP550-11 is not commercially available. You can order the battery from the store where you purchased this system, or at your nearest Sony dealer.

**Setting up the transmitter**

**1 Connect the transmitter to audio/video equipment.**  
Select one of the hookups below depending on the jack type:

Ⓐ To connect to a headphones jack

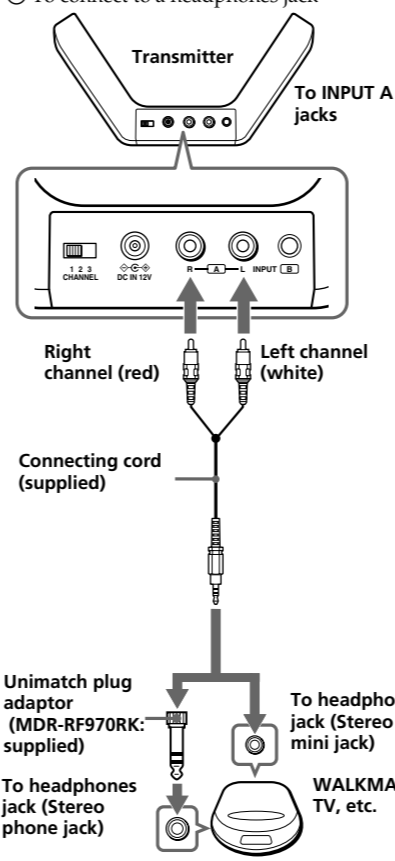

Ⓑ To connect to LINE OUT or REC OUT

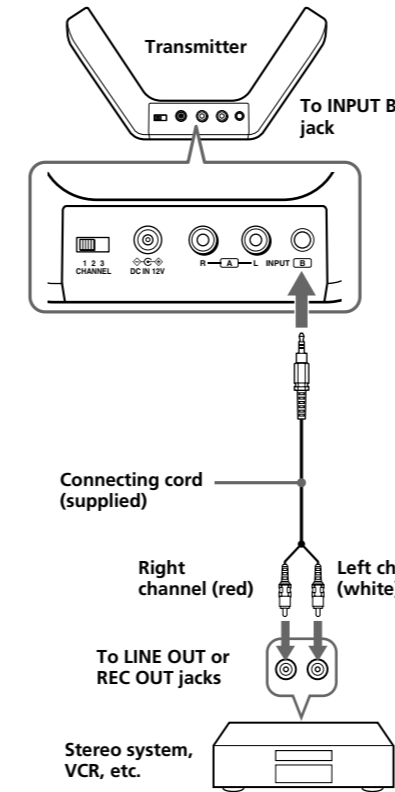

**2 Connect the supplied AC power adaptor to the transmitter.**

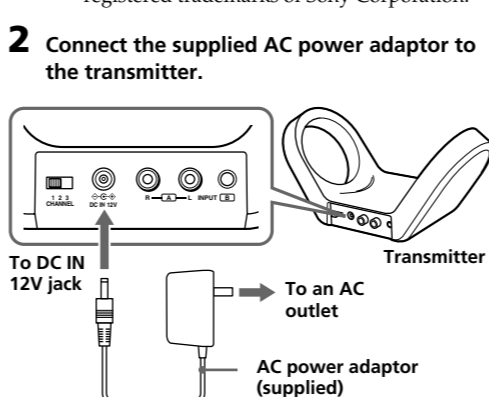

**Notes**

- Use only the supplied AC power adaptor. Do not use any other AC power adaptor.



Polarity of the plug

- When the transmitter is placed on or near a TV, it may pick up a noise. In such a case, place the transmitter away from the TV.
- If the connected equipment has the AVLS (Automatic Volume Limiter System) function, be sure to turn the function off when using the transmitter. Otherwise, you will have to turn up the volume of the headphones, and that may cause noise.

**Operating the system**

**Listening to a program**

**Before listening**  
To reduce the risk of hearing damage, first lower the volume.

**1 Turn on the audio/video equipment connected to the transmitter.**  
If the transmitter is connected to the headphone jack, set the volume control of the audio source equipment as high as possible but not so high that the audio signal becomes distorted.

**2 Remove the headphones from the transmitter.**  
The transmitter's POWER/CHARGE indicator lights up green.

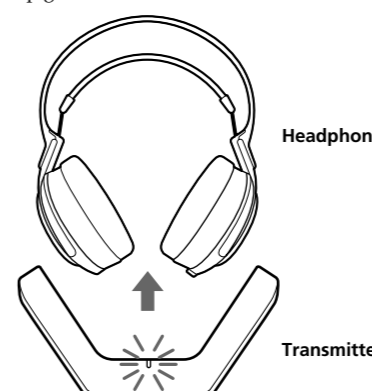

**3 Select the radio frequency with the CHANNEL selector switch.**

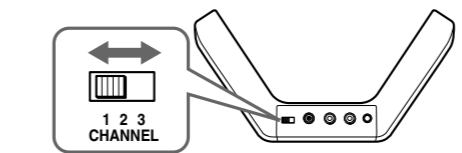

**4 Put on the headphones.**  
When you put on the headphones, the headphones's power turns on automatically. The POWER indicator on the right housing glows red. Be sure to put the right housing Ⓒ on your right ear and the left housing Ⓓ on your left ear. Wear the headphones vertically on your head so that auto power on function is properly activated.

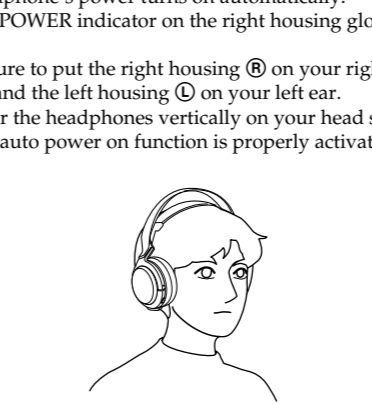

**5 Set the channel to that of the transmitter with the selector (or button) on the right housing of the headphones.**

Ⓐ MDR-RF925RK  
Select the channel to that of the transmitter with the TUNING selector on the right housing of the headphones. When tuning has completed, turn up the volume to a moderate level with the VOLUME control on the right housing.

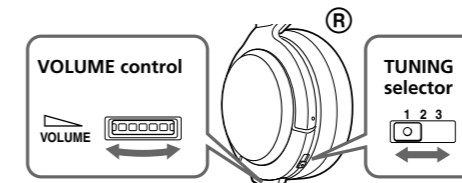

Ⓑ MDR-RF970RK  
Press the TUNING button briefly for automatic tuning of the headphones. If you do not receive a clear audio signal, press it again. When tuning has completed, turn up the volume to a moderate level with the VOLUME control on the right housing.

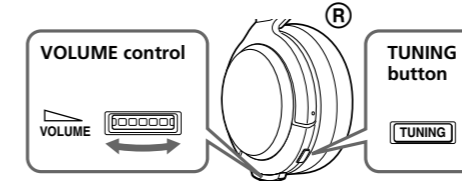

**Sending RF signals from the transmitter**

The transmitter starts sending RF signals automatically when it detects an audio signal from the connected equipment. If it does not detect an audio signal for more than about 10 minutes, the transmitter will stop sending RF signals, and the POWER/CHARGE indicator will turn off. When the transmitter receives an audio signal again, it starts sending the RF signals, and the POWER/CHARGE indicator will light up green again. If the audio signal is very weak, the transmitter does not send RF signals. If the transmitter is connected to a headphone jack, make sure the volume of the equipment connected is set to 5 - 6 or higher. You may not hear the beginning of the sound from the headphones until the transmitter starts sending the RF signals after detecting an audio signal.

**The headphones automatically turn off when they are taken off - Auto power on/off function**

Do not pull up the self-adjusting band when not in use, as this will consume the battery power.

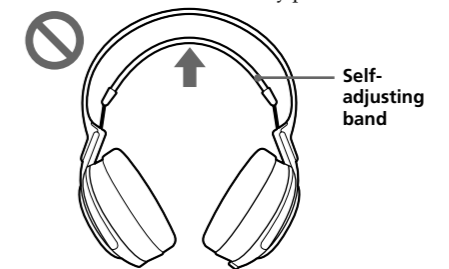

**Notes**

- If hiss is heard, move closer to the transmitter.
- You may hear some noise when you disconnect the AC power adaptor from the transmitter before turn off the headphones.

**Noise Reduction process (MDR-RF970RK only)**

The transmitter unit compresses the audio signal and converts it to RF signal. The headphones unit converts the received RF signal to an audio signal and decompresses it. This process reduces noise picked up during transmission.

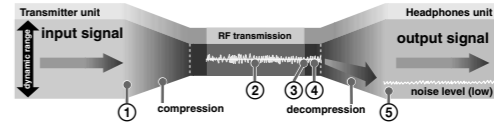

- 1 The transmitter unit compresses the audio signals dynamic range, then converts it to RF signal.
- 2 Noise may occur due to long distance transmission, etc.
- 3 The headphones unit converts the RF signal to an audio signal.
- 4 Noise may occur during conversion.
- 5 Decompression of the audio signals dynamic range reduces the noise level and improves the S/N (signal-to-noise) ratio.

**The effective areas of the transmitter**

The optimum distance is up to approximately 150 feet without the system picking up some interference. However, the distance may vary depending on the surroundings and environment. If the system picks up some noise within the above mentioned distance, reduce the distance between the transmitter unit and the headphones, or select another channel.

**Notes**

- When you use the headphones inside the effective areas of the transmitter, the transmitter can be placed in any direction from the listener.
- Even within the signal reception area, there are some spots (dead spots) where the RF signal cannot be received. This characteristics is inherent to RF signals, and does not indicate malfunction. By slightly moving the transmitter, location of the dead spot can be changed.

**Replacing the ear pads**

The ear pads are replaceable. If the ear pads become dirty or worn out, replace them as illustrated below. The ear pad is not commercially available. You can order replacements from the store where you purchased this system, or at your nearest Sony dealer.

**1 Remove the old ear pad by pulling it out of the groove on the housing.**

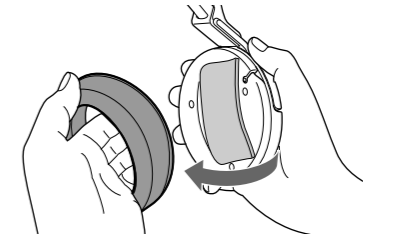

**2 Place the new ear pad on the driver unit.**  
Hang the edge of the ear pad on one side of the driver unit's groove edge, then turn the edge of ear pad around the driver unit as illustrated below. When the ear pad is securely inserted into the groove, adjust the ear pad to the vertical position.

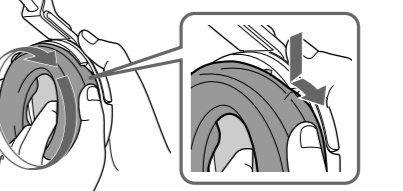

**Additional information**

**Precautions**

- If the transmitter is not to be used for a long period of time, disconnect the AC power adaptor from the AC outlet by holding the plug. Do not pull on the cord.
- Do not leave the wireless stereo headphone system in a location subject to direct sunlight, heat or moisture.

**Notes on headphones**

**To reduce the risk of hearing damage**

Avoid using headphones at high volume. Hearing experts advise against continuous, loud and extended play. If you experience a ringing in your ears, reduce the volume or discontinue use.

**Caring for others**

Keep the volume at a moderate level. This will allow you to hear outside sounds and to be considerate to the people around you.

If you have any questions or problems concerning the system that are not covered in this manual, please consult your nearest Sony dealer. Be sure to bring the headphones and the transmitter to the Sony dealer when requiring repair work.

**Troubleshooting**

**No sound/Muffled sound**

- Check the connection of the audio/video equipment or the AC power adaptor.
- Check that the audio/video equipment is turned on.
- Turn up the volume on the connected audio/video equipment, if the transmitter is connected to the headphones jack.
- Change the radio frequency with the CHANNEL selector switch on the transmitter, then set to the same radio frequency with the TUNING selector (or TUNING button) on the right housing of the headphones.
- The muting function is activated.
- Use the headphones near the transmitter.
- The headphones' POWER indicator light turns off, dims, flashes, or sound becomes distorted or noisy.
- Charge the rechargeable battery if it is weak, or replace alkaline batteries with new ones. If the POWER indicator is still off after charging the battery, take the headphones to a Sony dealer.

**Distortion**

- If the transmitter is connected to the headphones jack, turn down the volume on the connected audio/video equipment.
- Change the radio frequency with the CHANNEL selector switch on the transmitter, then set to the same radio frequency with the TUNING selector (or TUNING button) on the right housing of the headphones.
- The headphones' POWER indicator light turns off, dims, flashes, or sound becomes distorted or noisy.
- Charge the rechargeable battery if it is weak, or replace alkaline batteries with new ones. If the POWER indicator is still off after charging the battery, take the headphones to a Sony dealer.

**Loud background noise**

- Move closer to the transmitter. As you move away from the transmitter, more noise is likely to be heard.
- If the transmitter is connected to the headphones jack, turn up the volume of the connected audio/video equipment.
- Change the radio frequency with the CHANNEL selector switch on the transmitter, then set to the same radio frequency with the TUNING selector (or TUNING button) on the right housing of the headphones.
- The headphones' POWER indicator light turns off, dims, flashes, or sound becomes distorted or noisy.
- Charge the rechargeable battery if it is weak, or replace alkaline batteries with new ones. If the POWER indicator is still off after charging the battery, take the headphones to a Sony dealer.

**Specifications**

**General**

Carrier frequency	915.5 MHz, 916.0 MHz, 916.5 MHz
Channel	Ch1, Ch2, Ch3
Modulation	FM stereo
Frequency response	MDR-RF925R: 20 - 20,000 Hz MDR-RF970R: 10 - 22,000 Hz

**Transmitter TMR-RF925R, RF970R**

Power source	DC 12 V: supplied AC power adaptor
Audio input	Phono jacks, stereo mini jack
Dimensions	Approx. 216 × 105 × 96 mm (8 5/8 × 4 1/4 × 3 7/8 in) (w/h/d)
Mass	Approx. 220 g (7.77 oz)

**Headphones MDR-RF925R, RF970R**

Power source	Supplied rechargeable nickel-metal hydride battery BP-HP550-11 or commercially available (size AAA) dry batteries
Mass	Approx. 300 g (10.59 oz) incl. Battery

Design and specifications are subject to change without notice.

## AVERTISSEMENT

**Afin de réduire les risques d'incendie ou de choc électrique, n'exposez pas cet appareil à la pluie ni à l'humidité.**

Pour réduire les risques d'incendie ou d'électrocution, ne placez pas de récipients remplis de liquides (vases, etc.) sur l'appareil. Pour éviter tout risque d'électrocution, n'ouvrez pas le coffret. Ne confiez les réparations qu'à un technicien qualifié. Raccordez l'adaptateur secteur à une prise murale facilement accessible. Si l'adaptateur secteur ne fonctionne pas normalement, débranchez-le immédiatement de la prise murale. N'installez pas l'appareil dans un espace restreint, comme une bibliothèque ou un meuble encastré. N'exposez pas la pile à une chaleur excessive comme à la lumière directe du soleil, au feu ou à d'autres sources de chaleur.

### Pour les utilisateurs aux Canada

Son utilisation est autorisée seulement aux conditions suivantes : (1) il ne doit pas produire de brouillage et (2) l'utilisateur du dispositif doit être prêt à accepter tout brouillage radioélectrique reçu, même si ce brouillage est susceptible de compromettre le fonctionnement du dispositif.

### Pour les utilisateurs aux États-Unis et au Canada

#### RECYCLAGE DES ACCUMULATEURS À HYDRURE MÉTALLIQUE DE NICKEL

Les accumulateurs à hydrure métallique de nickel sont recyclables. Vous pouvez contribuer à préserver l'environnement en rapportant les piles usées dans un point de collection et recyclage le plus proche.

Pour plus d'informations sur le recyclage des accumulateurs, téléphonez le numéro gratuit 1-800-822-8837 (Etats-Units et Canada uniquement), ou visitez http://www.rbcc.org/

**Avertissement:**  
Ne pas utiliser des accumulateurs à hidrure métallique de nickel qui sont endommagées ou qui fuient.

## Félicitations !

Nous vous remercions pour l'achat de ce système de casque stéréo sans fil Sony MDR-RF925RK /MDR-RF970RK. Avant d'utiliser cet appareil, lisez attentivement le présent mode d'emploi et conservez-le pour toute référence ultérieure. Cet appareil offre, entre autres, les caractéristiques suivantes :

- Transmission sans fil permettant d'écouter la télévision ou de la musique sans être limité par un cordon
- Reproduction du son de haute fidélité
- Clarté du son optimisée avec des parasites de transmission réduits au minimum grâce à la technologie de réduction des parasites (MDR-RF970RK uniquement)
- Raccordement simplifié à un téléviseur et à une chaîne audio
- Portée de réception jusqu'à 150 pieds (45 mètres)
- Recharge simplifiée en plaçant le casque sur la station de base du transmetteur, le casque se recharge grâce à l'induction magnétique
- Réglage pratique du volume directement sur le casque
- Confort d'utilisation avec serre-tête réglable et couverture de la totalité de l'oreille
- Le casque se met automatiquement sous tension lorsque vous le placez sur votre tête et se met hors tension lorsque vous le retirez pour économiser la pile

## Remarques sur les performances de réception

Étant donné que le système de cet appareil utilise des signaux de très haute fréquence dans la gamme de 900 MHz, l'environnement peut avoir une influence sur la qualité de la réception. Les exemples suivants illustrent les conditions qui peuvent réduire la portée de réception ou causer des interférences sur la réception.

- Dans un bâtiment dont les murs contiennent des poutres d'acier.
- Dans une pièce contenant de nombreuses armoires en acier ou autres meubles métalliques.
- À proximité d'appareils électriques pouvant produire des champs électromagnétiques.
- Utilisation lorsque le transmetteur est posé sur un objet métallique.
- À proximité d'une route.
- Parasites ou interférences dans le voisinage dus à la présence d'émetteurs radio, par exemple dans des camions.
- Parasites ou interférences dans le voisinage dus à des systèmes de communication sans fil installés le long des routes.

### ► Préparatifs

## Déballage

Vérifiez que vous disposez des accessoires suivants :

- Le casque (1)



- Le transmetteur (1)

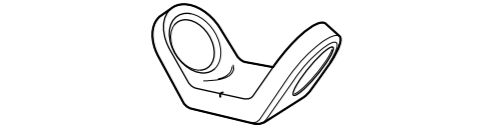

- Adaptateur secteur (1)

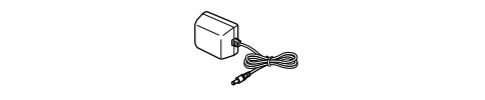

- Cordon de fiche (1) (fiches phono ↔ mini-fiche stéréo), 1 m



- Adaptateur de prise universel (1) (mini-prise stéréo ↔ fiche de casque stéréo) (MDR-RF970RK uniquement)

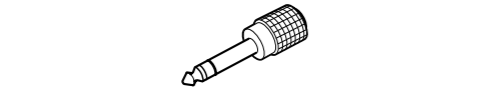

- Pile rechargeable hydrure métallique de nickel BP-HP550-11 (1)

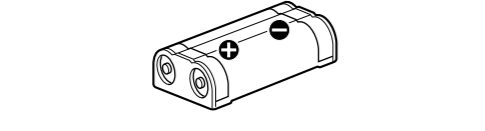

## Charge de la pile rechargeable fournie

La pile rechargeable hydrure métallique de nickel fournie n'est pas encore chargée lorsque vous l'utilisez pour la première fois. Chargez-la avant de l'utiliser. Pour charger le casque, placez-le sur le transmetteur.

- Appuyez sur la touche PUSH du boîtier gauche pour ouvrir le couvercle du logement de la pile.**

Le couvercle du logement de la pile se détache.

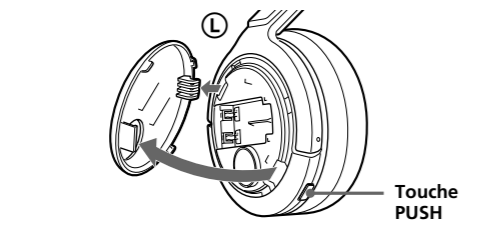

- Insérez la pile au nickel-hydrure métallique rechargeable fournie dans le logement de la pile en faisant correspondre la borne ⊕ de la pile avec le symbole ⊕ du logement.** N'utilisez pas de pile rechargeable autre que celle fournie.

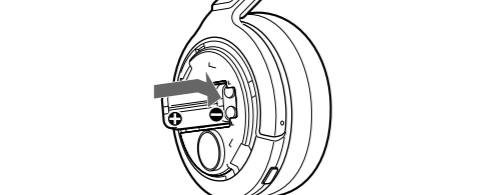

- Refermez le couvercle du logement des piles**

- Insérez l'onglet dans l'orifice situé en haut à gauche.
- Fermez le couvercle jusqu'au dé clic.

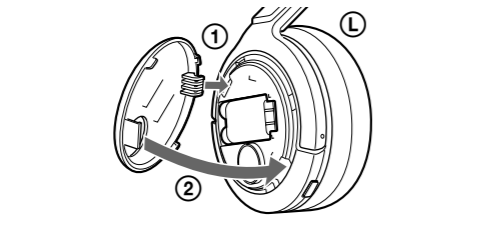

- Raccordez l'adaptateur secteur fourni au transmetteur.**

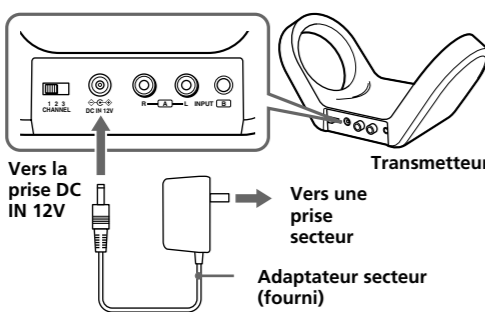

- Placez le casque sur le transmetteur de manière que l'indicateur POWER/CHARGE du transmetteur s'allume en rouge.**

Placez le casque sur le transmetteur de façon à ce qu'il s'aligne sur le repère triangulaire. Si le casque n'est pas installé correctement, il ne sera pas chargé. La charge dure environ 16 heures, à l'issue desquelles l'indicateur POWER/CHARGE s'éteint.

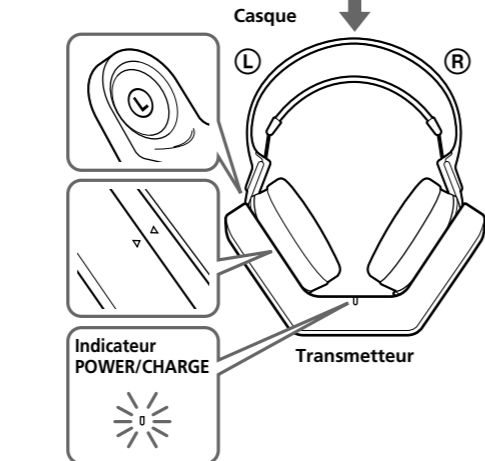

### À propos de la méthode de charge du système

Ce système utilise une méthode de charge sans contact ne nécessitant aucune borne grâce à l'induction électromagnétique.

#### Remarques

- Ne laissez aucun objet métallique (pièce, pince, etc.) à proximité du point de charge du transmetteur. Le transmetteur et le métal risquent de chauffer et ceci est dangereux.

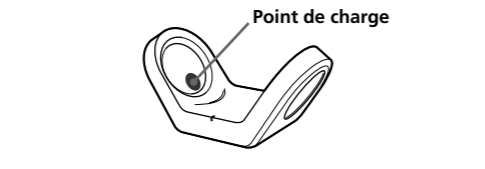

- Ne laissez aucun objet sensible au magnétisme (cartes de crédits, disquettes avec codage magnétique, etc.) à proximité du système. S'il est exposé à un champ électromagnétique, le transmetteur risque d' tre inutilisable.

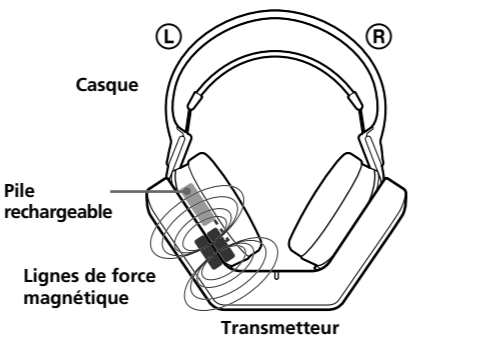

- Ne placez pas de radio à proximité du système. Des parasites pourraient pourrait tre émis par la radio. En pareil cas, changez l'angle de la radio ou éloignez-la du système afin qu'aucun parasite ne soit audible.

#### Si l'indicateur POWER/CHARGE du transmetteur ne s'allume pas en rouge

Vérifiez que les écouteurs droit et gauche sont placés correctement sur le transmetteur. Retirez le casque et placez-le de nouveau sur le transmetteur afin que l'indicateur POWER/CHARGE s'allume en rouge.

#### Pour recharger la pile du casque après utilisation

Placez le casque sur le transmetteur après l'avoir utilisé. Étant donné que la minuterie intégrée détecte la fin de la charge, vous n'avez pas besoin de retirer le casque du transmetteur une fois la charge terminée.

#### Remarques

- Le transmetteur cesse automatiquement d'émettre des signaux RF pendant la mise en charge des piles.
- Pour des raisons de sécurité, ce système est conçu pour recharger uniquement la pile rechargeable fournie de type BP-HP550-11. Les autres types de piles rechargeables ne peuvent pas tre rechargés avec ce système.
- Les piles sèches ne peuvent pas tre rechargées.
- N'essayez pas d'utiliser la pile rechargeable BP-HP550-11 fournie avec d'autres appareils. Elle est conçue pour tre utilisée exclusivement avec ce système.
- Effectuez la charge à une température ambiante de 0 °C à 40 °C (de 32 °F à 104 °F).

#### Durées de charge et d'utilisation

Durée de charge approx. *1	Durée d'utilisation approx. *1	
	MDR-RF925RK	MDR-RF970RK
1 heure	60 minutes*2	40 minutes*2
16 heures*2	18 heures*3	14 heures*3

\*1 sortie de 1 mW + 1 mW, à 1 kHz

\*2 durée nécessaire à la recharge complète des piles vides

\*3 La durée indiquée ci-dessus peut varier selon la température ou les conditions d'utilisation.

#### Utilisation du casque avec des piles sèches (vendues séparément)

Vous pouvez aussi utiliser des piles sèches (taille AAA) disponibles dans le commerce avec ce casque. Installez les piles comme décrit dans les étapes 1 à 3 de la section « Charge de la pile rechargeable ». Lorsque vous utilisez des piles sèches, la fonction de recharge de piles n'est pas activée.

#### Durée de vie de la pile

(Avec des piles alcalines Sony LR03/AM-4 (N))

Modèle	Durée approximative *1
MDR-RF925RK	28 heures*2
MDR-RF970RK	22 heures*2

\*1 sortie de 1 mW + 1 mW, à 1 kHz

\*2 La durée indiquée ci-dessus peut varier selon la température ou les conditions d'utilisation.

#### Remarques sur les piles

- Ne rechargez pas une pile sèche.
- Ne mettez pas une pile sèche en contact avec des pièces de monnaie ou d'autres objets métalliques. Si le pôle positif et le pôle négatif de la pile sont mis en contact l'un avec l'autre par l'intermédiaire d'un objet métallique, de la chaleur peut tre générée.
- Si vous prévoyez de ne pas utiliser l'appareil pendant une longue période, retirez-en les piles afin d'éviter des dégâts dus à une fuite d'électrolyte et à la corrosion.

#### Vérification de l'autonomie de la pile

Soulevez la bande auto-réglable et vérifiez l'indicateur POWER situé sur le boîtier droit. La pile peut encore tre utilisée si l'indicateur s'allume en rouge. Si l'indicateur POWER s'allume faiblement, clignote ou si le son est déformé ou parasité, rechargez la pile rechargeable ou installez des piles sèches neuves.

#### Remarque

La pile rechargeable hydrure métallique de nickel doit tre remplacée lorsque sa durée d'utilisation est égale à la moitié du temps prévu m me après qu'elle a été correctement rechargée. La pile rechargeable de type BP-HP550-11 n'est pas disponible dans le commerce. Vous pouvez commander la pile dans le magasin où vous avez acheté cet appareil ou chez votre revendeur Sony le plus proche.

## Préparation du transmetteur

- Raccordez le transmetteur à un appareil audio/vidéo.**

Sélectionnez l'un des raccordements ci-dessous en fonction du type de prise :

- Ⓐ Pour un raccordement à une prise de casque

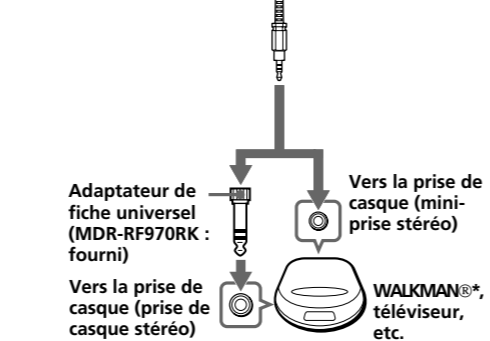
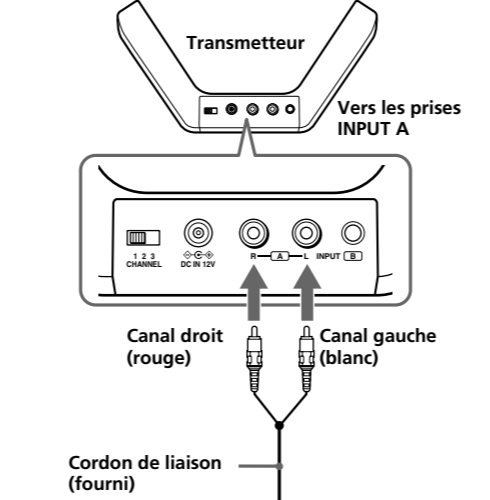

- Ⓑ Pour un raccordement à des prises LINE OUT ou REC OUT

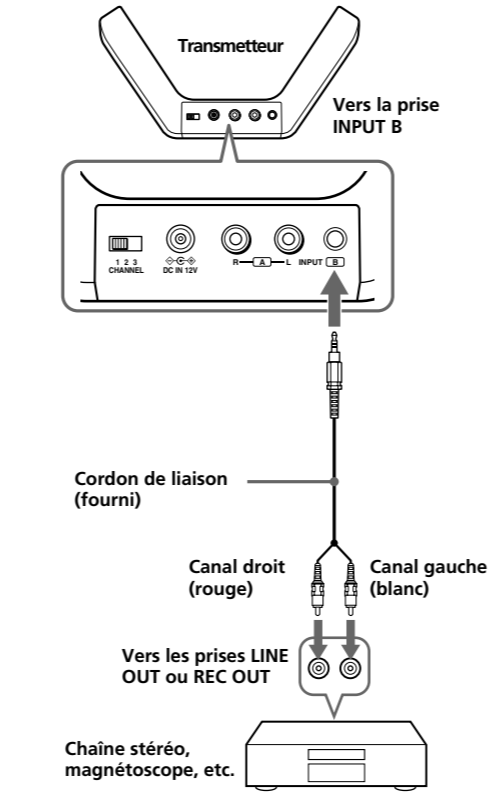

\* « WALKMAN » et le logo « WALKMAN » sont des marques déposées de Sony Corporation.

- Branchez l'adaptateur secteur fourni dans le transmetteur.**

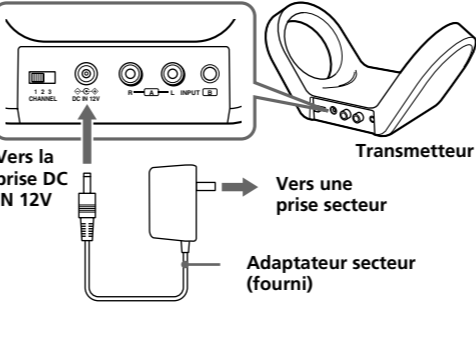

#### Remarques

- Utilisez uniquement l'adaptateur secteur fourni. N'utilisez aucun autre adaptateur secteur.



- Lorsque le transmetteur est placé sur ou à proximité d'un téléviseur, il peut capter des parasites. Dans ce cas, éloignez le transmetteur du téléviseur.
- Si l'appareil raccodé dispose de la fonction AVLS (système de limitation automatique du volume), désactivez cette fonction lorsque vous utilisez le transmetteur. Sinon, vous devez augmenter le volume du casque, ce qui peut provoquer des parasites.

## ► Utilisation du système

## Ecoute d'un programme

#### Avant l'écoute

Réduisez d'abord le volume pour éviter d'endommager votre ouïe.

- Allumez l'appareil audio/vidéo raccordé au transmetteur.**

Si le transmetteur est raccordé à la prise de casque, réglez la commande du volume de l'appareil audio source le plus haut possible, mais sans que le signal audio ne soit déformé.

- Retirez le casque du transmetteur.** L'indicateur POWER/CHARGE du transmetteur s'allume en vert.

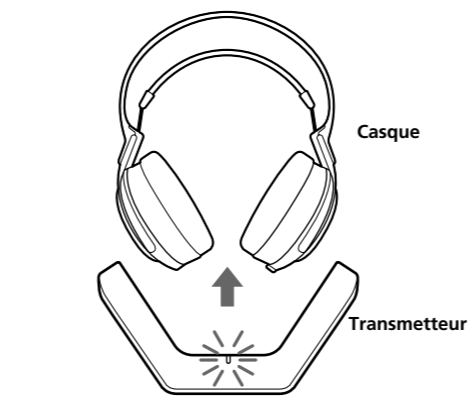

- Sélectionnez la fréquence radio à l'aide du sélecteur CHANNEL.**

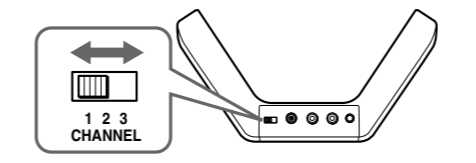

- Mettez le casque.**

Le casque se met automatiquement sous tension lorsque vous le mettez. L'indicateur POWER situé sur le boîtier droit s'allume en rouge. Veillez à placer le boîtier droit ⊕ sur votre oreille droite et le boîtier gauche ⊖ sur votre oreille gauche. Portez le casque verticalement sur votre t te de sorte que la fonction de mise sous tension automatique puisse s'activer correctement.



- Réglez le canal correspondant au transmetteur à l'aide du sélecteur (ou de la touche) situé(e) sur le boîtier droit du casque.**

Ⓐ MDR-RF925RK  
Sélectionnez le canal correspondant au transmetteur à l'aide du sélecteur TUNING situé sur le boîtier droit du casque.

Une fois le réglage de la réception terminé, montez le volume à un niveau modéré à l'aide de la commande VOLUME située sur le boîtier droit.

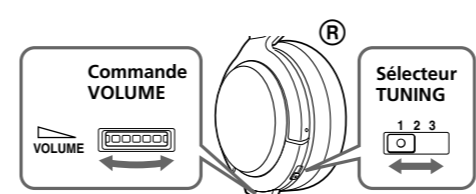

#### Ⓡ MDR-RF970RK

Appuyez brièvement sur la touche TUNING pour effectuer un réglage automatique de la réception du casque. Si vous ne recevez pas un signal audio clair, appuyez à nouveau sur cette touche.

Une fois le réglage automatique de la réception terminé, montez le volume à un niveau modéré à l'aide de la commande VOLUME située sur le boîtier droit.

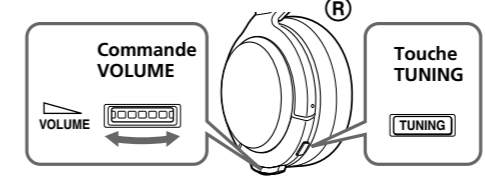

#### Émission de signaux RF par le transmetteur

Le transmetteur commence automatiquement à transmettre des signaux RF lorsqu'il détecte les signaux audio émis par l'appareil raccodé. S'il ne détecte pas de signal audio pendant plus d'environ 10 minutes, le transmetteur cesse d'émettre des signaux RF et l'indicateur POWER/CHARGE s'éteint.

Lorsque le transmetteur capte à nouveau un signal audio, il recommence à émettre des signaux RF et l'indicateur POWER/CHARGE s'allume de nouveau en vert.

Si le signal audio est très faible, le transmetteur n'émet pas de signal RF. Si le transmetteur est raccordé à une prise de casque, assurez-vous que le volume de l'appareil raccodé est réglé sur 5, 6 ou plus. Vous risquez de ne pas entendre le début de l'émission sonore dans le casque en attendant que le transmetteur commence à émettre des signaux RF après la détection de signaux audio.

#### Le casque s'éteint automatiquement lorsque vous le retirez – Fonction Mise sous tension/hors tension automatique

Ne tirez pas sur la bande auto-réglable lorsque vous n'utilisez pas le casque, ceci consomme l'énergie de la pile.

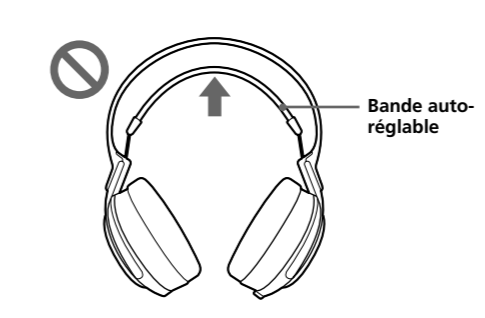

#### Remarques

- Si vous entendez un sifflement, rapprochez-vous du transmetteur.
- Vous risquez d'entendre des parasites si vous débranchez l'adaptateur secteur du transmetteur avant d'éteindre le casque.

#### Processus de réduction des parasites (MDR-RF970RK uniquement)

Le transmetteur compresse le signal audio et le convertit en un signal RF. Le casque convertit le signal RF reçu en un signal audio et le décompresse. Ce processus réduit les parasites captés lors de la transmission.

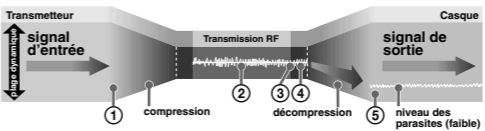

- Le transmetteur compresse la plage dynamique des signaux audio et la convertit en un signal RF.
- Des parasites peuvent se produire en raison de la transmission longue distance, etc.
- Le casque convertit le signal RF reçu en un signal audio.
- Des parasites peuvent survenir lors de la conversion.
- La décompression des signaux audio de la plage dynamique réduit le niveau des parasites et améliore le rapport S/B (signal/bruit).

## Portée du transmetteur

Le système peut fonctionner sans capter d'interférences à une distance optimale pouvant atteindre environ 150 pieds (45 mètres). Cependant, la distance peut varier en fonction de l'environnement. Si le système capte des parasites à moins de 150 pieds (45 mètres), réduisez la distance entre le transmetteur et le casque ou sélectionnez un autre canal.

#### Remarques

- Lorsque vous utilisez le casque dans la portée du transmetteur, le casque peut tre placé à n'importe quelle position par rapport au transmetteur.
- M me dans la zone de réception des signaux, il existe des endroits (point mort) où le signal RF ne peut pas tre capté. Cette caractéristique est inhérente aux signaux RF et n'indique pas un mauvais fonctionnement. En déplaçant légèrement le transmetteur, vous pouvez déplacer le point mort.

## Remplacement des oreillettes

Les oreillettes peuvent tre remplacées. Si les oreillettes deviennent sales ou si elles sont usées, remplacez-les tel qu'indiqué dans l'illustration ci-dessous.

Les oreillettes ne sont pas disponibles dans le commerce. Commandez des oreillettes de rechange dans le magasin où vous avez acheté cet appareil ou chez votre revendeur agréé Sony le plus proche.

- Retirez l'oreillette usagée en la sortant de la rainure du boîtier.**

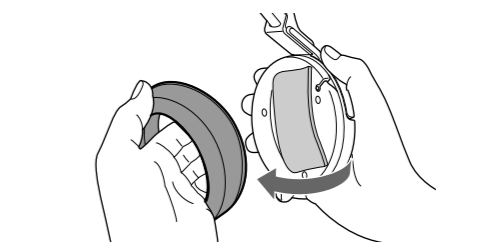

- Installez la nouvelle oreillette sur le transducteur.**

Posez le bord de l'oreillette sur un côté de la rainure du transducteur, puis tournez le bord de l'oreillette autour du transducteur, comme illustré ci-dessous.

Lorsque l'oreillette est bien insérée dans la rainure, ajustez-la en position verticale.

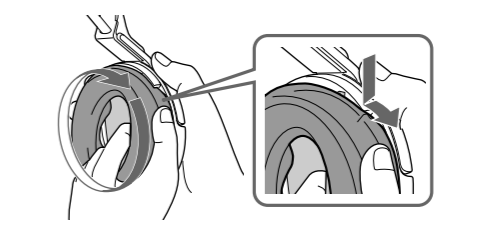

## ► Informations complémentaires

## Précautions

- Si vous comptez ne pas utiliser le transmetteur pendant une longue période, débranchez l'adaptateur secteur de la prise secteur. Tirez sur la fiche, et non sur le cordon.
- Gardez le système de casque stéréo sans fil à l'abri de la lumière directe du soleil, de la chaleur et de l'humidité.

#### Remarques sur le casque

#### Prévention des troubles de l'ouïe

Évitez d'utiliser le casque à un volume élevé. Les spécialistes de l'ouïe déconseillent une utilisation prolongée à volume trop élevé. Si vous percevez un sifflement dans les oreilles, réduisez le volume ou cessez d'utiliser le casque.

#### Respect des autres

Réglez le volume à un niveau modéré. Cela vous permet d'entendre les bruits externes tout en ne g nant pas les personnes qui vous entourent.

En cas de questions ou de problèmes concernant le fonctionnement de ce système qui ne sont pas abordés dans ce mode d'emploi, consultez votre revendeur Sony le plus proche.

Fréquence porteuse	915,5 MHz, 916,0 MHz, 916,5 MHz
Canal	Ch1, Ch2, Ch3
Modulation	FM stéréo
Réponse en fréquence	MDR-RF925R: 20 – 20 000 Hz MDR-RF970R: 10 – 22 000 Hz

<b>Transmetteur TMR-RF925R, RF970R</b>	
Source d'alimentation	12 V CC <span> </span> : adaptateur secteur fourni
Entrée audio	Prise phono, mini-prise stéréo
Dimensions	Environ 216 × 105 × 96 mm (8 <span> </span> 3⁄ <span>8</span> × 4 <span> </span> 1⁄ <span>4</span> × 3 <span> </span> 7⁄ <span>8</span> po) (l/h/p)
Mass	Environ 220 g (7,77 on)

<b>Casque MDR-RF925R, RF970R</b>	
Source d'alimentation	Piles rechargeables hydrure métallique de nickel BP-HP550-11 fournies ou piles sèches (taille AAA) disponibles dans le commerce
Mass	Environ 300 g (10,59 on), piles comprises

La conception et les spécifications sont sujettes à modification sans préavis.

## Dépannage

#### Aucun son/son étouffé

- Vérifiez le raccordement de l'appareil audio/vidéo ou de l'adaptateur secteur.
- Vérifiez que l'appareil audio/vidéo raccodé est sous tension.
- Augmentez le volume de l'appareil audio/vidéo raccodé si le transmetteur est raccodé à la prise de casque.
- Changez la fréquence radio à l'aide du sélecteur CHANNEL du transmetteur, puis sélectionnez la m me fréquence radio avec le sélecteur TUNING (ou la touche TUNING) situé sur le boîtier droit du casque.
- La fonction de sourdine est activée.
  - Utilisez le casque à proximité du transmetteur.
- L'indicateur POWER du casque s'éteint, perd son intensité, clignote ou le son est déformé ou comporte des parasites.
- Chargez la pile rechargeable si elle est faible ou remplacez les piles alcalines par des piles neuves. Si l'indicateur POWER reste éteint après avoir chargé la pile, apportez votre casque chez un revendeur Sony.

#### Distorsion

- Si le transmetteur est raccodé à la prise de casque, baissez le volume de l'appareil audio/vidéo raccodé.
- Changez la fréquence radio à l'aide du sélecteur CHANNEL du transmetteur, puis sélectionnez la m me fréquence radio avec le sélecteur TUNING (ou la touche TUNING) situé sur le boîtier droit du casque.
- L'indicateur POWER du casque s'éteint, perd son intensité, clign