



ClearSounds®  
Hear how good life can be

ENGLISH

ESPAÑOL

FRANÇAIS



**Operating Manual  
ClearSounds® CSC1000  
Amplified Freedom Phone™  
with Full ClearDigital Power™**

# TABLE OF CONTENTS

## PRIOR TO USE

Congratulations.....	pg. 4
Important Safety Instructions .....	pg. 4-6
Location of Controls .....	pg. 7-9
Keys Descriptions .....	pg. 10
Installation Steps .....	pg. 11-14

## BASIC TELEPHONE FUNCTIONS

Amplification .....	pg. 14-15
Ringer Setting.....	pg. 16-17
Visual Indicator .....	pg. 18
Hearing Aid and Cochlear Implant Users.....	pg. 18
Speakerphone .....	pg. 18
Answer a Call .....	pg. 18-19
Make a Call .....	pg. 19-21

## MENU NAVIGATION/TELEPHONE SETTING

Menu.....	pg. 22
Dialing Mode.....	pg. 23
Menu Keys Tones .....	pg. 23-24
Talking Dialing .....	pg. 24
Talking Review .....	pg. 24-25
One-Touch Memory.....	pg. 25-26
Inserting Photos .....	pg. 27
Mute, Redial, Hold and Call Waiting .....	pg. 27-29

## DISPLAY SETTING

Set Contrast .....	pg. 30
Set Hour.....	pg. 31-32
Set Date .....	pg. 31-32
Set Weekday .....	pg. 32
LCD Description.....	pg. 32-33
Reviewing Voice Mail Messages .....	pg. 33-34

## **CALLER ID**

General Information.....	pg. 34
Receiving & Storing Caller ID Records .....	pg. 34-35
Talking Caller ID.....	pg. 35
Caller ID on Call Waiting .....	pg. 36
Review Caller ID.....	pg. 36
Dial from Caller ID .....	pg. 37
Delete Caller ID .....	pg. 37
Store Caller ID .....	pg. 37-38

## **ANSWERING MACHINE**

General Information/Keys Descriptions .....	pg. 38
Turn On/Off Answering Machine .....	pg. 39
Outgoing Message .....	pg. 39-41
Record a Memo .....	pg. 41-42
Play Message .....	pg. 42-43
Security ID and Remote Access .....	pg. 44-45

## **PHONEBOOK**

General Information.....	pg. 45-46
Add Phonebook Entries.....	pg. 46-47
View Phonebook Entries .....	pg. 48
Dial a Phonebook Number .....	pg. 48
Delete, Erase and Edit Phonebook Entries.....	pg. 48-49
VIP Setting .....	pg. 49

## **TROUBLESHOOTING GUIDE**

## **TECHNICAL SPECIFICATIONS**

## **REGULATORY COMPLIANCE**

**Important FCC Information for Customers**

# PRIOR TO USE

## INDUSTRY CANADA WARRANTY POLICY

Congratulations on your purchase of the CSC1000 phone from ClearSounds Communications®. Please read this User Manual carefully in order to get the best use out of your new telephone. This phone is designed for individuals with mild to severe hearing loss. Keep this manual near the telephone for easy reference.

Please visit our website at [www.clearsounds.com](http://www.clearsounds.com) to register your product, download additional manuals and review troubleshooting tips.

Be sure to save your sales receipt as your proof of purchase should you need warranty service.

**Warranty Service** – This product is designed to provide years of quality service. However, if there is a malfunction and the troubleshooting recommendations on pages 50-51 do not resolve the problem, follow the warranty procedure on pages 56-57.

## IMPORTANT SAFETY INSTRUCTIONS

Read and understand the Installation Guide and User Manual. When using your telephone equipment, basic safety precautions should always be followed to reduce the risk of fire, electric shock and injury to person, including the following:

**WARNING:** The CSC1000 Phone is capable of amplifying sounds to a loud volume. It is important to instruct all potential users of its proper operation. It is advised to adjust the volume control to the minimum level (Low) when not in use and alert other users that hearing damage can potentially result from misuse.

**WARNING:** Use only the power supply indicated in the User's Manual.

**WARNING:** To avoid the possibility of electrical shock, do not use this product near water (For example, near a bathtub, wash basin, kitchen sink or laundry tub, in a wet basement or near a swimming pool) while in the bathtub or shower or when you are wet. If the phone becomes submerged in water, do not attempt to retrieve it until after you have unplugged the AC adapter from the electrical outlet and the line cord from the modular wall jack. Do not plug the phone back in until it has dried completely.

**WARNING:** Avoid using the telephone during electrical storms. There may be a remote risk of electric shock from lightning. If the electrical storm is present in your immediate area, possibility of electrical shock exists.

**WARNING:** Do not use the phone if you suspect a gas leak in the area. The phone's electrical contact could create a spark, which could ignite any heavy concentration of leaking gas.

**WARNING:** When cleaning, unplug the phone first, and then use a damp cloth to wipe. Do not use liquid cleaners or aerosol cleaners on the telephone.

**WARNING:** No telephone should ever be placed near an open radiator or heating register.

**WARNING:** Occasionally a power surge can occur on electrical lines without warning. With any electrical device that you plug into an outlet, it is suggested you use a surge protector. A surge protector will prevent power surges from damaging your telephone. Surge protectors are simple devices available at your local hardware store.

**WARNING:** Do not overload wall outlets or extension cords as this can increase the risk of fire or electrical shock.

**WARNING:** Never push any object through the slots in the telephone. They can touch dangerous voltage points or short out parts that could result in risk of fire or electrical shock.

**WARNING:** Do not cover slots and openings on the units, they are needed for ventilation and protection against overheating.

**WARNING:** Stop using the telephone if dropped or if it becomes damaged.

**WARNING:** If you or a member of your household has a pacemaker or other medical devices, consult your physician or the manufacturer of the pacemaker or medical device before using this product. The product should be used in accordance with the guidelines provided by your physician or the manufacturer of the pacemaker or medical device.

**WARNING:** Ring volume is very loud and can damage your hearing. Never put your ear close to the ringer.

### **Hearing Aid Compatibility (HAC)**

This telephone meets the FCC standards for Hearing Aid Compatibility.

**IMPORTANT:** YOUR RECEIPT IS PART OF YOUR WARRANTY AND MUST BE RETAINED AND PRODUCED IN THE EVENT OF A WARRANTY CLAIM.

**PLEASE SAVE THESE INSTRUCTIONS**

# LOCATION OF CONTROLS

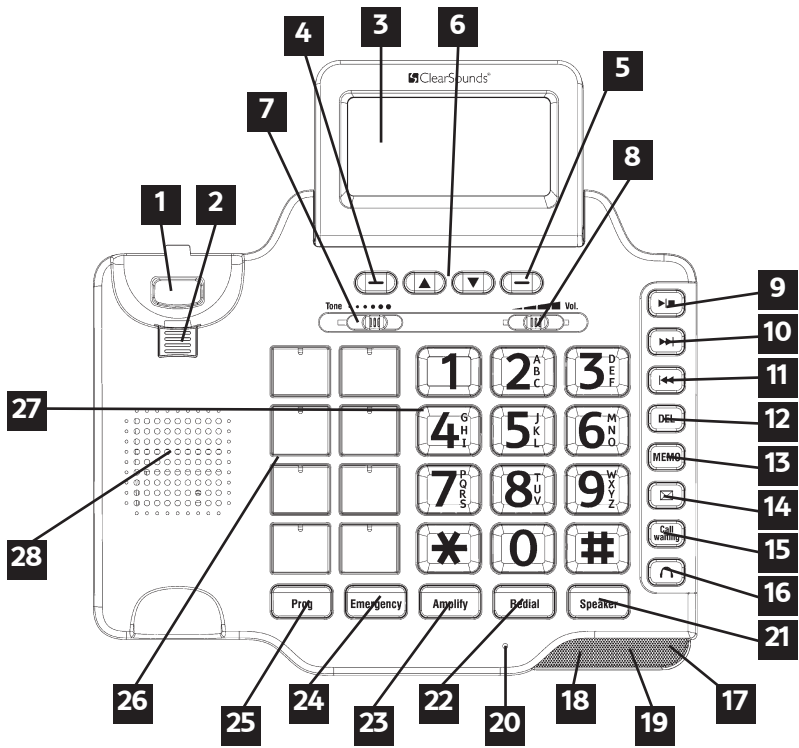

**Diagram 1**

- |                                |   |
|--------------------------------|---|
| 01. Hook Switch                | 16. Headset Key                           |
| 02. Handset Hanger Tab         | 17. Message waiting /<br>New call LED     |
| 03. Large LCD/Caller ID Screen | 18. In Use LED Indicator                  |
| 04. Left Soft Key              | 19. Visual Phone Ringer                   |
| 05. Right Soft Key             | 20. Microphone                            |
| 06. Up/Down Scroll             | 21. Speakerphone Key                      |
| 07. Handset Tone Control       | 22. Redial Key                            |
| 08. Handset Volume Control     | 23. Amplify Activation Key                |
| 09. Play/Stop Key              | 24. Emergency Memory Key                  |
| 10. Next Key                   | 25. Prog – Program Key                    |
| 11. Previous Key               | 26. (8) 1-Touch Photo Memory<br>Dial Keys |
| 12. Delete Key                 | 27. Lighted Keypad                        |
| 13. MEMO Key                   | 28. Speaker                               |
| 14. Voice Mail Key             |   |
| 15. Call Waiting Key           |   |

## LOCATION OF CONTROLS (continued)

### BACK SIDE

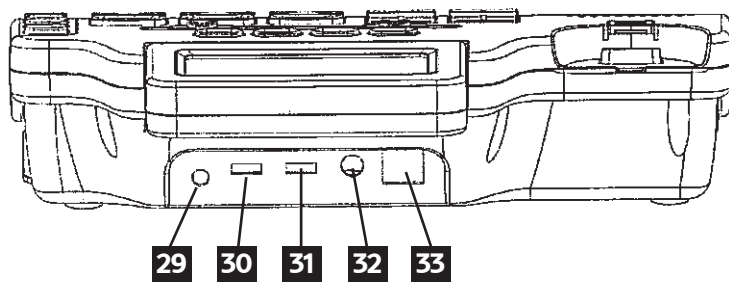

Diagram 2

### LEFT SIDE

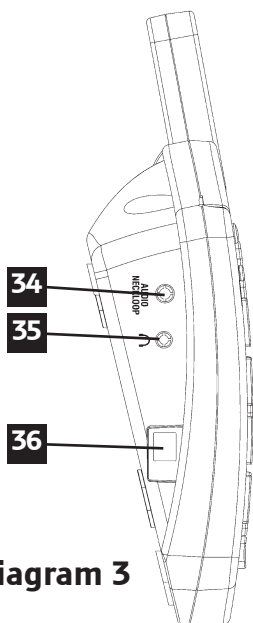

Diagram 3

### RIGHT SIDE

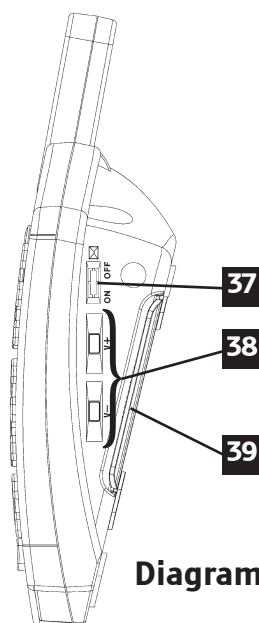

Diagram 4

### LEFT SIDE

- 34. Audio (3.5mm) Headset/ Neckloop Jack
- 35. Telephone (2.5mm) Headset / Neckloop Jack
- 36. Handset Cord Jack

### RIGHT SIDE

- 37. ON/OFF New Call/Voice Mail Indicator Switch
- 38. Speakerphone and Ringer Volume Controls
- 39. Memory Card (Record Speed Dial Names/Numbers)

## BACK SIDE

- 29. Port for (optional)  
ClearSounds Bed Shaker
- 30. RINGER - Strobe & Shaker /  
Only Shaker / Only Strobe
- 31. Amplification Reset Override  
Switch (ON/OFF)
- 32. AC Power Adapter Jack
- 33. Phone Line Cord Jack

## UNDERSIDE

- 39. Memory Card
- 40. Back Light ON/OFF Switch
- 41. Wall Mount Keyhole Slots
- 42. Empty Compartment

## WALL PLATE ADAPTER

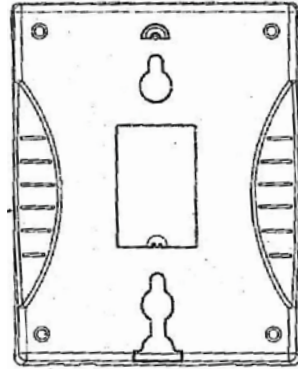

## UNDERSIDE

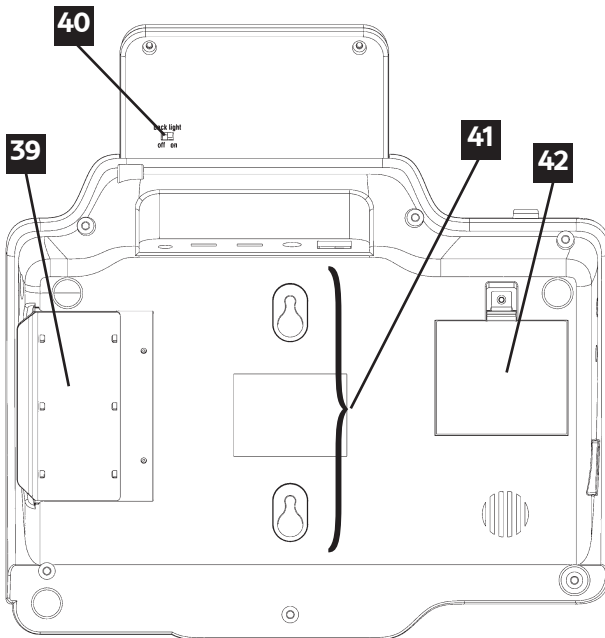

## HANDSET

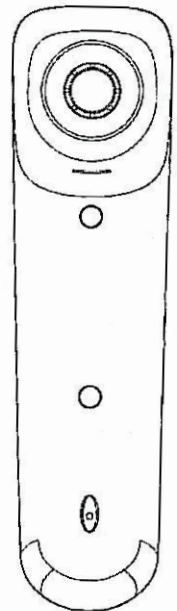

Diagram 5

## KEYS DESCRIPTIONS



(21) Make/Answer/End a call  
Activates the speakerphone if pressed during a call, as described on page 18



(22) Last number redial, as described on page 27 or insert a pause when pre-dialing a number



(6) Up or Down or scroll for menu options. Enter the CID book, as described on page 36



Soft Keys (4 & 5) Perform the function indicated by the text immediately over it (on the bottom line of the display).



(23) Press to add an extra level of amplification & tone



(14) Voice Mail phone number



(24) Emergency phone number



(25) Use to store numbers



(15) To disconnect a call and re-establish dial tone or to switch over to another caller if you use call waiting

Please Note: Telephone Answering Machine Keys Descriptions are found on page 38.

## ■ INSTALLATION STEPS

Installation of your **ClearSounds® CSC1000 Amplified Freedom Phone™ with Full ClearDigital™ Power** is easy. There are some basic steps you need to take when you set-up your phone for the first time.

1. Check parts list
2. Pre-select auxiliary features:
  - a. AMPLIFICATION: Amplify Override ON / OFF
  - b. RINGER: Strobe & Shaker / Only Shaker / Only Strobe
3. Installation

*If at any time you have questions about your telephone after reading this manual, please contact our ClearSounds® Customer Service Department at 1-800-965-9043.*

### 1. PARTS CHECKLIST

Check the contents of the box - The CSC1000 should contain:

1. Handset and handset cord
2. Phone base
3. Telephone line cords (one 6 inch and one 6 ft cord)
4. AC Adapter (7.5V/500mA)
5. Wall plate adapter
6. User's Manual
7. Photo Template

**2. PRE-SELECT AUXILIARY FEATURES:** If you plan on mounting your phone on the wall, you may want to consider setting up the Amplification Override Switch (page 15) and Ringer Switch (pages 16-17).

### 3. PHONE INSTALLATION

The phone should be located in an area where it is easy to see the visual display and lighted ringer. Choose an area near a telephone wall jack (RJ11C) and power outlet. The telephone may be placed on a shelf or table or may be fixed to the wall using the wall plate adapter (mounting bracket). To avoid

potential interference, the phone should not be located near electronic equipment, such as personal computers, television or microwave ovens.

**Begin by removing the clear plastic Caller ID protective tab. This film tab is only for display and to protect your Caller ID display during shipping.**

### Desk / Table Mounting

1. Plug the AC power adapter into the jack on the back of the telephone. Wait until the phone is completely setup before plugging the AC adapter into the electrical outlet or surge protector. **NOTE:** The adapter is required for the telephone to work correctly.
2. Connect one end of the 6 ft telephone cord to the line jack on the back of the phone and connect the other end to a modular phone jack.
3. Connect one end of the coiled handset cord to the handset and the other end to the phone base.
4. Lift the handset and listen for the dial tone. If you don't hear a dial tone, re-check all the installation steps.

### Wall Mounting

Desk tab position      Wall mount tab position

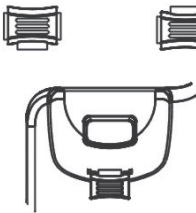

**Diagram 6**

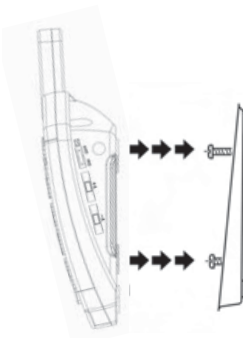

**Diagram 7**

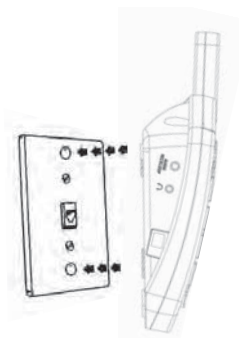

**Diagram 8**

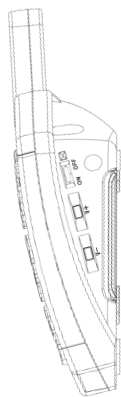

**Diagram 9**

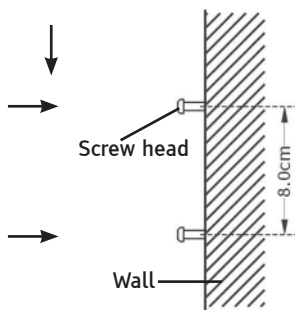

**Diagram 10**

1. Slide the handset hanger tab out and reverse its position (rotate it 180 degrees). Slide it back into place so that the hook points up (**see Diagram 6**). This will keep the handset from falling out of the cradle when it is mounted on the wall.
2. Plug the AC power adapter into the jack on the back of the telephone. Wait until the phone is completely setup before plugging the AC adapter into the electrical outlet or surge protector. **NOTE:** The adapter is required for the telephone to work correctly.
3. Plug the 8-inch short phone cord into the telephone jack on the phone, run the phone cord underneath the wall plate adapter and through the opening. The excess telephone line can be positioned into the recessed area on the bottom of the mounting plate.
4. Insert the wall plate adapter by holding the wall plate adapter so that the raised mounting pins line up with the phone's keyholes on the back. Once the holes are lined up, push the wall plate adapter in towards the phone and then slide the plate upwards until it is securely seated on the phone (**see Diagram 7**).
5. With the wall plate adapter installed, plug the 8-inch short phone cord into the jack on the wall.

6. Holding the phone slightly above the mounting screws on the wall jack, push the phone against the mounting screws so they are hooked into upper and lower keyhole slots on the back of the phone. Slowly slide the phone down until it snaps into place (**see Diagram 8**).
7. When mounting the phone on dry wall without a standard telephone wall plate, install 2 self-tapping screws (not supplied) at a distance of 167.5 mm (6½ inches) from each other and located on a vertical line. Place the phone onto the screw-heads and slide down to secure (**see Diagram 9 & 10**).
8. Plug the AC power adapter into the electrical outlet. **CAUTION:** To reduce risk of personal injury, fire, or damage use only the adapter provided (MODEL AD-101UA) listed in the user's guide.
9. Connect the handset using the coiled handset cord and listen for a dial tone. If you hear a dial tone, your phone is ready to use. If there is no dial tone, check all your cords to make sure they are plugged in securely and re-check installation steps.

## BASIC TELEPHONE FUNCTIONS

### ■ Using the Amplification Function

Your **ClearSounds® CSC1000** is equipped with a specialized amplification function designed to adjust to your needs.

You may press the **Amplify** key to temporarily increase the volume of the handset during a call. To return to normal, press the key again. Volume levels will also return to normal when the handset is replaced on the base after the call. Once the **Amplify** key is pressed, an extra level of amplification and tone enhancement is added. During a call, adjust the **Volume** control and **Tone** control on the front panel of the phone to fit the levels to your hearing requirements. The volume control

provides up to 15 dB of volume before the **Amplify** key is activated. Once the **Amplify** key activated, the phone will provide up to 55 dB of amplification and tone adjustment.



**Please Note:** The **Amplify** key controls both the loudness & tone frequency of the handset.

### **Using the Amplification Reset Override Switch (#31)**

The ClearSounds® CSC1000 is designed with unique features to protect users from being exposed to dangerous sound levels. You are able to switch between automatic or manual amplification, and you should select the setting that best suits your needs.

**Set ON** – When the Amplification Reset Override Switch is set to ON, the amplify function will be ON every time a call starts. The user will no longer need to remember to press the **Amplify** key with every telephone conversation. When the phone hangs up, the amplify setting will remain ON.

**Set OFF** – When the Amplification Reset Override Switch is set to OFF, the amplify function will be OFF every time a call starts. This allows people who do not require the level of amplification offered on the phone to use it. Every time a call starts, the user will need to press the **Amplify** key in order to gain the extra level of amplification and tone control. When the phone hangs up, the **Amplify** key will reset to OFF.

**Important:** You may manually turn ON and OFF the amplify function during a conversation by simply pressing the **Amplify** key.

**NOTE:** Your ClearSounds® CSC1000 comes from the factory preset in the OFF position. If you would like to override the factory preset, simply change the selection on the back of the phone to ON (**see diagram 2**).

## ■ Ringer Setting

You can adjust the ringer of your phone as high as +95 dB. There are 2 methods to set this feature.

### **Method 1 (Volume Only):** By adjusting volume on the right side of the phone

In standby mode, you can adjust the ringer volume by using the Volume Control **V-** or **V+** on the right side of the phone. The display will show the current level. For example: **Ringer LOW**. You will also hear the audible ringer at each level you select.

### **Method 2 (Volume and Custom Features):** By using the Menu

You can select your own ring tone and adjust the day and night volume. You can also adjust the volume to **"OFF"** in order to turn off the ringer. **"Day volume"** is 6 a.m. to 10 p.m. and **"Night volume"** is 10 p.m. to 6 a.m.

1. Press the **Menu** soft key to display the main menu list.
2. Press **▼** to scroll to **Set Phone** and then press the **Select** soft key.
3. Press the **Select** soft key to access **Set Ring**. The display shows **Day volume**: Press the **Change** soft key repeatedly to choose from Low, Medium, High and Off. Every time you press the **Change** soft key, the phone rings with the selected volume. Press the **Save** soft key to confirm and return to the previous menu or press **▼** to confirm and move to the next selection.
4. Press **▼** to set the **Night volume**. Use the same method as you set the Day volume. Press **▼** to set the Ringer tone.
5. Press the **Change** soft key to select the desired **Ringer Tone**. Press the **Change** soft key repeatedly to choose

from Standard, Wilhelm Tel, Small world, Prelude, Love is blue, Ashita, NO4, NO5, NO1, NO2, Fuga. Each time you press the **Change** soft key, the phone rings with the selected ring tone. Press the **Save** soft key or press ▼ to set the VIP tone.

6. If you set the **VIP** (Very Important Person) tone, when a new call comes in, and the caller's number has already been stored in the phonebook, the phone will ring with the VIP tone selected. Use the same method as you set the Ringer Tone. Press the **Save** soft key or press ▼ to set the Keypad tone. **(Additional information can be found on page 49).**

**Other Ringer Alert Options: Strobe & Shaker / Only Shaker / Only Strobe (#30)** Your telephone incorporates several options to alert you that the phone is ringing. The loud, adjustable ringer as well as the bright strobe and optional bed shaker or any combination of these allows you to customize the phone to fit your needs.

Your phone is equipped with a bright strobe light that can flash a very bright strobe when the phone rings. If you have selected the strobe to be ON, it will flash on all volume levels.

Your phone is equipped with a 3.5mm vibrating alert jack for an optional bed shaker (purchased separately) to alert you when the phone is ringing. Simply plug it into the shaker jack and place it between your mattress and box spring or under the cushion of a chair. When the phone rings, the pad will vibrate with each ring of the phone.

**NOTE:** Your ClearSounds® CSC1000 comes from the factory preset to both Strobe & Shaker position. If you would like to override the factory preset, simply change the selection on the back of the phone (see **Diagram 2**).

## ■ Using your Visual Indicator

The red flashing visual indicator on the base will flash to alert you to new calls received or if you have a voice mail message waiting from your service provider. To turn this feature OFF, see page 34.

## ■ Using your Phone with Hearing Aids and Cochlear Implants

Your phone can be used with hearing aids and cochlear implants equipped with a telecoil (T-coil). Adjust your hearing aid “T-switch” to the “T” position. Make sure to hold the handset close to your T-coil.

## ■ Using your Speakerphone

For optimal speakerphone performance, avoid the following:

- Areas with high background noise (The microphone might pick up these sounds and prevent the speakerphone from going into the receiving mode when you finish talking).
- Surfaces affected by vibration.
- Recessed areas such as in a corner, under a cupboard, or next to a cabinet, which can generate an echo effect.

## ■ Answering a Call

**NOTE:** Make sure the ringer switch is set to HI, MED or LO, or the phone will not ring. If you have selected the strobe to be ON, it will flash on all settings.

### Using the Handset

1. To answer a call, lift the handset and speak.
2. Adjust your volume and tone settings if needed.
3. To end the call, replace the handset on the base.

### Using the Speakerphone

1. To answer a call, press the **Speaker** key on the base.

2. Adjust your volume by using the volume control V- or V+ located on right side of the phone.
3. To end the call, press the **Speaker** key again on the base.

## Using a Headset or Neckloop (see page 20)

## ■ Making a Call

### Using the Handset

1. To make a call, lift the handset and listen for a dial tone.
2. You can dial a number manually or press one of the memory dial keys once programmed. If you make a mistake while entering a number, press the **Clear** soft key to delete it or hang up and begin again.
3. Adjust your volume and tone settings if needed.
4. When finished, hang up the handset.

### Using the Speakerphone

1. Press the **Speaker** key on the base and listen for a dial tone.
2. Dial the number you want to call. If you make a mistake while entering a number, press the **Clear** soft key to delete it or hang up and begin again.
3. Adjust your volume by using the volume control V- or V+ located on right side of the phone.
4. When finished, press the **Speaker** key to hang up.

5. To change back from speakerphone to handset use, simply pick up the handset to disable the speakerphone. The speakerphone indicator turns OFF.
6. To change back from handset to speakerphone, simply press the **Speaker** key and then hang up the handset. The speakerphone indicator turns ON and the handset is disabled.

### **Using Audio and Telephone Neckloop/Headset Jacks**

Your phone is equipped with both Audio and Telephone Headset jacks, providing total flexibility and multi-functionality. Both jacks are amplified, allowing you to adjust both the tone and volume. These jacks accommodate a variety of optional accessories including neckloops, headphones, earbuds, silhouettes, cellular accessories and cochlear patchcords\* (not included).

**\*Caution:** Before plugging any cord into your cochlear implant processor, you should consult your implant manufacturer.

**The Audio Neckloop/Headset Jack** - the 3.5mm Audio Neckloop/Headset jack allows you to listen through your device while speaking into the handset or speakerphone.

**Telephone Headset Jack** - the 2.5mm telephone jack can accommodate many hands-free headsets. By using this jack, you can listen and speak through your hands-free headset. **NOTE:** When a 2.5mm audio device is plugged in, the audio signal to the handset & speakerphone will now be transferred to the audio device. No output on the handset or speakerphone will be heard.

1. Plug your neckloop, headphones, headset or other accessory into the Audio jack or Telephone headset jack.
2. If you are using the 3.5mm Audio jack and want to speak

into the handset, lift the handset, listen for dial tone and dial the number. Speak into the handset and adjust your volume. To end the call, replace the handset to the base.

3. If you are using the 3.5mm Audio jack and want to speak into the speakerphone, press the **Speaker** key, listen for dial tone and dial the number. Speak into speakerphone (the conversation will be heard through both your audio equipment and over the speakerphone) and adjust your volume. To end the call, press the **Speaker** key again on the base.
4. If you are using the 2.5mm Telephone headset jack for total hands-free communication, leave the handset in the cradle. Press the **Headset** key, listen for dial tone and dial the number. Talk into the headset microphone and adjust your volume. To end the call, press the **Headset** key.

### **Dialing from Standby Mode**

You can enter the desired phone number in standby mode, which allows you to verify the number before dialing. If you have the TALKING DIALING function turned ON, the number will be announced as you dial (see page 24 for more information). Follow these steps:

1. Enter a telephone number (up to 32 digits) and verify it is correct. If you make a mistake while entering a number, press the **Clear** soft key to delete it.
2. When the number appears correctly, lift the handset or press the **Speaker** key and it will dial.

### **Dialing from the Caller ID List (see page 37)**

### **Dialing from the Redial List (see page 28)**

# MENU NAVIGATION / TELEPHONE SETTING

## MENU

### To Access a MENU Option

1. To display the menu list, press the **Menu** soft key.
2. To scroll through menu options, press **▲** or **▼** repeatedly.
3. To select a menu item, Press the **Select** soft key when the desired menu item appears on the display.
4. Repeat if necessary.

### To Exit from any MENU

If you press the **Back** soft key or the **Exit** soft key, the phone returns to the previous screen.

## MENU MAP

### **Set Display**

Set Language (N/A)

Set Contrast

Level 1-7

Dim: X-->x

ON or OFF

Hour Format

12-hr clock or 24-hr clock

Date Format

MM/DD or DD/MM

### **Set Phone**

Set Ring

Day volume

Night volume

Ringer tone

VIP tone

Keypad Tones

Call Waiting

ON or OFF

Set Flash

100ms, 110 ms, 300ms, 600ms

Dialing Mode

Tone or Pulse

### **Date and Time**

#### **Set Talk**

DIALING TALKING

ON or OFF

CID TALKING

ON or OFF

REVIEW TALKING

ON or OFF

#### **TAM setup**

TAM ON/OFF

Outgoing Msg

Play OGM

Record OGM

Change OGM

Erase OGM

Ring Number

3 to 6 rings, toll saver

Security ID

ICM Voice Slow

## ■ Dialing Mode Setting

Your ClearSounds® CSC1000 comes from the factory preset for touch-tone service. Should you need to change this setting based on the type of telephone service you have, use **Tone** for touch-tone service or **Pulse** for rotary dialing. **NOTE:** If you are not sure which dialing mode to select, please contact your local phone service provider.

1. Press the **Menu** soft key to display the main menu list.
2. Press ▼ to move to **Set Phone** and then press the **Select** soft key.
3. Press ▼ to move to **Dialing Mode** and then press the **Select** soft key. The display shows the current setting.
4. Press ▲ or ▼ to choose between **Tone** and **Pulse** and then press the **Save** soft key.
5. To exit, press the **Back** soft key to return to the previous screen and then press the **Exit** soft key to return to the main screen. Otherwise, after 1 minute, the display will automatically return to the main screen.

## ■ Menu Keys Tone Setting

Your ClearSounds® CSC1000 comes from the factory preset for menu Keypad Tones ON. This refers to having an audible tone when navigating the menu to verify a selection. To change this setting:

1. Press the **Menu** soft key to display the main menu list.
2. Press ▼ to move to **Set Phone** and then press the **Select** soft key.
3. Press the **Select** soft key to access **Set Ring**. The display shows **Day Volume**:
4. Press ▲ to access **Keypad Tones**.

5. Press the **Change** soft key to set the keypad tones. You can choose from ON, OFF and Link to Ringer. The Link to Ringer means that your keypad setting will match your ringer setting selection.
6. Press the **Save** soft key to confirm.
7. To exit, press the **Back** soft key to return to the previous screen and then press the **Exit** soft key to return to the main screen. Otherwise, after 1 minute, the display will automatically return to the main screen.

## ■ Talking Dialing Setting

Your ClearSounds® CSC1000 comes from the factory preset for Talking Dialing Mode set to ON. This feature allows you to pre-dial the number you wish to call and you will hear the number announced as you dial as well as display the numbers on the LCD. To change this setting:

1. Press the **Menu** soft key to display the main menu list.
2. Press **▼** to move to **Set Talk** and then press the **Select** soft key.
3. Press the **Select** soft key to access **DIALING TALKING**.
4. Press **▲** or **▼** to choose between ON/OFF to activate/deactivate the talking dialing function and then press the **Select** soft key to confirm.
5. To exit, press the **Back** soft key to return to the previous screen and then press the **Exit** soft key to return to the main screen. Otherwise, after 1 minute, the display will automatically return to the main screen.

## ■ Talking Review Function (Caller ID, Phonebook & Redial)

Your ClearSounds® CSC1000 comes from the factory preset for Talking Review set to ON.

- When reviewing CID records, the phone will announce the number.
- When reviewing phonebook entries, the phone will announce the number or recorded message.
- When using the Redial function, the phone will announce the number or recorded message.

To change this setting:

1. Press the **Menu** soft key to display the main menu list.
2. Press **▼** to move to **Set Talk** and then press the **Select** soft key.
3. Press **▼** to move to **REVIEW TALKING** and then press the **Select** soft key.
4. Press **▲** or **▼** to select ON/OFF to activate/deactivate the talking review function and then press the **Select** soft key to confirm.
5. To exit, press the **Back** soft key to return to the previous screen and then press the **Exit** soft key to return to the main screen. Otherwise, after 1 minute, the display will automatically return to the main screen.

## ■ One-Touch Memory Setting & Dialing

Your phone allows you to program 10 frequently dialed numbers: **8 photo dials**, **1 emergency dial** and **1 voice mail dial**. Each memory key can store up to 32 digits. You can insert a 3 second pause into dialing or memory storage in order to access custom and telebanking services, long distance, calling cards, etc. Press the **Redial** button at the desired point in the number to insert the pause.

### Storing Memory Numbers (while the telephone is not in use)

1. Use the keypad to enter the number you want to store. You can use the **Clear** soft key to edit the number.

2. Press the **Prog** key, the display will show “--->?”
3. Press one of the Memory dial keys, the display will show “**Saved**”.
4. Repeat for each Memory dial key you want to use.

After storing the 8 Photo Memory Numbers, you may want to utilize the Memory Card to write down the name or phone number that corresponds with each Photo Key. The Memory Card is located on the right side of the phone.

### Dialing from Memory Numbers

1. In standby mode, press one of the memory dial keys, the display will show the corresponding number. If you selected the wrong memory dial, either select the correct memory dial or press the **Clear** soft key repeatedly until you get back to the main screen.
2. Lift the handset or press the **Speaker** key and the phone will begin to dial.

**NOTE:** Press and hold any memory key for two seconds and the speakerphone will turn on and automatically dial.

**NOTE:** Entering a new number in the same location will automatically erase the previous number.

We suggest that you program the emergency number with your local Police Station, Fire Station, Doctor or Hospital. **DO NOT PROGRAM 911** into any memory keys.

### Clearing Memory Numbers

1. Press the **Prog** key in standby mode, the display will show “--->?”.
2. Press the desired Memory dial key that you want to delete and then the display will show “**Saved**”. This means the number has been cleared.

## ■ Inserting Photos In Memory Buttons

1. Cut your photo using the template provided as a guide.
2. Remove the transparent cover of the memory key and insert the photo and replace the cover or slide the photo in the top slot of the cover.

## ■ Mute Setting

During a conversation, you can temporarily switch your phone's microphone off to have a private, off-line conversation by using the MUTE feature. The party on the telephone cannot hear you but you can hear them. A conversation can be muted while using the speakerphone, handset or Audio and Telephone Neckloop/Headset feature.

To mute your call any time during the conversation:

1. Press the **Mute** soft key once. "**Mute**" appears on the LCD.
2. Press the **Unmute** soft key to cancel and return to your phone conversation.

**NOTE:** You can switch between speakerphone and handset and without canceling your mute selection.

## ■ Redial Function

The **Redial** key is used to quickly redial the last number you dialed.

1. Lift the handset or press the **Speaker** key and listen for the dial tone.
2. Press the **Redial** key. The phone will redial up to 32 digits automatically.

## Dialing from the Redial List

1. Press the **Redial** key in standby mode.
2. Press **▲** or **▼** repeatedly until you find the number you want to dial. If you have the Talking Review Mode set to ON, the number for each record will be announced as you scroll through the Redial list.
3. Pick up the handset or press the **Speaker** key to dial.

## Clearing the Redial List

1. Press the **Redial** key in standby mode.
2. Press and hold the O key, the display will show **Empty list** to indicate that all the entries in the list have been deleted.

## **■ Hold Function**

The display will show a **Hold** option once you have a call established. To put a call on hold:

1. Press the **Hold** soft key once. The "LCD will display "**Call on hold**". Hanging up the handset will not disconnect the call.
2. To continue the conversation, simply pick up the handset or press the **Unhold** soft key.

## **■ Call Waiting Button (Flash)**

Your ClearSounds® CSC1000 comes from the factory preset for Caller ID on Call Waiting ON. To change this setting:

1. Press the **Menu** soft key to display the main menu list.
2. Press **▼** to move to **Set Phone** and then press the **Select** soft key.
3. Press **▼** to move to **Call Waiting** and then press the **Select** soft key.

4. Press **▲** or **▼** to choose between ON/OFF to activate/deactivate the call waiting function and then press the **Select** soft key to confirm.
5. To exit, press the **Back** soft key to return to the previous screen and then press the **Exit** soft key to return to the main screen. Otherwise, after 1 minute, the display will automatically return to the main screen.

Your ClearSounds® CSC1000 comes from the factory preset for Flash Time to 600ms. To change this setting:

1. Press the **Menu** soft key to display the main menu list.
2. Press **▼** to move to **Set Phone** and then press the **Select** soft key.
3. Press **▼** to move to **Set Flash** and then press the **Select** soft key.
4. Press **▲** or **▼** repeatedly to choose from 100ms, 110ms, 300ms, or 600ms and then press the **Select** soft key to confirm.
5. To exit, press the **Back** soft key to return to the previous screen and then press the **Exit** soft key to return to the main screen. Otherwise, after 1 minute, the display will automatically return to the main screen.

If you subscribe to Call Waiting service from your local telephone provider, during a phone call you will hear a beep to indicate another call is waiting on the line.

1. To connect to the waiting call, press the **Call Waiting** key, and your original call is put on hold.
2. To switch between the two calls, press the **Call Waiting** key.

**Note:** If you subscribe to Call Waiting on Caller ID, you will receive Caller ID information (if available) on Call Waiting calls (see page 36).

# DISPLAY SETTINGS

Use this feature to customize the display settings according to your needs.

## LCD

### Contrast Settings

1. Press the **Menu** soft key to display the main menu list.
2. Press the **Select** soft key to access **Set Display**.
3. Press **▼** to move to **Set Contrast** and then press the **Select** soft key.
4. Press **▲** or **▼** repeatedly to choose from the 8 available contrast levels and then press the **Select** soft key to confirm.
5. To exit, press the **Back** soft key to return to the previous screen and then press the **Exit** soft key to return to the main screen. Otherwise, after 1 minute, the display will automatically return to the main screen.

### Switch to Smaller Font

If you select ON, when you pre-dial a number and the number exceeds 8 digits, the font will be switched to a smaller size automatically.

1. Press the **Menu** soft key to display the main menu list.
2. Press the **Select** soft key to access **Set Display**.
3. Press **▼** to move to **Dim:X--->x** and then press the **Select** soft key.
4. Press **▲** or **▼** to choose between ON/OFF and then press the **Select** soft key to confirm.
5. To exit, press the **Back** soft key to return to the previous screen and then press the **Exit** soft key to return to the main screen. Otherwise, after 1 minute, the display will automatically return to the main screen.

If you have Caller ID service, the date and hour will be automatically set when you receive your first call. If you currently do not have Caller ID service through your phone company, please follow the directions below. You can change the format of the time and date to your preference.

### Hour Format Settings

1. Press the **Menu** soft key to display the main menu list.
2. Press the **Select** soft key to access **Set Display**.
3. Press **▼** to move to **Hour Format** and then press the **Select** soft key.
4. Press **▲** or **▼** to choose between 12 hour clock and 24 hour clock and then press the **Select** soft key.
5. To exit, press the **Back** soft key to return to the previous screen and then press the **Exit** soft key to return to the main screen. Otherwise, after 1 minute, the display will automatically return to the main screen.

### Date Format Settings

1. Press the **Menu** soft key to display the main menu list.
2. Press the **Select** soft key to access **Set Display**.
3. Press **▼** to move to **Date Format** and then press the **Select** soft key.
4. Press **▲** or **▼** to choose between **MM/DD** and **DD/MM** and then press the **Select** soft key.
5. To exit, press the **Back** soft key to return to the previous screen and then press the **Exit** soft key to return to the main screen. Otherwise, after 1 minute, the display will automatically return to the main screen.

## Setting Time, Date and Day of the Week

1. Press the **Menu** soft key to display the main menu list.
2. Press **▼** to move to Date and Time and then press the **Select** soft key.
3. Enter the current time using the numeric keypad and use the **▲** to select AM/PM and then press the **Save** soft key.
4. Enter the current date using the numeric keypad and then press the **Save** soft key.
5. Press **▲** or **▼** key repeatedly to select the correct weekday and then press the **Save** soft key.
6. To exit, press the **Back** soft key to return to the previous screen and then press the **Exit** soft key to return to the main screen. Otherwise, after 1 minute, the display will automatically return to the main screen.

Note: if you select **12 hour clock**, AM/PM will appear at the right of the time in standby mode.

## **LCD DESCRIPTION**

Your CSC1000 has a large LCD screen that provides useful information.

Your screen has a backlight that automatically switches off after 15 seconds of inactivity. You may permanently turn ON the LCD backlight by using the switch on the back of the display and select the ON position.

In standby mode, the large LCD display will show as below:

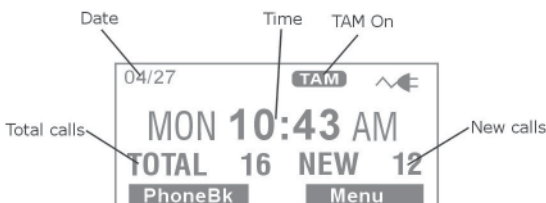

If you forget to connect the phone line cord, **"No line"** will show on the screen.



When you press the **Menu** soft key, the display will show the main menu. Use the **▲** or **▼** key to scroll through the menu and select the desired one and then press the **Select** soft key to confirm.



When a new call comes in, the screen will display the caller's phone number and/or name (provided that you subscribe to this service through your local telephone provider).



Shows the total and new calls to be reviewed. In the example, there are 16 calls in total, which includes 12 new calls.



Shows the total of new messages. In the example, there are 2 new messages and the display will show **MSG 02**.



If the caller has exercised the option to prevent his name and number from being sent, **"Blocked number"** will show on the display.



This message will display when someone calls from another country, an area where the telephone company is not offering the caller identification services or is not yet providing number delivery to your area.



## ■ Reviewing Voice Mail Messages

You must subscribe to Voice Mail from your phone service provider to use this feature.

**NOTE: You are not able to utilize voice mail and the built-in answering machine at the same time.**

When a voice mail message is left, the screen will display “New voice mail” and the message will be saved as a call. If you have new messages, you will hear a stutter dial tone when you pick up the handset. The CSC1000 has a message indicator light, which will blink when you have new messages and will continue to flash until the message has been retrieved. You can utilize the one-touch voice mail button if you have programmed your voice mail access phone number. Follow the steps provided from your phone provider to listen to your message(s).

**NOTE:** You may permanently turn off the red flashing visual indicator for both message waiting and new calls by simply setting the indicator to the **OFF** position (this switch is located on the right side of the telephone).

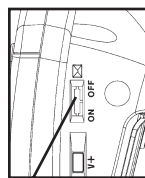

Visual Indicator  
ON/OFF Switch

## CALLER ID (CID) OPERATION

In order to utilize the Caller ID features, you must subscribe to Caller ID service through your local phone provider. There are fees for Caller ID services, and it may not be available in all areas. This product can provide information only if both you and the caller are in areas offering Caller ID service and both telephone providers use compatible equipment.

**This telephone automatically displays an incoming caller's number/name along with the date and time of the call. It will record up to 30 calls of up to 15 digits and store the data into memory.**

### Receiving CID Records

When you receive a call, the Caller ID information is transmitted between the first and second ring. The Caller ID information appears on the display while the phone rings, giving you a chance to monitor the information and decide whether or not to answer the call.

## ■ Storing CID Records

Your telephone's Caller ID memory stores the data for the 30 most recent calls received. When the 31<sup>st</sup> call is received, the oldest Caller ID record (1<sup>st</sup> call) is automatically deleted.

You may review the stored information at any time. Calls received since your last review show as **NEW** in the display. Calls that have not been previously reviewed but were received from the same number more than once show as **REPT** in the display.

## ■ Talking Caller ID Setting

Your ClearSounds® CSC1000 comes from the factory preset for Talking Caller ID Mode set to ON and will announce the caller's number between rings. To change this setting:

1. Press the **Menu** soft key to display the main menu list.
2. Press ▼ to move to **Set Talk** and then press the **Select** soft key.
3. Press ▼ to move to **CID TALKING** and then press the **Select** soft key.
4. Press ▲ or ▼ to select ON/OFF to activate/deactivate the dialing function and then press the **Select** soft key to confirm.
5. To exit, press the **Back** soft key to return to the previous screen and then press the **Exit** soft key to return to the main screen. Otherwise, after 1 minute, the display will automatically return to the main screen.

**Note:** If you have stored a phone number in the phonebook and recorded the corresponding name, when an incoming call with this number comes in, the phone will announce the name associated with this number. See page 47 for instructions on recording a phonebook name.

## ■ Caller ID on Call Waiting

When you subscribe to Call Waiting Caller ID service from your local telephone provider, the telephone will display the Caller ID information of the second call while you are on the first call.

Caller ID info displayed

Caller 1  
436-1234

Caller two's information  
is displayed

Caller 1  
4  
Caller 2  
291-5678

1. When you are on existing call, a tone will emit, and the Caller ID displays the incoming caller's information.
2. Press the **Call Waiting** key to put the current call on hold and answer the second caller.
3. If the second call is not answered, the Caller ID information will be transferred into the Caller log. The caller information is considered "old".
4. When you have finished with the second call, press the **Call Waiting** key to resume your conversation with the first caller.

## ■ Caller ID List

### Viewing the Caller List

As calls are received and stored, the display is updated to let you know how many calls have been received. Records will be listed in the order they were received.

To scroll through the CID records:

1. From the main screen, use ▲ or ▼ to scroll through the entries. Press ▼ to review the newest CID record and press ▲ to review the oldest CID record first.
2. If you have stored the phone number in your phonebook, the name you have entered will appear, along with the phone number.
3. If you have the Talking Caller ID Mode set to ON, the number for each CID record will be announced as you scroll through the entries.

## Dialing a Number from the Caller List

Use ▲ or ▼ to locate the desired record. If you need to change the dialing format (7 digits, 10 digits or 11 digits), simply press the \* key until you see the desired format of the number you would like to dial. For example, if the original number in the Caller ID list was 800-965-9043, press the \* key repeatedly to change it to 1-800-965-9043 or 965-9043. Pick up the handset or press the Speaker key to dial that number.

## Deleting a Single Caller List Record

1. Use ▲ or ▼ to locate the record.
2. Press the **Options** soft key and choose **Erase** and press the **Select** soft key. The display will show "Caller Entry Erased".
3. Continue to select records to delete or press the **Exit** soft key to return to the main screen.

## Deleting All Caller List Records

1. Use ▲ or ▼ to locate any record
2. Press the **Options** soft key and use ▼ to move to **Erase all** and press the **Select** soft key.
3. **Erase all?** will appear. Press **Yes** to confirm or **No** to cancel. The display will show "Caller Entries Erased".

## Storing Caller List Records

1. Use ▲ or ▼ to locate the record.
2. Press the **Options** soft key and use ▼ to move to **Store** and press the **Select** soft key.
3. **Name:** will appear with the caller's name listed. Press the **Clear** soft key to erase and re-type the name using the dial keypad (see page 46) or the **Save** soft key to save the name as displayed.
4. The display shows "**Record Voice**". Press the **Yes** soft key to confirm or the **No** soft key to cancel. If you press **Yes**, you can start to record the name of this entry (up to 6 seconds). You can also press the **End** soft key to confirm

and end the recording. Your recording will immediately play back for your confirmation. **Number Stored** will appear.

5. To exit, press the **Exit** soft key once to return to the main screen. Otherwise, after 1 minute, the display will automatically return to the main screen.

## TELEPHONE ANSWERING MACHINE (TAM) OPERATION

The answering machine will hold up to 10 minutes of messages. The telephone answering machine can be accessed from the base or remote location.

### Keys Descriptions



Press to start or stop the Message or Memo playing



Press to play the next message



Press once to play the current message  
Press twice to play the previous message



When playing an incoming message, press this key to delete the current message



Press and hold this key to record a memo (it will be stored as a new message)



Use to adjust the volume of the ringer, talking dialing and talking Caller ID

### Setup

This section shows you how to set up your answering machine to receive incoming calls. Before you begin the set up process, you must turn on the answering machine.

## To Turn the Answering Machine ON/OFF

1. Press the **Menu** soft key to display the main menu list.
2. Press **▲** or **▼** to move to **TAM setup** and then press the **Select** soft key.
3. Press the **Select** soft key to choose **TAM ON/OFF**.
4. Press **▲** or **▼** to **ON** or **OFF** and then press the **Save** soft key.
5. To exit, press the **Back** soft key to return to the previous screen and then press the **Exit** soft key to return to the main screen. Otherwise, after 1 minute, the display will automatically return to the main screen.

## Answering Machine Volume

When listening to your messages through the speakerphone or handset, adjust your volume by using the volume control V- or V+ located on the right side of the phone.

## Outgoing Message (OGM)

The outgoing message will be the message a caller hears when the answering machine answers the call. The message can be up to 2 minutes. **NOTE:** The answering machine comes with a pre-recorded message that can be used.

The default OGM is *“Please leave your message after the tone.”* To change the OGM:

1. Make sure the answering machine is **ON**.
2. Press the **Menu** soft key to display the main menu list.
3. Press **▼** to move to **TAM setup** and then press the **Select** soft key.
4. Press **▼** to choose **Outgoing Msg** and then press the **Select** soft key.

5. Press ▼ to choose **Record OGM** and then press the **Select** soft key. Speak clearly into the microphone, which is located below the Redial button.
6. The display will show **Record OGM?**. Press **Yes** to confirm or press **No** to cancel.
7. You can record your OGM after the tone. Recording will stop automatically after 2 minutes. You can also confirm and end the recording by pressing the **End** soft key. The new OGM will be played after the recording.
8. To exit, press the **Exit** soft key 3 times to return to the main screen. Otherwise, after 1 minute, the display will automatically return to the main screen.

**NOTE: For best results when recording the outgoing message, speak directly into the base microphone (located below the Redial button, see Location of Controls on page 7)**

### **Sample Outgoing Announcement**

*Hi, this is (use your name here), I can't answer the phone right now so please leave your name, number and a brief message after the tone and I'll get back to you. Thank you.*

### **To Play the Outgoing Message**

1. Press the **Menu** soft key to display the main menu list.
2. Press ▼ to move to **TAM setup** and then press the **Select** soft key.
3. Press ▼ to choose **Outgoing Msg** and then press the **Select** soft key.
4. Press ▼ to choose **Play OGM** and then press the **Select** soft key.

5. The current OGM will be played. During the process the display will show **Playing OGM**. You can press the **Exit** soft key to stop and exit.
6. If you do not like your message, record your message again or restore it to the default one.

### To Restore the Outgoing Message

To delete the recorded OGM and restore it to the default one:

1. Press the **Menu** soft key to display the main menu list.
2. Press ▼ to move to **TAM setup** and then press the **Select** soft key.
3. Press ▼ to move to **Outgoing Message** and then press the **Select** soft key.
4. Press ▼ to choose **Erase OGM** and then press the **Select** soft key.
5. A message “**Erase Recorded OGM?**” will ask you to confirm. Press **Yes** to confirm or **No** to cancel.
6. To exit, press the **Exit** soft key 3 times to return to the main screen. Otherwise, after 1 minute, the display will automatically return to the main screen.

**NOTE:** The default outgoing message cannot be permanently deleted.

### To Record a Memo

You can use the phone to record memo messages (each can be up to 3 minutes). This memo will be played as a message.

1. Press and hold the **MEMO** key in standby mode. The display will show **Recording Memo** and the recording will start. **Important:** The **MEMO** key should be pressed

and held during the whole process.

2. Release the **MEMO** key to end the recording.

## Screening Calls

1. When the answering machine answers the call, listen while the caller leaves a message.

2. To speak to the caller, pick up the handset or press the **Speaker** key.

The answering machine automatically stops recording when you activate the handset or speakerphone.

**TIP:** Make sure the volume on the phone is set loud enough to hear your incoming calls.

## Incoming Message (ICM)

When a call is received and the TAM is ON, the machine will play the outgoing message, and then perform message recording. The process is as follows:

After N times ringing, the phone enters answer-record mode automatically and starts to play the outgoing message. The caller can record after the tone.

To play the messages, press the Start Message key [▶■]. The speakerphone will announce "**You have N new message(s)**" or "**You have N old message(s)**". The messages will be played one by one. During the process you can perform the following steps:

Press the [ DEL ] key to delete the current message.

Press the [ ■ ◀◀ ] key once to re-play the current message.

Press the [ ■ ◀◀ ] key twice to play the previous message.

Press the [ ►►■ ] key once to play the next message.

Press the [ ►■ ] key once or the **Exit** soft key to stop playing and exit.

**Please Note:** If you would like to listen to the message(s) through your handset, simply pick up the handset and press the Start Message key [ ►■ ] and then you will also be able to perform any other message function key.

**Please note:** You can not switch between speakerphone and handset while listening to messages.

### **Message Playback Speed**

You can slow down the playback speed of Incoming Messages (ICM). To change this setting:

1. Press the **Menu** soft key to display the main menu list.
2. Press ▼ to move to **TAM setup** and then press the **Select** soft key.
3. Press ▼ to choose **ICM Voice Slow** and then press the **Select** soft key.
4. Press ▲ or ▼ to choose **On** or **Off** and then press the **Select** soft key.
5. To exit, press the **Exit** soft key twice to return to the main screen. Otherwise, after 1 minute, the display will automatically return to the main screen.

### **Rings to Answer**

This is the number of rings after the answering machine takes an incoming call and plays your outgoing message. You can select from 3 to 6 rings or toll saver mode. If you select **toll saver**, the unit answers after the 4<sup>th</sup> ring if there are NEW messages waiting or after the 6<sup>th</sup> ring if there are NO new messages waiting. To change the ring number:

1. Press the **Menu** soft key to display the main menu list.
2. Press **▼** to move to **TAM setup** and then press the **Select** soft key.
3. Press **▼** to choose **Ring number** and then press the **Select** soft key.
4. Press **▲** or **▼** to choose the answer rings (**3-6 Rings or toll saver**) and then press the **Save** soft key.
5. To exit, press the **Exit** soft key twice to return to the main screen. Otherwise, after 1 minute, the display will automatically return to the main screen.

### **Security ID**







To operate your answering machine remotely, you will need to enter the Security ID code. For security reasons, you should change this code (the default one is 123). For more details on how to use remote access, please refer to **Remote Access** listed below. **To change your Security ID code:**

1. Press the **Menu** soft key to display the main menu list.
2. Press **▼** to move to **TAM setup** and then press the **Select** soft key.
3. Press **▼** to choose **Security ID** and then press the **Select** soft key.
4. The display shows the current security ID. Enter the new one you want to use and then press the **Save** soft key.
5. To exit, press the **Exit** soft key twice to return to the main screen. Otherwise, after 1 minute, the display will automatically return to the main screen.

### **Remote Access**

You can access many features of your answering machine remotely from any touch tone phone. A three-digit security ID is required to access the system and the factory default ID is 123. To enter remote access:

1. Dial your telephone number from any touch tone telephone.
2. When the outgoing message starts to play, you may enter the remote access mode by inputting the security ID.
3. After you enter the security ID, the system will play the menu of commands. You can then follow the commands to operate.

-  **Play messages**
- 2X  **Stop playing messages**
-  **Erase current messages**
-  **Review**
-  **Skip**
-  **Switch the answering machine on/off**
-  **Repeat menu again**

**Reminder: Your answering machine must be turned ON in order to use remote access.**

## **PHONEBOOK OPERATION**

The built-in phonebook allows you to store frequently used numbers so that you can easily make a call without having to remember or enter the phone number. You can store up to 39 numbers in the phonebook.

## Character Map

To enter a specific alphanumeric character, press the relevant key one or more times for the required character according to the following table: once for the first character, twice for the second and so on.

Key	Characters in the displayed order
0	0
1	(spc) _ * , 1
2	Aa Bb Cc ( 2
3	Dd Ee Ff ) 3
4	Gg Hh Ii # 4
5	Jj Kk Ll / 5
6	Mm Nn Oo ' 6
7	Pp Qq Rr Ss 7
8	Tt Uu Vv ? 8
9	Ww Xx Yy Zz 9

### Clarification:

- If you want to shift the case between upper and lower, between entering letters, press the \* key.
- When entering the same letter twice or a different letter with same key, wait for a few seconds for the cursor to move automatically and then select the next letter.

## Adding the Phonebook Entries

### Method 1: By using the Phonebook Menu

1. Press the **PhoneBk** soft key to enter the phonebook.
2. Press the **Select** soft key to choose (**add New Name**).
3. The display shows "**Name:**". Enter the name you want to use and then press the **Save** soft key to confirm. The display shows "**Enter Phone number now**" and then "**Number**". Enter the desired number (up to 24 digits) and then press the **Save** soft key.

4. The display shows "**Record Voice**". Press the **Yes** soft key to confirm or the **No** soft key to cancel. If you press **Yes**, you can start to record the name of this entry (up to 6 seconds). You can also press the **End** soft key to confirm and end the recording. Your recording will immediately play back for your confirmation.
5. Repeat if necessary.
6. To exit, press the **Exit** soft key once to return to the main screen. Otherwise, after 1 minute, the display will automatically return to the main screen.

Note: If you make a mistake while entering a name or a number, use the **Clear** soft key to correct it. Each time you press this key, the last digit is deleted.

Note: If you record a voice prompt for an entry, an icon "🗣️" will appear before the name of the entry.

## Method 2: In Standby Mode

1. Enter a phone number while in standby mode and then press the **Store** soft key.
2. The display shows "**Name:**". Enter the name you want to use and then press the **Save** soft key to confirm.
3. The display shows "**Record Voice**". Press the **Yes** soft key to confirm or the **No** soft key to cancel. If you press **Yes**, you can start to record the name of this entry (up to 6 seconds). You can also press the **End** soft key to confirm and end the recording. Your recording will immediately play back for your confirmation.
4. Repeat if necessary.
5. To exit, press the **Exit** soft key once to return to the main screen. Otherwise, after 1 minute, the display will automatically return to the main screen.

## ■ Viewing the Phonebook Entries

1. Press the **PhoneBk** soft key to enter the phonebook.
2. Press ▲ or ▼ repeatedly until the desired entry is highlighted.
3. Press the **View** soft key to view the details.
4. To exit, press the **Exit** soft key twice to return to the main screen. Otherwise, after 1 minute, the display will automatically return to the main screen.

Note: If you have activated the Review Talking feature, every time you press ▲ or ▼, the system will announce the number or name of the highlighted entry.

## ■ Dialing a Number from Phonebook

Find the number you want to dial (refer to the **Viewing the Phonebook Entries** above), then lift the handset or press the **Speaker** key to dial.

## ■ Using the Phonebook Options

1. Press the **PhoneBk** soft key to enter the phonebook.
2. Press ▲ or ▼ repeatedly until the desired entry is highlighted.
3. Press the **Options** soft key to choose the desired option:
  - **Play Voice:** allows you to play the voice prompt of the selected entry. If you have recorded a name for this entry, the phone will announce the name. Otherwise, it will announce the number.
  - **Record Voice:** allows you to record the name for the selected entry.
  - **Erase Voice:** allows you to delete the name you have recorded for the selected entry.

- **Edit:** allows you to edit the selected entry.
- **Erase:** allows you to delete the selected entry.

Note: After editing the name, you need to press the ▼ to edit the number.

## ■ VIP Setting

This feature allows you to assign one specific melody to everyone in your phonebook. You may choose from eleven different ring tones. **NOTE:** This feature ONLY works when you have subscribed to Caller ID service, the telephone information has been stored in the phonebook and the ringer is ON.

1. Press the **Menu** soft key to display the main menu list.
2. Press ▼ to move to **Set Phone** and then press the **Select** soft key
3. Press the **Select** soft key to access **Set Ring**. The display shows **Day Volume**.
4. Press ▼ to move to **VIP tone:**
5. Press the **Change** soft key to select the desired Ring Tone (Standard, Wilhelm Tel, Small world, Prelude, Love is blue, Ashita, NO4, NO5, NO1, NO2, Fuga). Each time you press the **Change** soft key, the phone rings with the selected ring tone.
6. Press the **Save** soft key to confirm.
7. To exit, press the **Save** soft key to return to the previous screen, the **Back** soft key to return to the previous screen and then press the **Exit** soft key to return to the main screen. Otherwise, after 1 minute, the display will automatically return to the main screen.

# TROUBLESHOOTING

## **No dial tone**

1. Check that all phone cord connections (including the curly cord) and AC adapter are securely plugged into the telephone and wall jack.
2. Check that the phone is in the correct dialing mode: tone or pulse (page 23).
3. Plug another phone into the wall jack to make sure your phone service is working.

## **No audible ringer**

1. Make sure the ringer is not turned off (pages 16-17).
2. Check the volume level of the ringer (pages 16-17).
3. Verify the AC adapter is securely plugged into the AC outlet and telephone.
4. You may have too many extensions on your line. Try unplugging a few devices.

## **No Strobe ringer and/or bed shaker will not activate**

1. Make sure the strobe and/shaker switch is turned ON (page 17).
2. Make sure the bed shaker is plugged into the correct jack (page 17).
3. Make sure the bed shaker is plugged in all the way.

## **No amplification**

1. Check to see if the Amplify button is ON. The red light should be lit (pages 14-15).
2. The AC adapter is required; make sure the AC adapter is plugged into the wall and into appropriate jack on the phone.

## **Low handset or speaker volume**

1. Check the receiver or speaker volume settings.

### **Can't be heard by other party**

1. Check that all phone cord connections are securely plugged into the telephone and wall jack.
2. Make sure extension phones are on the hook at the same time you're using the phone. It is normal for the volume to drop when additional extension phones are used at the same time.

### **Noise, Static, Interference while using the phone**

1. A filter may be required for home with DSL line or near Radio towers.
2. Make sure the AC adapter is not plugged into the wall outlet with other appliances.
3. Try relocating the phone to another location.

### **No numbers dialed when memory button is pressed**

1. No number stored in that memory button.
2. Make sure phone number was programmed and saved (pages 25-26).
3. Make sure programming is done in the correct dialing mode (touch-tone or pulse).

### **Caller ID information does not show**

1. Make sure you are subscribed to Caller ID service through your local phone company.

### **No Caller ID information while on a call**

1. Make sure your service provides Caller ID information while you are on a call. This is sometimes known as "Caller ID on Call Waiting" or "Type II Caller ID".
2. The phone cannot display the information if another phone on the same line is in use.

# TECHNICAL SPECIFICATIONS

General Number: CSC1000

Amplification: Up to 55 dB incoming

Power Requirements

AC power Adapter:

Input: 120~240VAC 50/60Hz 150mA

Output: 7.5VDC 500mA

Jacks: 3.5mm audio output

2.5mm headset

3.5mm shaker

*Features and Specifications subject to change without notice.*

## **Purchase accessories for Your ClearSounds Phone:**

Optional Shaker: ClearSounds CS-SHK (connects easily to your phone to signal incoming calls).

Optional Neckloop: CS-CLA7V2 (connects easily to your phone's 2.5mm Telephone Headset jack for hands-free conversations). Requires hearing aid(s) or cochlear implant(s) with t-coil(s).

Optional Headset: CS-900HS (connects easily to your phone's 2.5mm Telephone Headset jack for hands-free conversations).

**To learn more, call ClearSounds at 1-800-965-9043 or visit [www.clearsounds.com](http://www.clearsounds.com)**

# FCC WANTS YOU TO KNOW

1. This equipment complies with Part 68 of the FCC rules and the requirements adopted by the ACTA. On the bottom of this equipment is a label that contains, among other information, a product identifier of [US: CLSTE12BCSC1000]. If requested, this number must be provided to the telephone company.
2. If the **ClearSounds® CSC1000 Amplified Freedom Phone™ with Full ClearDigital Power™** causes harm to the telephone network, the telephone company will notify you in advance that temporary discontinuance of service may be required. But if advance notice isn't practical, the telephone company will notify the customer as soon as possible. Also, you will be advised of your right to file a complaint with the FCC if you believe it is necessary.
3. The telephone company may make changes in its facilities, equipment, operations or procedures that could affect the operation of the equipment. If this happens the telephone company will provide advance notice in order for you to make necessary modification to maintain uninterrupted service.
4. If you experience trouble with this equipment, you should disconnect it from the network until the problem has been corrected or until you are sure that the equipment is not malfunctioning.
5. Please follow instructions for repairing if any (e.g. battery replacement section); otherwise do not alternate or repair any parts of device except as specified.
6. Connection to party line service is subject to state tariffs. Contact the state public utility commission, public service commission or corporation commission for information.
7. If the telephone company requests information on what equipment is connected to their lines, inform them of:
  - a) The telephone number that this unit is connected to,
  - b) The ringer equivalence number [1.2B]
  - c) The USOC jack required [R]11C], and
  - d) The FCC Registration Number [US: CLSTE12BCSC1000]Items (b) and (d) are indicated on the label. The ringer equivalence number (REN) is used to determine how many devices can be connected to your telephone line. In

most areas, the sum of the RENs of all devices on any one line should not exceed five (5.0). If too many devices are attached, they may not ring properly.

### Service Requirements

In the event of equipment malfunction, all repairs should be performed by our Company or an authorized agent. It is the responsibility of users requiring service to report the need for service to our Company or to one of our authorized agents. Service can be facilitated through our office at:

ClearSounds Communications, Inc.  
1743 Quincy Avenue, Suite 155, Naperville, IL 60540 U.S.A

## **INDUSTRY CANADA CS03 STATEMENT**

This product meets the applicable Industry Canada technical specification. This is confirmed by the registration number. The abbreviation, IC before the registration number signifies that registration was performed based on a Declaration of Conformity indicating that Industry Canada technical specifications were met. It does not imply that Industry Canada approved the equipment.

Before installing this equipment, users should ensure that it is permissible to be connected to the facilities of the local telecommunications company. The equipment must also be installed using an acceptable method of connections. The customer should be aware that compliance with the above conditions may not prevent degradation of service in some situations.

Repairs to certified equipment should be made by an authorized Canadian maintenance facility designated by the supplier. Any

repairs or alterations made by the user of this equipment, or equipment malfunctions, may give the telecommunication company cause to request the user to disconnect the equipment.

**WARNING!** Users should not attempt to make such connections themselves, but should contact the appropriate electric inspection authority, or an electrician, as appropriate.

**CAUTION:** The Ringer Equivalence Number (REN) assigned to each terminal device provides an indication of the maximum number of terminals allowed to be connected to a telephone interface.

The termination on an interface may consist of any combination of devices subject only to the requirement that the sum of the Ringer Equivalence Numbers of all the devices does not exceed 5. An alternative indication of the REN is the Load Number (LN); this number should be divided by 20 to approximate the equivalent REN. The REN Number of this unit is indicated on the bottom of your phone.

If your home has specially wired alarm equipment connected to the telephone line, ensure the installation of the CSC1000 does not disable alarm equipment. If you have questions about what will disable alarm equipment, consult your telephone provider or a qualified installer.

This Class B digital apparatus complies with Canadian ICES-003.

## LIMITED ONE-YEAR WARRANTY

The product is warranted by ClearSounds against manufacturing defect in material and workmanship under normal use for one (1) year from the date of purchase. Should you experience a problem, contact our customer service department or visit our website at [www.clearsounds.com](http://www.clearsounds.com).

Be sure to save your sale receipt as proof of purchase date should you need warranty service.

Your CSC1000 Phone comes with a (1) year limited warranty from the date of purchase. This product is warranted by ClearSounds against manufacturing defect in material and workmanship under normal use. In the event that this product fails to function properly within one year of the original purchase due to defects in materials or workmanship, return the unit (freight prepaid) with proof of purchase (sales receipt or packing slip, no exceptions) to ClearSounds Communications. ClearSounds Communications will either repair or replace the unit (with a refurbished unit or unit of equal condition) and return it you (using UPS/USPS ground shipping) at no cost to you. The warranty replacement or repair will be warranted for a period of 90 days or the remainder of the original warranty period (from original purchase date); whichever is longer.

The warranty does not cover accidents, negligence or breakage to any parts. This includes shipping damage, failure to follow instructions, misuse, fire, floods, use of incompatible accessories, Acts of God or failure in your phone service carrier's line service. The product must not be tampered with or taken apart by anyone who is not an authorized ClearSounds Communications® representative. Tampering with the phone will void any written or implied warranties.

If a defect covered by this warranty should occur, promptly contact a Customer Service Representative by phone or log onto [www.clearsounds.com](http://www.clearsounds.com) to obtain a Return Merchandise

Authorization number and shipping instructions before shipping the product to us. Any shipment without a (RMA) Return Merchandise Authorization number will not be accepted and will be returned to you at your expense. All authorized returned products must be accompanied with proof of purchase and a brief explanation of the problem.

For out of warranty repairs and service, please contact our Customer Service Department for directions. The repair shall be warranted for 90 days.

**IMPORTANT: YOUR RECEIPT IS PART OF YOUR WARRANTY AND MUST BE RETAINED AND PRODUCED IN THE EVENT OF WARRANTY CLAIM.**





**Service in United States and Canada, contact:**

ClearSounds Communications  
Attention: Repair Center  
1743 Quincy Avenue, Suite 155  
Naperville, IL 60540  
USA  
800-965-9043

Check our website [www.clearsounds.com](http://www.clearsounds.com) for additional information and to download additional manuals and information.



ClearSounds®  
Hear how good life can be



**Manual de uso  
ClearSounds® CSC1000  
Amplified Freedom Phone™  
con Full ClearDigital Power™**

# ÍNDICE

## ANTES DE SU UTILIZACIÓN

Felicitaciones .....	pág. 4
Medidas de seguridad importantes .....	pág. 4-6
Ubicación de los dispositivos de control .....	pág. 7-9
Descripción de las teclas .....	pág. 10
Procedimiento de instalación .....	pág. 11-14

## FUNCIONES TELEFÓNICAS BÁSICAS

Amplificación .....	pág. 14-15
Configuración del timbrado .....	pág. 16-17
Luz indicadora .....	pág. 18
Usuarios con prótesis auditivas e implantes cocleares .....	pág. 18
Altoparlante .....	pág. 18
Contestar una llamada .....	pág. 18-19
Hacer una llamada .....	pág. 19-21

## NAVEGACIÓN POR EL MENÚ/CONFIGURACIÓN DEL TELÉFONO

Menú .....	pág. 22
Modo de discado .....	pág. 23
Tonos de las teclas del menú .....	pág. 23-24
Función Talking Dialing (discado audible) .....	pág. 24
Función Talking Review (revisión audible) .....	pág. 24-25
Discado en un solo toque .....	pág. 25-26
Inserción de fotografías .....	pág. 27
Silenciador, rediscado, pausa y llamada en espera .....	pág. 27-29

## CONFIGURACIÓN DE PANTALLA

Configurar el contraste .....	pág. 30
Configurar la hora .....	pág. 31-32
Configurar la fecha .....	pág. 31-32
Configurar el día de la semana .....	pág. 32
Descripción de la pantalla de cristal líquido .....	pág. 32-33
Revisar los mensajes del correo de voz .....	pág. 33-34

## **IDENTIFICADOR DE LLAMADAS**

Información general .....	pág. 34
Recibir y guardar registros del identificador de llamadas .....	pág. 34-35
Identificación auditiva de llamadas .....	pág. 35
Uso del identificador de llamadas con llamadas en espera.....	pág. 36
Revisar el identificador de llamadas .....	pág. 36
Hacer llamadas desde el identificador de llamadas .....	pág. 37
Borrar el identificador de llamadas .....	pág. 37
Guardar el identificador de llamadas.....	pág. 37-38

## **CONTESTADOR AUTOMÁTICO**

Información general/Descripción de teclas.....	pág. 38
Encender/apagar el contestador automático .....	pág. 39
Mensaje de saludo.....	pág. 39-41
Grabar un MEMO.....	pág. 41-42
Reproducir mensaje .....	pág. 42-43
Código de seguridad y acceso a distancia.....	pág. 44-45

## **DIRECTORIO TELEFÓNICO**

Información general .....	pág. 45-46
Agregar entradas al directorio telefónico .....	pág. 46-47
Ver entradas del directorio telefónico.....	pág. 48
Discar un número del directorio telefónico.....	pág. 48
Borrar y editar entradas del directorio telefónico....	pág. 48-49
Configuración de VIP .....	pág. 49

## **GUÍA DE IDENTIFICACIÓN Y RESOLUCIÓN DE PROBLEMAS**

## **ESPECIFICACIONES TÉCNICAS**

## **CUMPLIMIENTO REGLAMENTARIO**

Información importante de la FCC para los usuarios

# ANTES DE SU UTILIZACIÓN

## INDUSTRY CANADA PÓLIZA DE GARANTÍA

Felicitaciones por la compra de su teléfono CSC1000 de ClearSounds Communications®. Lea atentamente este manual de uso para lograr el mejor rendimiento de su nuevo teléfono. Este teléfono está diseñado para personas con pérdida auditiva leve a grave. Mantenga este manual cerca del teléfono para una consulta rápida.

En nuestro sitio web [www.clearsounds.com](http://www.clearsounds.com), usted podrá registrar su producto, descargar manuales complementarios y encontrar consejos para la identificación y resolución de problemas.

Guarde su comprobante de compra para demostrar la fecha en que adquirió el aparato en caso de que requiera el servicio previsto en la garantía.

**Servicio de garantía** – Este producto está diseñado para ofrecer años de servicio de calidad. No obstante, si hubiera un desperfecto y no sirvieran las recomendaciones para solución de problemas de las páginas 50-51, siga el procedimiento de la garantía, que aparece en las páginas 56-57.

## **MEDIDAS DE SEGURIDAD IMPORTANTES**

Lea y entienda el contenido de esta guía de instalación y manual de uso. Al utilizar el teléfono, siempre tome las precauciones de seguridad mínimas, como las que se indican a continuación, para reducir el riesgo de incendio, descargas eléctricas y lesiones personales.

**ADVERTENCIA:** El teléfono CSC1000 puede amplificar el volumen del sonido. Es importante que todos los posibles usuarios conozcan cómo manejar este aparato correctamente. Se recomienda poner el volumen del teléfono en el nivel mínimo (Low) mientras el aparato no esté en uso y advertir a los demás usuarios que un nivel inadecuado de volumen podría provocar lesiones auditivas.

**ADVERTENCIA:** Use sólo la fuente de alimentación indicada en el manual de uso.

**ADVERTENCIA:** Para evitar posibles descargas eléctricas, no utilice el aparato cerca de agua (por ejemplo, en las proximidades de una tina de baño, lavatorio, lavadero o tina de lavar ropa, en un sótano con humedad o cerca de una piscina), al bañarse en tina o ducha o cuando su cuerpo esté mojado. Si el teléfono cae dentro del agua, no trate de recuperarlo mientras no haya desconectado el adaptador de CA del tomacorriente y el cable de la línea de la roseta telefónica. No vuelva a conectar el teléfono mientras no se haya secado por completo.

**ADVERTENCIA:** Trate de no utilizar el teléfono durante tormentas eléctricas. Existe la remota posibilidad de que algún rayo o relámpago provoque una descarga eléctrica. Si hay tormenta eléctrica en la zona donde usted se encuentra, entonces existe la probabilidad de que se produzca una descarga eléctrica.

**ADVERTENCIA:** No utilice el teléfono si sospecha que hay un escape de gas en el área donde usted se encuentra. Los contactos eléctricos del teléfono podrían generar una chispa que, a su vez, podría hacer arder alguna concentración fuerte del gas de escape.

**ADVERTENCIA:** Al limpiar, desenchufe primero el teléfono y luego use un paño húmedo para limpiar. No aplique al teléfono limpiadores líquidos o en aerosol.

**ADVERTENCIA:** Jamás coloque ningún teléfono cerca de un aparato de calefacción descubierto o una rejilla de calefacción.

**ADVERTENCIA:** Ocasionalmente los cables eléctricos pueden recibir sobrecargas de tensión repentinas, por lo que se recomienda utilizar un estabilizador de tensión (protector de picos) con los aparatos eléctricos que se enchufan en un tomacorriente. El estabilizador de tensión impedirá que las sobrecargas eléctricas dañen el teléfono. Los estabilizadores de tensión son dispositivos sencillos que pueden conseguirse en cualquier ferretería.

**ADVERTENCIA:** No sobrecargue el tomacorriente de pared o los cables de extensión, pues ello aumenta las probabilidades de una descarga eléctrica.

**ADVERTENCIA:** No inserte nunca un objeto por las ranuras del teléfono. Podría entrar en contacto con puntos de tensión peligrosos o causar cortocircuitos en algunas piezas, lo cual generaría un riesgo de incendio o descarga eléctrica.

**ADVERTENCIA:** No cubra las ranuras ni las aberturas de la unidad, ya que son necesarias para la ventilación y la protección contra el recalentamiento.

**ADVERTENCIA:** Deje de usar el teléfono si éste se cae o si se daña.

**ADVERTENCIA:** Si usted o alguien que vive con usted tiene un marcapasos u otro dispositivo médico, consulte a su médico o al fabricante del marcapasos o del dispositivo médico antes de usar este producto. El producto debe usarse de acuerdo con las pautas indicadas por su médico o por el fabricante del marcapasos o del dispositivo médico.

**ADVERTENCIA:** El volumen de timbrado es muy fuerte y puede dañar su audición. Nunca ponga el oído cerca de donde suena el timbrado.

### **Compatibilidad con prótesis auditivas**

Este teléfono satisface las normas de la FCC acerca de compatibilidad con prótesis auditivas.

**IMPORTANTE:** SU FACTURA O RECIBO ES PARTE DE LA GARANTÍA Y DEBERÁ CONSERVARSE Y PRESENTARSE EN CASO DE UN RECLAMO EFECTUADO EN TÉRMINOS DE LA GARANTÍA.

## **GUARDE ESTAS INSTRUCCIONES**

# UBICACIÓN DE LOS DISPOSITIVOS DE CONTROL

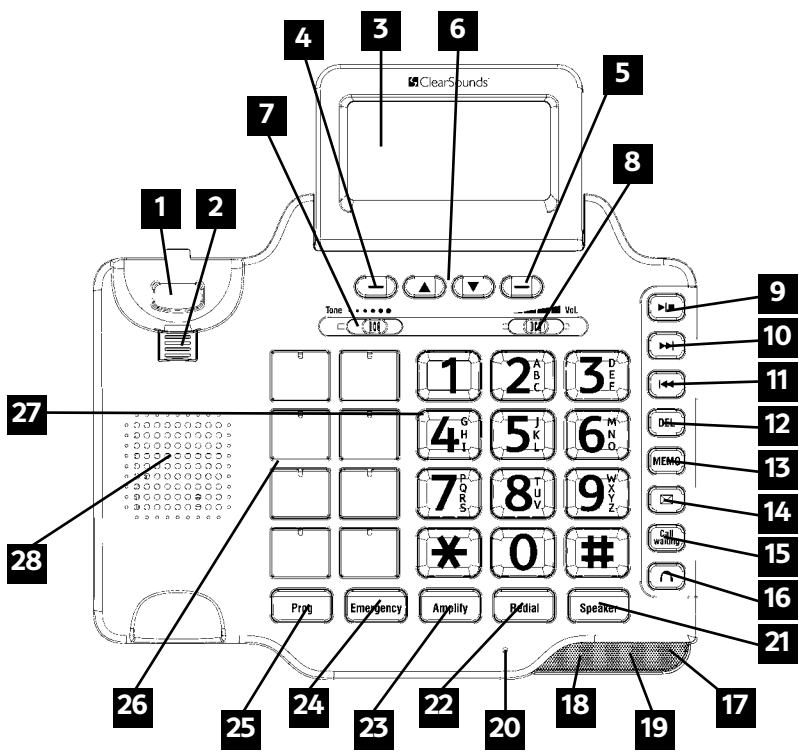

**Diagrama 1**

- |  |   |
|--|---|
| 01. Interruptor de llamada   | 15. Tecla de llamada en espera                                |
| 02. Lengüeta del mango del auricular   | 16. Tecla de audífonos  |
| 03. Pantalla amplia de cristal líquido/<br>Pantalla del identificador de<br>llamadas | 17. Luz indicadora de mensaje en<br>espera / llamada nueva    |
| 04. Tecla blanda de avance a la<br>izquierda   | 18. Luz indicadora de teléfono en uso                         |
| 05. Tecla blanda de avance a la<br>derecha   | 19. Indicador visual de llamadas                              |
| 06. Avance hacia arriba/hacia abajo  | 20. Micrófono   |
| 07. Control de sonido del auricular  | 21. Tecla de altoparlante                                     |
| 08. Control del volumen del auricular  | 22. Tecla de rediscado  |
| 09. Tecla de reproducción/detener  | 23. Tecla de activación de la<br>amplificación                |
| 10. Tecla de Siguiente   | 24. Tecla de discado de emergencia<br>en un solo toque        |
| 11. Tecla de Anterior  | 25. Prog – Tecla de programación                              |
| 12. Tecla de borrado   | 26. (8) Teclas con fotografías de<br>discado en un solo toque |
| 13. Tecla MEMO   | 27. Teclado luminoso  |
| 14. Tecla de correo de voz   | 28. Parlante  |

# UBICACIÓN DE LOS DISPOSITIVOS DE CONTROL (continuación)

## VISTA POSTERIOR



Diagrama 2

## LADO IZQUIERDO

## LADO DERECHO

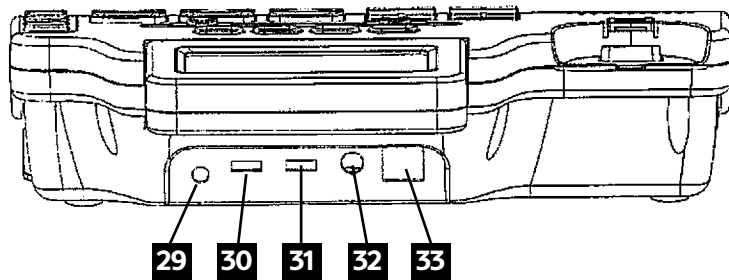

Diagrama 3



Diagrama 4

## LADO IZQUIERDO

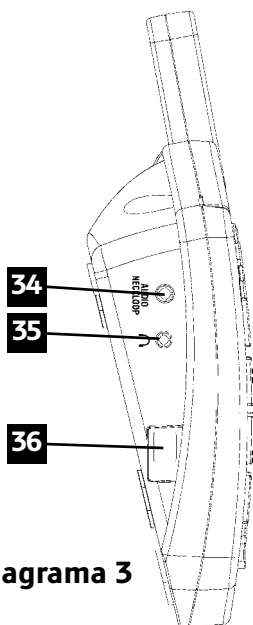
- 34. Terminal para audífono/  
adaptador de audio (3,5mm)
- 35. Terminal para audífono/  
adaptador de audio telefónico  
(2,5mm)
- 36. Terminal de conexión del cable  
del auricular

## LADO DERECHO

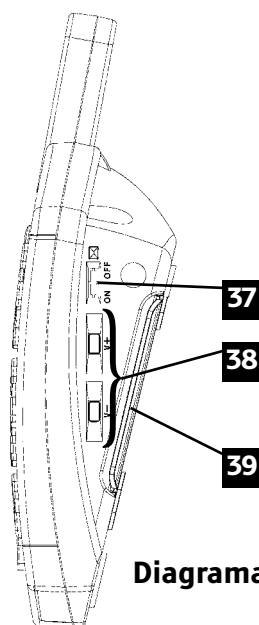
- 37. Selector de encendido/apagado  
de indicador de llamada nueva/  
correo de voz
- 38. Controles de volumen de  
altoparlante y timbrado
- 39. Tarjeta de memoria (anotar los  
nombres/números de discado en un  
solo toque)

## VISTA POSTERIOR

- 29. Puerto para ClearSounds Bed Shaker (optativo)
- 30. TIMBRADO - luz estroboscópica y vibrador / vibrador solamente / luz estroboscópica solamente
- 31. Selector de activación/desactivación (ON/OFF) del bloqueador de reposición de amplificación
- 32. Terminal de conexión del adaptador de CA
- 33. Conexión para cable de línea telefónica

## VISTA INFERIOR

- 39. Tarjeta de memoria
- 40. Selector de encendido/apagado (ON/OFF) de luz de fondo
- 41. Ranuras con forma de ojo de cerradura para montaje en pared
- 42. Compartimento vacío

## PLACA ADAPTADORA PARA MONTAJE DE PARED

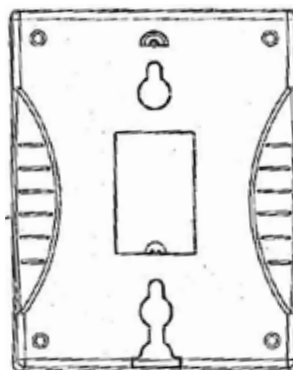

## VISTA INFERIOR

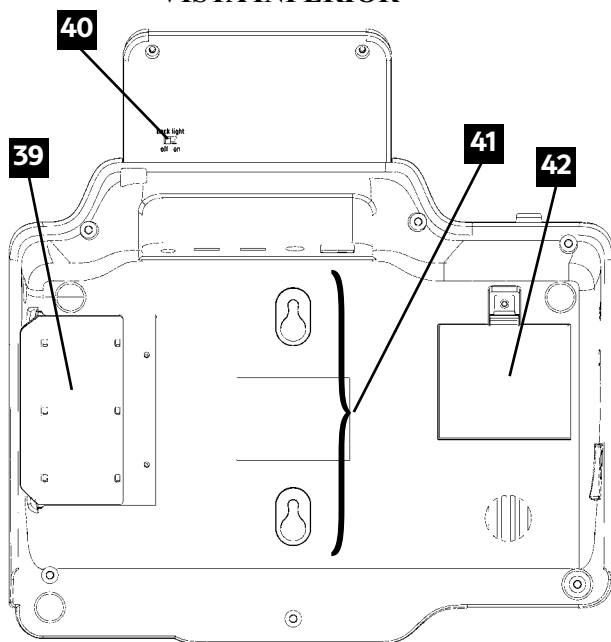

## AURICULAR



Diagrama 5

## DESCRIPCIÓN DE LAS TECLAS



(21) Si durante una llamada se presiona Hacer/contestar/terminar una llamada, se activa el altoparlante, como se describe en la página 18.

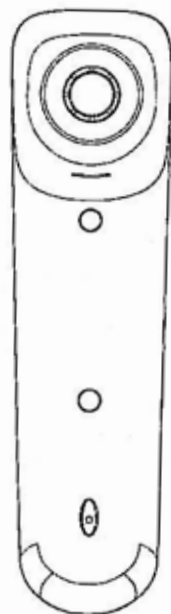

(22) Rediscado del último número marcado, como se describe en la página 27, o inserción de una pausa cuando se predisca un número



(6) Avance hacia arriba o hacia abajo o búsqueda de opciones de menú. Ingresar en el directorio del identificador de llamadas, como se describe en la página 36



Teclas blandas (4 & 5) Realizan la función indicada por el texto ubicado inmediatamente encima (en la línea inferior de la pantalla).

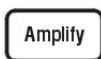

(23) Presione para añadir un nivel adicional de amplificación y tono



(14) Número telefónico de buzón de correo



(24) Número telefónico de emergencia

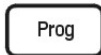

(25) Utilícelo para guardar números



(15) Para desconectar una llamada y reestablecer el tono de discado o para pasar a otra llamada si usa llamada en espera

Nota: En la página 38 aparece la descripción de las teclas del contestador telefónico automático.

# PROCEDIMIENTO DE INSTALACIÓN

Es fácil instalar su teléfono **ClearSounds® CSC1000 Amplified Freedom Phone™ con Full ClearDigital™ Power**. Procedimiento básico para configurar el teléfono al utilizarlo por primera vez:

1. Confronte con la lista de piezas
2. Preseleccione las funciones auxiliares:
  - a. **AMPLIFICACIÓN:** Activación/desactivación de bloqueo de amplificación
  - b. **TIMBRADO:** Luz estroboscópica y vibrador / vibrador solamente / luz estroboscópica solamente
3. Instalación

*Si tuviera alguna pregunta sobre su teléfono después de leer este manual, comuníquese con el Departamento de Servicio al Cliente de ClearSounds™, llamando al 1-800-965-9043.*

## 1. LISTA DE VERIFICACIÓN DE PIEZAS

Verifique el contenido de la caja - El CSC1000 debe contener:

1. Auricular con cable de auricular
2. Base del teléfono
3. Cables telefónicos (un cable de 6 pulgadas [15 cm] y uno de 6 pies [1,8 m])
4. Adaptador de CA (7,5V/500mA)
5. Placa adaptadora para montaje de pared
6. Manual de uso
7. Plantilla de fotografía

**2. PRESELECCIONE LAS FUNCIONES AUXILIARES:** Si piensa montar el teléfono en la pared, quizás deba considerar configurar el selector de bloqueo de amplificación (página 15) y el selector de timbrado (páginas 16-17).

## 3. INSTALACIÓN DEL TELÉFONO

El teléfono debe estar ubicado en un área en que sea fácil ver la pantalla y el indicador visual de timbrado. Elija un área cerca de una roseta telefónica (RJ11C) y de un tomacorriente. El teléfono puede colocarse sobre un estante o una mesa o puede fijarse a la pared usando la placa adaptadora para montaje en la pared. Para evitar posible interferencia, el teléfono no debe estar ubicado cerca de equipos electrónicos, como computadoras personales, televisores y hornos de microondas.

Comience quitando la lengüeta protectora de plástico transparente del identificador de llamadas ya que sólo cumple una función de demostración y de protección de la pantalla del identificador de llamadas durante el transporte de envío.

### Montaje en escritorio / mesa

1. Enchufe el adaptador de alimentación de CA en el terminal ubicado en la parte posterior del teléfono. Espere a que el teléfono esté completamente configurado antes de enchufar el adaptador de CA en el tomacorriente eléctrico o estabilizador de tensión. **NOTA:** El teléfono requiere el adaptador para funcionar correctamente.
2. Conecte un extremo del cable de 6 pies (1,8 m) en el terminal para línea telefónica de la parte posterior y conecte el otro extremo a una roseta telefónica modular.
3. Conecte un extremo del cable en espiral del auricular al auricular y el otro extremo a la base del teléfono.
4. Descuelgue el auricular y espere hasta escuchar el tono de discado. Si no escucha un tono de discado, vuelva a verificar los pasos de la instalación.

### Instalación en pared

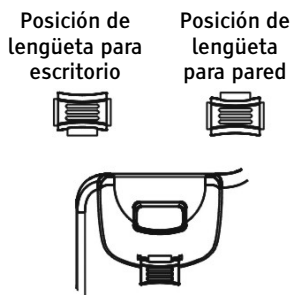

**Diagrama 6**

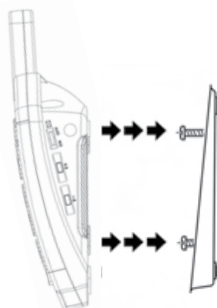

**Diagrama 7**

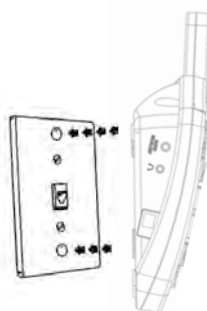

**Diagrama 8**

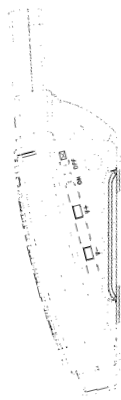

**Diagrama 9**

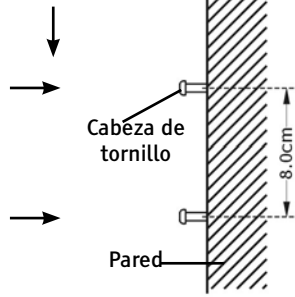

**Diagrama 10**

1. Deslice hacia afuera la lengüeta del mango del auricular e invierta su posición (gírela 180 grados). Deslícela para ponerla nuevamente en su posición de modo que el gancho señale hacia arriba (**vea el diagrama 6**). Así se evitará que el auricular se descuelgue del aparato cuando éste se encuentre instalado en la pared.
2. Enchufe el adaptador de alimentación de CA en el terminal ubicado en la parte posterior del teléfono. Espere a que el teléfono esté completamente configurado antes de enchufar el adaptador de CA en el tomacorriente eléctrico o estabilizador de tensión. **NOTA:** El teléfono requiere el adaptador para funcionar correctamente.
3. Conecte el cable telefónico corto de 8 pulgadas (20 cm) en el terminal para línea telefónica del teléfono, extienda el cable por debajo de la placa adaptadora para montaje en pared y por la abertura. El cable telefónico restante puede colocarse en la cavidad de la parte inferior de la placa de montaje.
4. Inserte el adaptador de la placa para montaje en pared sosteniéndolo de manera que los pasadores de montaje salientes queden alineados con los orificios de la parte posterior del teléfono. Una vez que las clavijas estén alineadas con las ranuras, empuje la placa contra el teléfono y deslícela hacia arriba hasta que encaje firmemente en el teléfono (vea el diagrama 7).
5. Una vez instalada la placa adaptadora de montaje en la pared, conecte el cable corto de 8" (20 cm) en la roseta telefónica de la pared.

6. Sostenga el teléfono a un nivel un poco más alto que los tornillos de montaje de la roseta de pared y empújelo contra estos tornillos para insertarlos en las ranuras superiores e inferiores (en forma de ojo de cerradura) de la parte posterior del teléfono. Deslice lentamente el teléfono hacia abajo hasta que quede enganchado en su lugar (**vea el diagrama 8**).
7. Al montar el teléfono en paredes de yeso sin una placa convencional para montaje de teléfono en paredes, instale 2 tornillos autorroscantes (no se incluyen) con una separación de 16,75 cm (6 1/2 pulgadas) entre sí y en línea vertical. Coloque el teléfono en las cabezas de los tornillos y deslícelo hacia abajo hasta que quede seguro (**ver Diagrama 9 y 10**).
8. Enchufe el adaptador de alimentación de CA en el tomacorriente eléctrico. **PRECAUCIÓN:** Para reducir el riesgo de lesiones personales, incendios o daños, use solamente el adaptador provisto (MODELO AD-101 UA) que se indica en la guía de uso.
9. Conecte el auricular usando el cable en espiral del auricular y espere escuchar un tono de discado. Si escucha el tono de discado, el teléfono está listo para ser usado. Si no hay tono de discado, revise todos los cables para asegurarse de que estén conectados y vuelva a verificar los pasos de la instalación.

## **FUNCIONES TELEFÓNICAS BÁSICAS**

### **■ Uso de la función de amplificación**

Su ClearSounds® CSC1000 está equipado con una función de amplificación especializada diseñada para ajustarse a sus necesidades.

Puede presionar la tecla **Amplify (amplificar)** para aumentar temporalmente el volumen del auricular durante una llamada. Para volver al nivel normal, vuelva a presionar la tecla. Los niveles de volumen vuelven también a lo normal cuando se cuelga el auricular en la base después de la llamada. Una vez que se presiona la tecla **Amplify (amplificar)**, se agrega un nivel adicional de aumento de amplificación y tono. Durante una llamada, ajuste el control de **Volumen** y el control de **Tono** ubicados en el panel frontal del teléfono según los niveles de sus necesidades auditivas. El control de volumen proporciona hasta 15 dB de

volumen antes de activar la tecla **Amplify (amplificar)**. Una vez activada la tecla **Amplify (amplificar)**, el teléfono ofrecerá hasta 55 dB de ajuste de amplificación y tono.

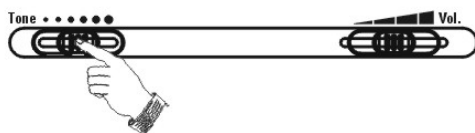

**Nota:** La tecla **Amplify (amplificar)** controla la intensidad de volumen y la frecuencia de tonos del auricular.

### **Uso del selector de bloqueo de reposición de amplificación (#31)**

El ClearSounds® CSC1000 está diseñado con funciones exclusivas para proteger a los usuarios contra la exposición a niveles de sonido peligrosos. Puede alternar entre amplificación manual y automática, y debe seleccionar la configuración que se adapte mejor a sus necesidades.

**Seleccione ON** – Cuando el selector de bloqueo de reposición de amplificación se coloca en ON, la función de amplificación estará activada cada vez que comience una llamada. Ya no será necesario que el usuario recuerde presionar la tecla **Amplify (amplificar)** en cada conversación telefónica. Cuando se cuelgue el auricular, la configuración de amplificación permanecerá activada.

**Seleccione OFF** – Cuando el selector de bloqueo de reposición de amplificación se coloca en OFF, la función de amplificación estará desactivada cada vez que comience una llamada. Esta funcionalidad permite utilizar el teléfono a las personas que no requieren amplificación. Cada vez que comience una llamada, el usuario deberá presionar la tecla **Amplify (amplificar)** para conseguir el nivel adicional de amplificación y control de tonos. Cuando se cuelgue el auricular, la tecla **Amplify (amplificar)** volverá a reposicionarse en OFF (desactivado).

**Importante:** Puede activar y desactivar manualmente la función de amplificación durante una conversación con tan solo presionar la tecla **Amplify (amplificar)**.

**NOTA:** Su ClearSounds® CSC1000 viene programado de fábrica en la posición OFF (desactivado). Si quiere anular la programación de fábrica, simplemente cambie la selección en la parte posterior del teléfono a ON (activado) (**vea el diagrama 2**).

## ■ Configuración del timbrado

Puede ajustar el volumen de timbrado de su teléfono a un máximo de +95 dB. Hay 2 métodos para configurar esta función.

### **Método 1 (sólo volumen): Ajustando el volumen en el costado derecho del teléfono**

En el modo de espera, puede ajustar el volumen de timbrado usando el control de volumen **V-** o **V+** ubicado en el costado derecho del teléfono. Aparecerá en pantalla el nivel actual. Por ejemplo: **Ringer LOW** (timbrado bajo). Oirá también el timbrado en cada nivel que seleccione.

### **Método 2 (volumen y funciones personalizadas): Usando el menú**

Puede seleccionar su propio tono de timbrado y ajustar el volumen de día y de noche. Puede también poner el volumen en "OFF" (apagado) a fin de apagar el timbrado. "Volumen de día" es de 6 a.m. a 10 p.m. y "Volumen de noche" es de 10 p.m. a 6 a.m.

1. Presione la tecla blanda **Menu (menú)** para ver la lista del menú principal.
2. Presione **▼** para avanzar hasta **Set Phone** (configurar teléfono) y luego presione la tecla blanda **Select** (seleccionar).
3. Presione la tecla blanda **Select (seleccionar)** para acceder a **Set Ring (configurar timbrado)**. En pantalla aparece **Day volume (volumen de día)**: Presione la tecla blanda **Change (cambiar)** repetidas veces para seleccionar entre Low (bajo), Medium (medio), High (alto) y Off (desactivado). Cada vez que presione la tecla blanda **Change (cambiar)**, el teléfono sonará con el volumen seleccionado. Presione la tecla blanda **Save (guardar)** para confirmar y volver al menú anterior o presione **▼** para confirmar y pasar a la siguiente selección.
4. Presione **▼** para configurar **Night volume (volumen de noche)**. Use el mismo método que para configurar el volumen de día. Presione **▼** para configurar el tono de timbrado.
5. Presione la tecla blanda **Change (cambiar)** para seleccionar el **Ringer Tone (tono de timbrado) que desee**. Presione la tecla blanda **Change (cambiar)** repetidas veces para elegir entre

Standard, Wilhelm Tel, Small world, Prelude, Love is blue, Ashita, NO4, NO5, NO1, NO2, Fuga. Cada vez que presione la tecla blanda **Change (cambiar)**, el teléfono sonará con el tono de timbrado seleccionado. Presione la tecla blanda **Save (guardar)** o presione ▼ para configurar el tono VIP.

6. Si usted configura el tono **VIP** (Very Important Person, persona muy importante), cuando se reciba una llamada y el número de la persona que llama ya se haya guardado en el directorio telefónico, el teléfono sonará con el tono VIP seleccionado. Use el mismo método que para configurar el tono de timbrado. Presione la tecla blanda **Save (guardar)** o presione ▼ para configurar el tono del teclado. **(Más información puede encontrarse en la página 49).**

**Otras opciones de alerta de timbrado: Luz estroboscópica y vibrador / Vibrador solamente / Luz estroboscópica solamente (#30)** Su teléfono incorpora varias opciones para alertarle de que está sonando. El timbre con volumen regulable, así como la luz intermitente y el vibrador despertador opcional o cualquier combinación de éstos le permiten adaptar el teléfono a sus necesidades.

El teléfono viene provisto de un dispositivo que emite una luz intermitente muy brillante al timbrar el teléfono. Si ha seleccionado que la luz estroboscópica esté activada, ésta se activará en todos los niveles de volumen.

Su teléfono está equipado con un terminal vibrador de 3,5 mm para un vibrador despertador (de venta por separado) para alertarle cuando el teléfono está sonando. Simplemente enchúfelo en el terminal del vibrador y colóquelo entre el colchón superior y el colchón de base, o bajo el almohadón de una silla. El vibrador se sacudirá con cada timbrada del teléfono.

**NOTA:** El ClearSounds® CSC1000 viene programado de fábrica en la posición de luz estroboscópica y vibrador. Si quiere anular la programación de fábrica, simplemente cambie la selección en la parte posterior del teléfono **(vea el diagrama 2)**.

## ■ Uso del indicador visual

El indicador visual parpadeante de color rojo ubicado en la base se activará para alertarle de llamadas nuevas recibidas o si tiene un mensaje en el correo de voz esperando de su proveedor de servicio. Para desactivar esta función, consulte la página 34.

## ■ Uso de su teléfono con prótesis auditivas e implantes cocleares

Su teléfono puede utilizarse con prótesis auditivas e implantes cocleares provistos de bobina telefónica (bobina T). Ponga el selector T de la prótesis auditiva en la posición T. Asegúrese de sostener el auricular cerca de la prótesis auditiva.

## ■ Uso del altoparlante

Para un rendimiento óptimo del altoparlante, evite lo siguiente:

- Zonas con ruido de fondo (el micrófono podría captar estos sonidos y evitar que el altoparlante pase a modo de recepción una vez que usted termine de hablar).
- Superficies afectadas por vibración.
- Áreas abovedadas, como en un rincón, bajo armarios, o junto a un gabinete, que puedan generar un efecto de eco.

## ■ Contestar una llamada

**NOTA:** Asegúrese de que el selector de timbrado esté configurado en HI (alto), MED (medio) o LO (bajo), o el teléfono no sonará. Si ha seleccionado que la luz estroboscópica esté activada, ésta se activará en todas las configuraciones.

### Uso del auricular

1. Para contestar una llamada, levante el auricular y hable.
2. De ser necesario, regule el volumen y el tono.
3. Para terminar la llamada, vuelva a colocar el auricular en la base.

### Uso del altoparlante

1. Para contestar una llamada, presione la tecla **Speaker (altoparlante)** de la base.

2. Ajuste el volumen usando el control de volumen V- o V+ ubicado en el costado derecho del teléfono.
3. Para terminar la llamada, presione nuevamente la tecla **Speaker (altoparlante)** de la base.

## Uso de un audífono o adaptador de audio (ver página 20)

## ■ Realizar una llamada

### Uso del auricular

1. Para hacer una llamada, levante el auricular y espere escuchar un tono de discado.
2. Puede marcar un número en forma manual o presionar una de las teclas de discado en un solo toque. Si se equivoca al ingresar un número, presione la tecla blanda **Clear (borrar)** para borrarlo, o bien cuelgue y vuelva a comenzar.
3. De ser necesario, regule el volumen y el tono.
4. Cuando termine, cuelgue el auricular.

### Uso del altoparlante

1. Presione la tecla **Speaker (altoparlante)** de la base y espere escuchar un tono de discado.
2. Marque el número al que desea llamar. Si se equivoca al ingresar un número, presione la tecla blanda **Clear (borrar)** para borrarlo, o bien cuelgue y vuelva a comenzar.
3. Ajuste el volumen usando el control de volumen V- o V+ ubicado en el costado derecho del teléfono.
4. Cuando termine, presione la tecla **Speaker (altoparlante)** para colgar.

5. Para volver de altoparlante a uso de auricular, simplemente levante el auricular para desactivar el altoparlante. Se apaga el indicador del altoparlante.
6. Para volver de auricular a altoparlante, simplemente presione la tecla **Speaker (altoparlante)** y cuelgue el auricular. Se enciende el indicador del altoparlante y se desactiva el auricular.

### **Uso de terminales para audífono/adaptador de audio y teléfono**

Su teléfono viene provisto de terminales de conexión para accesorios de audio y audífonos telefónicos que lo convierten en un aparato totalmente versátil y multifuncional. Ambos terminales son amplificadas, lo que le permite ajustar el tono y el volumen. Estos terminales son compatibles con una gran variedad de accesorios opcionales, como adaptadores para auxiliares auditivos, audífonos de casco, intracanal o retroauriculares, accesorios para teléfono celular y adaptadores para implantes cocleares\* (no incluidos).

**\*Precaución:** Consulte con el fabricante del implante antes de conectar un cable en el procesador de su implante coclear.

**Terminal para audífono/adaptador de audio** - el terminal para audífono/adaptador de audio de 3,5 mm le permite escuchar por el dispositivo mientras habla por el auricular o el altoparlante.

**Terminal para audífono telefónico** - el terminal telefónico de 2,5 mm puede usarse con muchos audífonos de manos libres. Al usar este terminal, puede escuchar y hablar por el audífono de manos libres. **NOTA:** Cuando se conecta un dispositivo de audio de 2,5 mm, la señal de audio al auricular y altoparlante se transferirá al dispositivo de audio. No habrá salida de audio en el auricular ni altoparlante.

1. Conecte el adaptador de audio, los audífonos, el auricular u otro accesorio en el terminal de conexión de adaptadores auditivos o en el terminal de conexión de audífonos telefónicos.
2. Si está usando el terminal de audio de 3,5 mm y desea hablar por el auricular, levante el auricular, espere escuchar un tono de discado y marque el número. Hable por el auricular y ajuste el volumen. Para terminar la llamada, vuelva a colocar el auricular en la base.

3. Si está usando el terminal de audio de 3,5 mm y desea hablar por el altoparlante, presione la tecla **Speaker (altoparlante)**, espere escuchar un tono de discado y marque el número. Hable por el altoparlante (la conversación se oirá por su equipo de audio y por el altoparlante) **y ajuste el volumen**. Para terminar la llamada, presione nuevamente la tecla **Speaker (altoparlante)** de la base.
4. Si está usando el terminal del audífono telefónico de 2,5 mm para una comunicación totalmente de manos libres, deje el auricular colgado. Presione la tecla **Headset (audífono)**, espere escuchar el tono de discado y marque el número. Hable por el micrófono del audífono y ajuste el volumen. Para terminar la llamada, presione la tecla **Headset (audífono)**.

### **Discado desde modo de espera**

Puede ingresar el número que desea en modo de espera, lo que le permite verificar el número antes de marcarlo. Si tiene activada la función TALKING DIALING (discado audible), el número será anunciado cuando lo disque (ver más información en la páginas 24). Siga estos pasos:

1. Ingrese un número telefónico (de hasta 32 dígitos) y verifique que esté correcto. Si se equivoca al ingresar un número, presione la tecla **Clear (borrar)** para borrarlo.
2. Cuando el número esté correcto, levante el auricular o presione la tecla **Speaker (altoparlante)**, y el número se marcará.

### **Discado desde la lista del identificador de llamadas (ver página 37)**

### **Discado desde la lista de rediscado (ver página 28)**

# NAVEGACIÓN POR EL MENÚ / CONFIGURACIÓN DEL TELÉFONO

## MENÚ

### Para tener acceso a una opción del MENU (menú)

1. Para ver la lista del menú, presione la tecla blanda **Menu (menú)**.
2. Para avanzar por las opciones del menú, presione ▲ o ▼ repetidas veces.
3. Para seleccionar un elemento del menú, presione la tecla **Select (seleccionar)** cuando el elemento deseado del menú aparezca en la pantalla.
4. Repita si fuera necesario.

### Para salir de cualquier MENÚ

Si presiona la tecla blanda **Back (atrás)** o la tecla blanda **Exit (salir)**, el teléfono regresa a la pantalla anterior.

#### **Set Display (Configurar pantalla)**

Configurar el idioma (no está disponible)  
Configurar el contraste  
Nivel 1-7  
Dim: X--->x  
ACTIVADO o DESACTIVADO  
Formato de presentación de la hora  
Reloj de 12 horas o reloj de 24 horas  
Formato de presentación de fecha  
MM/DD o DD/MM

#### **Set Phone (Configurar teléfono)**

Configurar timbrado  
Volumen de día  
Volumen de noche  
Tono de timbrado  
Tono VIP  
Tonos de teclado  
Número de timbrado  
Llamada en espera  
ACTIVADO o DESACTIVADO  
Configurar transferencia  
100ms, 110ms, 300ms, 600ms  
Modo de discado  
Tono o pulso

#### **Fecha y hora**

#### **Set Talk (Configurar opción audible)**

Función DIALING TALKING (discado audible)  
ACTIVADO o DESACTIVADO  
Función CID TALKING (discado audible desde el identificador de llamadas)  
ACTIVADO o DESACTIVADO  
Función REVIEW TALKING (revisión audible)  
ACTIVADO o DESACTIVADO

#### **TAM setup (Configuración de contestador automático telefónico)**

Contestador automático  
ENCENDIDO/APAGADO  
Mensaje de saludo  
Reproducir mensaje de saludo  
Grabar mensaje de saludo  
Cambiar mensaje de saludo  
Borrar mensaje de saludo  
3 a 6 timbrados, función de ahorro  
Código de seguridad  
Voz de ICM lenta

## MAPA DE MENÚS

### ■ Configuración de modo de discado

Su ClearSounds® CSC1000 viene programado de fábrica para servicio de discado por tonos. Si tuviera que cambiar esta configuración según el tipo de servicio telefónico que usted tenga, use **Tone (tono)** para servicio por tonos o **Pulse (pulso)** para discado giratorio. **NOTA:** Si no está seguro de qué modo de discado debe seleccionar, póngase en contacto con su proveedor local de servicio telefónico.

1. Presione la tecla blanda **Menu (menú)** para ver la lista del menú principal.
2. Presione ▼ para avanzar hasta **Set Phone** (configurar teléfono) y luego presione la tecla blanda **Select** (seleccionar).
3. Presione ▼ para avanzar hasta **Dialing Mode** (modo de discado) y luego presione la tecla blanda **Select** (seleccionar). En la pantalla aparece la configuración actual.
4. Presione ▲ o ▼ para elegir entre **Tone (tono)** y **Pulse (pulso)** y luego presione la tecla blanda **Save (guardar)**.
5. Para salir, presione la tecla blanda **Back (atrás)** para volver a la pantalla anterior y presione entonces la tecla blanda **Exit (salir)** para volver a la pantalla principal. De lo contrario, tras un minuto, la pantalla volverá automáticamente a la pantalla principal.

### ■ Configuración del tono de las teclas del menú

Su ClearSounds® CSC1000 viene programado de fábrica con la opción de tonos de teclado activada. Esto se refiere a tener un tono audible cuando se navega por el menú para verificar una selección. Para cambiar esta configuración:

1. Presione la tecla blanda **Menu (menú)** para ver la lista del menú principal.
2. Presione ▼ para avanzar hasta **Set Phone** (configurar teléfono) y luego presione la tecla blanda **Select** (seleccionar).
3. Presione la tecla blanda **Select (seleccionar)** para acceder a **Set Ring (configurar timbrado)**. En pantalla aparece **Day Volume (volumen de día)**:
4. Presione ▲ para tener acceso a **Keypad Tones (tonos de teclado)**.

5. Presione la tecla blanda **Change (cambiar)** para configurar los tonos de teclado. Puede elegir entre ON (activado), OFF (desactivado) y Link to Ringer (enlace a timbrado). La opción Link to Ringer (enlace a timbrado) significa que su configuración del teclado coincidirá con su selección de configuración de timbrado.
6. Presione la tecla blanda **Save (guardar)** para confirmar.
7. Para salir, presione la tecla blanda **Back (atrás)** para volver a la pantalla anterior y presione entonces la tecla blanda **Exit (salir)** para volver a la pantalla principal. De lo contrario, tras un minuto, la pantalla volverá automáticamente a la pantalla principal.

## ■ Configuración de Talking Dialing (discado audible)

Su ClearSounds® CSC1000 viene programado de fábrica con el modo Talking Dialing (discado audible) activado. Esta función le permite prediscar el número al que desee llamar y oír el número anunciado al marcarlo, además de verlo en la pantalla de cristal líquido. Para cambiar esta configuración:

1. Presione la tecla blanda **Menu (menú)** para ver la lista del menú principal.
2. Presione ▼ para avanzar hasta **Set Talk** (configurar opción audible) y luego presione la tecla blanda **Select** (seleccionar).
3. Presione la tecla blanda **Select** (seleccionar) para acceder a **DIALING TALKING** (discado audible).
4. Presione ▲ o ▼ para elegir entre ON/OFF y activar/desactivar la función de discado audible, y luego presione la tecla blanda **Select (seleccionar)** para confirmar.
5. Para salir, presione la tecla blanda **Back (atrás)** para volver a la pantalla anterior y presione entonces la tecla blanda **Exit (salir)** para volver a la pantalla principal. De lo contrario, tras un minuto, la pantalla volverá automáticamente a la pantalla principal.

## ■ Función Talking Review (revisión audible)

(identificador de llamadas, directorio y rediscado)

Su ClearSounds® CSC1000 viene programado de fábrica con el modo Talking Review (revisión audible) activado.

- Al revisar los registros del identificador de llamadas, el teléfono anunciará el número.
- Al revisar las entradas del directorio telefónico, el teléfono anunciará el número o el mensaje grabado.
- Al usar la función de rediscado, el teléfono anunciará el número o el mensaje grabado.

Para cambiar esta configuración:

1. Presione la tecla blanda **Menu (menú)** para ver la lista del menú principal.
2. Presione ▼ para avanzar hasta **Set Talk** (configurar opción audible) y luego presione la tecla blanda **Select** (seleccionar).
3. Presione ▼ para avanzar hasta **REVIEW TALKING (revisión audible)** y luego presione la tecla blanda **Select** (seleccionar).
4. Presione ▲ o ▼ para elegir entre ON/OFF y activar/desactivar la función de revisión audible, y luego presione la tecla blanda **Select** (seleccionar) para confirmar.
5. Para salir, presione la tecla blanda **Back (atrás)** para volver a la pantalla anterior y presione entonces la tecla blanda **Exit (salir)** para volver a la pantalla principal. De lo contrario, tras un minuto, la pantalla volverá automáticamente a la pantalla principal.

## ■ Configuración y discado en un solo toque

Su teléfono le permite programar 10 números de discado frecuente: **8 discados con fotografía, 1 discado de emergencia y 1 discado de correo de voz**. Cada tecla de discado en un solo toque puede almacenar hasta 32 dígitos. Puede insertar una pausa de 3 segundos en el discado o almacenado de memoria para acceder a servicios al cliente y de telebanca, larga distancia, tarjetas de llamada, etc. Presione el botón **Redial (rediscado)** en el punto deseado del número para insertar la pausa.

### Guardar números en la memoria (mientras el teléfono no esté en uso)

1. Use el teclado para ingresar el número que desea guardar. Puede usar la tecla blanda **Clear (borrar)** para modificar el número.

2. Presione la tecla **Prog (programación)**. En la pantalla aparecerá “--->?”
3. Presione una de las teclas de discado en un solo toque. En la pantalla aparecerá “**Saved**” (grabado).
4. Repita este paso para todas las teclas de discado en un solo toque que desee usar.

Después de guardar 8 números de discado en un solo toque con fotografía, es una buena idea utilizar la tarjeta de memoria para escribir el nombre o el número de teléfono que corresponda a cada tecla de fotografía. La tarjeta de memoria está ubicada en el costado derecho del teléfono.

### Discado de números de la memoria

1. En modo de espera, presione una de las teclas de discado en un solo toque. En pantalla aparecerá el número correspondiente. Si seleccionó el discado en un solo toque incorrecto, seleccione el discado en un solo toque correcto o presione la tecla blanda **Clear (borrar)** repetidas veces hasta que vuelva a la pantalla principal.
2. Levante el auricular o presione la tecla **Speaker (altoparlante)** y el teléfono comenzará a marcar.

**NOTA:** Mantenga presionada la tecla de discado en un solo toque durante dos segundos y el altoparlante se encenderá y discará automáticamente.

**NOTA:** Si se asigna un número a un botón que ya tiene uno en la memoria, el número que estaba almacenado anteriormente se borrará en forma automática.

Le sugerimos que programe el número de emergencia de la policía, de bomberos, de su médico o del hospital. **NO programe el número de emergencia (911 en los Estados Unidos) en ninguna de las teclas de discado en un solo toque.**

### Borrado de números de la memoria

1. Presione la tecla **Prog (programación)** en el modo de espera. En la pantalla aparecerá “--->?”.
2. Presione la tecla de discado en un solo toque que quiera borrar. En pantalla aparecerá “**Saved**” (guardado). Esto quiere decir que el número se ha borrado.

## ■ Insertar fotografías en botones de discado en un solo toque

1. Corte la fotografía usando la plantilla que se proporciona como guía.
2. Retire la cubierta transparente de la tecla de discado en un solo toque e inserte la fotografía; vuelva a colocar la cubierta. O bien, deslice la fotografía por la ranura superior de la cubierta.

## ■ Configuración de silenciador

Durante una conversación, puede apagar temporalmente el micrófono del teléfono para tener una conversación privada, fuera de línea, usando la función MUTE (silenciador). La persona al teléfono no puede escucharle a usted, pero usted sí puede escucharle a ella. Puede usarse el silenciador en una conversación mientras use la función de altoparlante, auricular o dispositivo auditivo/audífono del teléfono.

Para activar el silenciador en una conversación en cualquier momento de la llamada:

1. Presione una vez la tecla blanda **Mute (silenciador)**. Aparece en pantalla "**Mute**" (silenciador).
2. Presione la tecla blanda **Unmute (desactivar silenciador)** para cancelar y volver a la conversación telefónica.

**NOTA:** Puede alternar entre altoparlante y auricular sin cancelar la selección de silenciador.

## ■ Función de rediscado

El botón **Redial (rediscado)** permite volver a marcar rápidamente el último número que se discó.

1. Levante el auricular o presione la tecla **Speaker (altoparlante)** y espere escuchar el tono de discado.
2. Presione la tecla **Redial (rediscado)**. El teléfono tiene capacidad para volver a discar hasta 32 dígitos automáticamente.

## Discado desde la lista de rediscado

1. Presione la tecla **Redial (rediscado)** en el modo de espera.
2. Presione **▲** o **▼** repetidas veces hasta encontrar el número que desee marcar. Si tiene activado el modo Talking Review (revisión audible), el número de cada registro será anunciado conforme avance por la lista de rediscado.
3. Levante el auricular o presione la tecla **Speaker (altoparlante)** para marcar.

## Borrado de la lista de rediscado

1. Presione la tecla **Redial (rediscado)** en el modo de espera.
2. Mantenga presionada la tecla **0**. En pantalla aparecerá **Empty list (lista vacía)** para indicar que se han borrado todas las entradas de la lista.

## **Función de pausa**

La pantalla mostrará una opción de **Hold (pausa)** una vez que tenga establecida una llamada. Para poner una llamada en pausa:

1. Presione una vez la tecla blanda **Hold (pausa)**. En la pantalla de cristal líquido aparecerá **"Call on hold" (llamada en pausa)**. Al colgar el auricular no se desconectará la llamada.
2. Para continuar la conversación, simplemente levante el auricular o presione la tecla blanda **Unhold (desactivar pausa)**.

## **Botón de llamada en espera (transferencia)**

Su ClearSounds® CSC1000 viene programado de fábrica con la opción activada de identificador de llamadas en llamada en espera. Para cambiar esta configuración:

1. Presione la tecla blanda **Menu (menú)** para ver la lista del menú principal.
2. Presione **▼** para avanzar hasta **Set Phone (configurar teléfono)** y luego presione la tecla blanda **Select (seleccionar)**.
3. Presione **▼** para avanzar hasta **Call Waiting (llamada en espera)** y luego presione la tecla blanda **Select (seleccionar)**.

4. Presione **▲** o **▼** para elegir entre ON/OFF y activar/desactivar la función de llamada en espera, y luego presione la tecla blanda **Select (seleccionar)** para confirmar.
5. Para salir, presione la tecla blanda **Back (atrás)** para volver a la pantalla anterior y presione entonces la tecla blanda **Exit (salir)** para volver a la pantalla principal. De lo contrario, tras un minuto, la pantalla volverá automáticamente a la pantalla principal.

Su ClearSounds® CSC1 000 viene programado de fábrica con un tiempo de transferencia de 600ms. Para cambiar esta configuración:

1. Presione la tecla blanda **Menu (menú)** para ver la lista del menú principal.
2. Presione **▼** para avanzar hasta **Set Phone (configurar teléfono)** y luego presione la tecla blanda **Select (seleccionar)**.
3. Presione **▼** para avanzar hasta **Set Flash (configurar transferencia)** y luego presione la tecla blanda **Select (seleccionar)**.
4. Presione **▲** o **▼** repetidas veces para seleccionar entre 100ms, 110ms, 300ms o 600ms y luego presione la tecla blanda **Select (seleccionar)** para confirmar.
5. Para salir, presione la tecla blanda **Back (atrás)** para volver a la pantalla anterior y presione entonces la tecla blanda **Exit (salir)** para volver a la pantalla principal. De lo contrario, tras un minuto, la pantalla volverá automáticamente a la pantalla principal.

Si usted está suscrito al servicio de llamada en espera con su proveedor telefónico local, durante una llamada telefónica oír un pitido que indica que otra llamada está esperando en línea.

1. Para conectar a la llamada en espera, presione la tecla **Call Waiting (llamada en espera)**, tras lo cual su primera llamada se pone en pausa.
2. Para alternar entre las dos llamadas, presione la tecla **Call Waiting (llamada en espera)**.

Nota: Si está suscrito a llamadas en espera en identificador de llamadas, recibirá información del identificador de llamadas (si está disponible) en llamadas en espera (ver página 36).

# CONFIGURACIONES DE PANTALLA

Utilice esta función para adaptar la configuración de pantalla a sus necesidades.

## **Pantalla de cristal líquido**

### Configuración de contraste

1. Presione la tecla blanda **Menu (menú)** para ver la lista del menú principal.
2. Presione la tecla blanda **Select (seleccionar)** para acceder a **Set Display (configurar pantalla)**.
3. Presione **▼** para avanzar hasta **Set Contrast (configurar contraste)** y luego presione la tecla blanda **Select (seleccionar)**.
4. Presione **▲** o **▼** repetidas veces para elegir entre los 8 niveles de contraste disponibles y luego presione la tecla blanda **Select (seleccionar) para confirmar**.
5. Para salir, presione la tecla blanda **Back (atrás)** para volver a la pantalla anterior y presione entonces la tecla blanda **Exit (salir)** para volver a la pantalla principal. De lo contrario, tras un minuto, la pantalla volverá automáticamente a la pantalla principal.

### Cambiar a dígitos más pequeños

Si usted selecciona ON (activado), cuando predisque un número y el número tenga más de 8 dígitos, éstos pasarán automáticamente a tener un tamaño más pequeño.

1. Presione la tecla blanda **Menu (menú)** para ver la lista del menú principal.
2. Presione la tecla blanda **Select (seleccionar)** para acceder a **Set Display (configurar pantalla)**.
3. Presione **▼** para avanzar hasta **Dim:X--->x** y luego presione la tecla blanda **Select (seleccionar)**.
4. Presione **▲** o **▼** para elegir entre ON/OFF (activado/desactivado) y luego presione la tecla blanda **Select (seleccionar) para confirmar**.
5. Para salir, presione la tecla blanda **Back (atrás)** para volver a la pantalla anterior y presione entonces la tecla blanda **Exit (salir)** para volver a la pantalla principal. De lo contrario, tras un minuto, la pantalla volverá automáticamente a la pantalla principal.

Si cuenta con servicio de identificación de llamadas, la fecha y la hora se configurarán automáticamente cuando reciba la primera llamada. Si no tiene suscripción a ningún servicio de identificación de llamadas, observe las instrucciones que aparecen a continuación. Puede cambiar el formato de presentación de la hora y la fecha de acuerdo con su preferencia.

### Configuración de formato de presentación de la hora

1. Presione la tecla blanda **Menu (menú)** para ver la lista del menú principal.
2. Presione la tecla blanda **Select (seleccionar)** para acceder a **Set Display (configurar pantalla)**.
3. Presione **▼** para avanzar hasta **Hour Format (formato de presentación de la hora)** y luego presione la tecla blanda **Select (seleccionar)**.
4. Presione **▲** o **▼** para elegir entre reloj de 12 horas y reloj de 24 horas y luego presione la tecla blanda **Select (seleccionar)**.
5. Para salir, presione la tecla blanda **Back (atrás)** para volver a la pantalla anterior y presione entonces la tecla blanda **Exit (salir)** para volver a la pantalla principal. De lo contrario, tras un minuto, la pantalla volverá automáticamente a la pantalla principal.

### Configuración de formato de presentación de la fecha

1. Presione la tecla blanda **Menu (menú)** para ver la lista del menú principal.
2. Presione la tecla blanda **Select (seleccionar)** para acceder a **Set Display (configurar pantalla)**.
3. Presione **▼** para avanzar hasta **Date Format (formato de presentación de la fecha)** y luego presione la tecla blanda **Select (seleccionar)**.
4. Presione **▲** o **▼** para elegir entre **MM/DD** y **DD/MM** y luego presione la tecla blanda **Select (seleccionar)**.
5. Para salir, presione la tecla blanda **Back (atrás)** para volver a la pantalla anterior y presione entonces la tecla blanda **Exit (salir)** para volver a la pantalla principal. De lo contrario, tras un minuto, la pantalla volverá automáticamente a la pantalla principal.

## Configuración de hora, fecha y día de la semana

1. Presione la tecla blanda **Menu (menú)** para ver la lista del menú principal.
2. Presione **▼** para avanzar hasta Date and Time (fecha y hora) y luego presione la tecla blanda **Select (seleccionar)**.
3. Ingrese la hora actual usando el teclado numérico; use la tecla **▲** para seleccionar AM/PM y luego presione la tecla blanda **Save (guardar)**.
4. Ingrese la fecha actual usando el teclado numérico y luego presione la tecla blanda **Save (guardar)**.
5. Presione la tecla **▲** o **▼** repetidas veces para seleccionar el día de la semana correcto y luego presione la tecla blanda **Save (guardar)**.
6. Para salir, presione la tecla blanda **Back (atrás)** para volver a la pantalla anterior y presione entonces la tecla blanda **Exit (salir)** para volver a la pantalla principal. De lo contrario, tras un minuto, la pantalla volverá automáticamente a la pantalla principal.

Nota: Si selecciona **12 hour clock (reloj de 12 horas)**, aparecerá AM/PM a la derecha de la hora en modo de espera.

## ■ DESCRIPCIÓN DE LA PANTALLA DE CRISTAL LÍQUIDO

Su teléfono CSC1000 cuenta con una pantalla amplia de cristal líquido que muestra información útil.

La pantalla tiene una luz de fondo que se desactiva automáticamente al cabo de 15 segundos de inactividad. Puede mantener encendida permanentemente la luz de fondo de la pantalla de cristal líquido usando el selector de la parte posterior de la pantalla y seleccionando la posición ON (encendido).

En modo de espera, la pantalla de cristal líquido amplia mostrará lo siguiente:



Si olvida conectar el cable de línea telefónica, aparecerá en pantalla el mensaje **"No line" (no hay línea)**.



Cuando presione la tecla blanda **Menu (menú)**, en pantalla aparecerá el menú principal. Use la tecla **▲** o **▼** para avanzar por el menú; seleccione la opción que desee y luego presione la tecla blanda **Select (seleccionar)** para confirmar.



Cuando reciba una nueva llamada, en pantalla aparecerá el número telefónico y/o el nombre de quien haga la llamada (si usted está suscrito a este servicio con su proveedor telefónico local).



Muestra la cantidad total de llamadas y las llamadas nuevas a revisar. En el ejemplo, hay 16 llamadas en total, lo que incluye 12 llamadas nuevas.



Muestra el total de mensajes nuevos. En el ejemplo, hay 2 mensajes nuevos y en pantalla aparece **MSG 02**.



Si la persona que llama ha hecho uso de la opción de impedir que se envíen su nombre y número, en pantalla aparecerá **"Blocked number"** (número bloqueado).

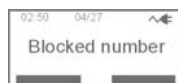

Este mensaje aparecerá cuando alguien llame de otro país, de un área en que la compañía telefónica no ofrezca servicios de identificación de llamados o no esté todavía ofreciendo la información sobre el número en su área.

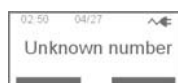

## ■ Revisar los mensajes del correo de voz

Debe suscribirse a correo de voz de su proveedor de servicios telefónicos para usar esta función.

**NOTA: No puede usar al mismo tiempo el correo de voz y el contestador automático incorporado.**

Cuando se deje un mensaje en el correo de voz, en pantalla aparecerá "New voice mail" (nuevo mensaje en correo de voz) y el mensaje se guardará como llamada. Si tiene mensajes nuevos, escuchará un tono de discado entrecortado cuando levante el auricular. El CSC1000 tiene una luz indicadora de mensajes, que parpadeará cuando tenga mensajes nuevos y seguirá parpadeando hasta que el mensaje se haya revisado. Puede utilizar el botón de correo de voz en un solo toque si ha programado su número de teléfono de acceso a correo de voz. Siga los pasos indicados por su proveedor telefónico para escuchar sus mensajes.

NOTA: Puede apagar permanentemente el indicador visual parpadeante para mensaje en espera y llamadas nuevas poniendo el indicador en la posición **OFF** (este selector está en el costado derecho del teléfono).

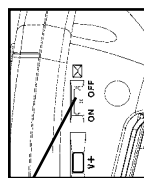

Selector de encendido/apagado del Indicador visual

## FUNCIONAMIENTO DEL IDENTIFICADOR DE LLAMADAS (CID)

Para utilizar el identificador de llamadas, debe suscribirse al servicio de identificación de llamadas prestado por la compañía telefónica que le suministra la línea. El servicio de identificación de llamadas tiene un costo y posiblemente no exista en todas las áreas. La información ofrecida aquí se aplica sólo si usted y la persona que llama se encuentran en áreas donde se ofrece el servicio de identificación de llamadas y si las compañías telefónicas de ambos utilizan equipos compatibles.

**Este teléfono muestra automáticamente el número/nombre de quien llame junto con la fecha y la hora de la llamada. Registrará hasta 30 llamadas de hasta 15 dígitos y guardará los datos en la memoria.**

### Recepción de registros del identificador de llamadas

Cuando recibe una llamada, la información del identificador de llamadas se transmite entre el primer y el segundo timbrado. La información del identificador de llamadas aparece en pantalla mientras suena el teléfono, lo que le da a usted la oportunidad de monitorear la información y decidir si desea o no contestar la llamada.

## ■ Guardar registros del identificador de llamadas

La memoria del identificador de llamadas guarda los datos de las 30 llamadas más recientes que se hayan recibido. Cuando se reciba la llamada 31, se borra automáticamente el registro más antiguo del identificador de llamadas (primera llamada).

Puede revisar la información guardada en cualquier momento. Las llamadas recibidas desde la última revisión aparecen como **NEW (nuevas)** en la pantalla. Las llamadas que no hayan sido revisadas, pero que hayan provenido del mismo número más de una vez, aparecen en pantalla como **REPT (repetición)**.

## ■ Configuración del identificador audible de llamadas

Su ClearSounds® CSC1000 viene programado de fábrica con el modo del identificador audible de llamadas activado, y anunciará el número de quien llame entre llamados. Para cambiar esta configuración:

1. Presione la tecla blanda **Menu (menú)** para ver la lista del menú principal.
2. Presione ▼ para avanzar hasta **Set Talk** (configurar opción audible) y luego presione la tecla blanda **Select** (seleccionar).
3. Presione ▼ para avanzar hasta **CID TALKING (identificador audible de llamadas)** y luego presione la tecla blanda **Select** (seleccionar).
4. Presione ▲ o ▼ para elegir entre ON/OFF y activar/desactivar la función de discado, y luego presione la tecla blanda **Select** (seleccionar) para confirmar.
5. Para salir, presione la tecla blanda **Back (atrás)** para volver a la pantalla anterior y presione entonces la tecla blanda **Exit** (salir) para volver a la pantalla principal. De lo contrario, tras un minuto, la pantalla volverá automáticamente a la pantalla principal.

Nota: Si ha guardado un número telefónico en el directorio telefónico y ha registrado el nombre correspondiente, cuando se reciba una llamada con este número, el teléfono anunciará el nombre asociado. Vea en la página 47 las instrucciones sobre registrar un nombre en el directorio telefónico.

## ■ Uso del identificador de llamadas con llamadas en espera

Cuando usted se suscribe al servicio del identificador de llamadas para llamadas en espera de su proveedor telefónico local, el teléfono mostrará la información del identificador de llamadas de la segunda llamada mientras esté en la primera llamada.

Se muestra la información del identificador de llamadas

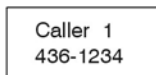

Se muestra la información del identificador de llamadas de la segunda llamada

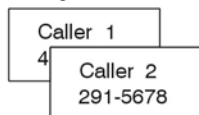

1. Cuando esté ocupado con una llamada, se emitirá un tono, y el identificador de llamadas mostrará la información de la llamada entrante.
2. Presione la tecla **Call Waiting (llamada en espera)** para poner la llamada en curso en pausa y contestar la segunda llamada.
3. Si la segunda llamada no se contesta, la información del identificador de llamadas se transferirá al diario de llamadas. La información del llamado se considera "antigua".
4. Cuando haya terminado con la segunda llamada, presione la tecla **Call Waiting (llamada en espera)** para reanudar la conversación de la primera llamada.

## ■ Lista del identificador de llamadas

### Visualización de la lista de llamadas

Conforme se reciban y guarden las llamadas, la pantalla se actualiza para indicarle cuántas llamadas se han recibido. Los registros aparecerán en la lista en el orden en que se hayan recibido.

Para avanzar por los registros del identificador de llamadas:

1. Desde la pantalla principal, use ▲ o ▼ para avanzar por las entradas. Presione ▼ para revisar el registro más reciente del identificador de llamadas y presione ▲ para revisar primero el registro más antiguo del identificador de llamadas.
2. Si ha guardado el número de teléfono en su directorio telefónico, aparecerá el nombre que haya ingresado, junto con el número telefónico.
3. Si tiene activado el modo Talking Caller ID (identificador audible

de llamadas), el número de cada registro del identificador de llamadas será anunciado conforme avance por las entradas.

### Discado de un número desde la lista de llamadas

Use ▲ o ▼ para encontrar el registro que desee. Si necesita cambiar el formato de discado (7 dígitos, 10 dígitos u 11 dígitos), presione simplemente la tecla \* hasta que vea el formato del número que desee marcar. Por ejemplo, si el número original en la lista del identificador de llamadas era 800-965-9043, presione la tecla \* repetidas veces para cambiarlo a 1-800-965-9043 o 965-9043. Levante el auricular o presione la tecla Speaker (altoparlante) para marcar ese número.

### Borrado de un registro de la lista de llamadas

1. Use ▲ o ▼ para encontrar el registro.
2. Presione la tecla blanda **Options (opciones)**, elija **Erase (borrar)** y presione la tecla blanda **Select (seleccionar)**. En pantalla aparecerá "Caller Entry Erased" (entrada de llamada borrada).
3. Siga seleccionando registros para borrar o presione la tecla blanda **Exit (salir)** para volver a la pantalla principal.

### Borrado de todos los registros de la lista de llamadas

1. Use ▲ o ▼ para encontrar cualquier registro.
2. Presione la tecla blanda **Options (opciones)** y use ▼ para avanzar hasta **Erase all (borrar todo)** y presione la tecla blanda **Select (seleccionar)**.
3. **Erase all? (¿Borrar todo?)** aparecerá en pantalla. Presione **Yes (sí)** para confirmar o **No** para cancelar. En pantalla aparecerá "Caller Entries Erased" (entradas de llamadas borradas).

### Guardar registros de la lista de llamadas

1. Use ▲ o ▼ para encontrar el registro.
2. Presione la tecla blanda **Options (opciones)** y use ▼ para avanzar hasta **Store (guardar)** y presione la tecla blanda **Select (seleccionar)**.
3. **Name: (nombre:)** aparecerá con el nombre de quien esté llamando. Presione la tecla blanda **Clear (borrar)** para borrar y vuelva a teclear el nombre usando el teclado de discado (ver página 46) o la tecla blanda **Save (guardar)** para guardar el nombre tal como aparezca.
4. En pantalla aparece "**Record Voice**" (grabar mensaje de voz). Presione

la tecla blanda **Yes (sí)** para confirmar o la tecla blanda **No** para cancelar. Si presiona **Yes (sí)**, puede comenzar a grabar el nombre de esta entrada (hasta 6 segundos). Puede también presionar la tecla blanda **End (terminar)** para confirmar y terminar la grabación. Se reproducirá de inmediato su grabación para que la confirme. **Number Stored (número grabado)** aparecerá en pantalla.

5. Para salir, presione la tecla blanda **Exit (salir)** una vez para volver a la pantalla principal. De lo contrario, tras un minuto, la pantalla volverá automáticamente a la pantalla principal.

## FUNCIONAMIENTO DEL CONTESTADOR AUTOMÁTICO (TAM)

El contestador automático podrá grabar hasta 10 minutos de mensajes. El contestador automático telefónico puede accederse desde la base o a distancia.

### Descripción de las teclas



Presiónela para iniciar o detener la reproducción del mensaje o del memorando



Presiónela para reproducir el siguiente mensaje



Presiónela una vez para reproducir el mensaje en curso  
Presiónela dos veces para reproducir el mensaje anterior



Al reproducir un mensaje entrante, presione esta tecla para borrar el mensaje en curso



Mantenga presionada esta tecla para grabar un memorando (se grabará como mensaje nuevo)



Úsela para ajustar el volumen de timbrado, discado audible e identificador audible de llamadas

### Configuración

En esta sección se muestra cómo configurar el contestador automático para recibir llamadas entrantes. Antes de comenzar el proceso de configuración, debe encender el contestador automático.

## Encendido/apagado del contestador automático

1. Presione la tecla blanda **Menu (menú)** para ver la lista del menú principal.
2. Presione **▲** o **▼** para pasar a **TAM setup (configuración de contestador automático telefónico)** y luego presione la tecla blanda **Select (seleccionar)**.
3. Presione la tecla blanda **Select (seleccionar)** para elegir entre **TAM ON/OFF (contestador automático telefónico encendido/apagado)**.
4. Presione **▲** o **▼** para elegir entre **ON (encendido)** y **OFF (apagado)** y luego presione la tecla blanda **Save (guardar)**.
5. Para salir, presione la tecla blanda **Back (atrás)** para volver a la pantalla anterior y presione entonces la tecla blanda **Exit (salir)** para volver a la pantalla principal. De lo contrario, tras un minuto, la pantalla volverá automáticamente a la pantalla principal.

## Volumen del contestador automático

Al escuchar los mensajes por el altoparlante o auricular, ajuste el volumen usando el control de volumen V- o V+ ubicado en el costado derecho del teléfono.

## Mensaje de saludo (OGM)

El mensaje de saludo será el mensaje que oiga la persona que llame cuando el contestador automático responda la llamada. El mensaje puede tener una duración de hasta 2 minutos. **NOTA:** El contestador automático viene con un mensaje pregrabado que puede usarse.

El mensaje de saludo programado de fábrica es *“Please leave your message after the tone” (Sírvese dejar un mensaje después del tono)*. Para cambiar el mensaje de saludo:

1. Asegúrese de que el contestador automático esté en **ON (encendido)**.
2. Presione la tecla blanda **Menu (menú)** para ver la lista del menú principal.
3. Presione **▼** para avanzar hasta **TAM setup (configuración del contestador automático telefónico)** y luego presione la tecla blanda **Select (seleccionar)**.

4. Presione ▼ para elegir **Outgoing Msg (mensaje de saludo)** y luego presione la tecla blanda **Select (seleccionar)**.
5. Presione ▼ para elegir **Record OGM (grabar mensaje de saludo)** y luego presione la tecla blanda **Select (seleccionar)**. Hable con claridad hacia el micrófono, que se ubica bajo el botón de rediscado.
6. En pantalla aparecerá **Record OGM? (¿Grabar mensaje de saludo?)**. Presione **Yes (sí)** para confirmar o presione **No** para cancelar.
7. Puede grabar su mensaje de saludo después del tono. La grabación se detendrá automáticamente al cabo de 2 minutos. Puede también confirmar y terminar la grabación presionando la tecla blanda **End (terminar)**. Se reproducirá el nuevo mensaje de saludo después de la grabación.
8. Para salir, presione la tecla blanda **Exit (salir)** 3 veces para volver a la pantalla principal. De lo contrario, tras un minuto, la pantalla volverá automáticamente a la pantalla principal.

**NOTA:** Para conseguir los mejores resultados al grabar el mensaje de saludo, hable directamente al micrófono de la base (ubicado bajo el botón de rediscado; ver **Ubicación de los dispositivos de control**, en la página 7).

### **Ejemplo de anuncio de saludo**

*Hola, habla (diga su nombre aquí). No puedo contestar la llamada en este momento. Por favor, deje su nombre, número de teléfono y un mensaje breve después del tono, y le devolveré la llamada. Gracias.*

### **Para reproducir el mensaje de saludo**

1. Presione la tecla blanda **Menu (menú)** para ver la lista del menú principal.
2. Presione ▼ para avanzar hasta **TAM setup (configuración del contestador automático telefónico)** y luego presione la tecla blanda **Select (seleccionar)**.
3. Presione ▼ para elegir **Outgoing Msg (mensaje de saludo)** y luego presione la tecla blanda **Select (seleccionar)**.

4. Presione ▼ para elegir **Play OGM (reproducir mensaje de saludo)** y luego presione la tecla blanda **Select (seleccionar)**.
5. Se reproducirá el mensaje de saludo actual. Durante el proceso, en pantalla aparecerá **Playing OGM (reproduciendo mensaje de saludo)**. Puede presionar la tecla blanda **Exit (salir)** para detener el mensaje y salir.
6. Si no le gusta el mensaje, vuelva a grabar el mensaje o vuelva a activar el mensaje programado de fábrica.

### **Para volver a activar el mensaje de saludo**

Para borrar el mensaje de saludo y volver a activar el programado de fábrica:

1. Presione la tecla blanda **Menu (menú)** para ver la lista del menú principal.
2. Presione ▼ para avanzar hasta **TAM setup (configuración del contestador automático telefónico)** y luego presione la tecla blanda **Select (seleccionar)**.
3. Presione ▼ para avanzar hasta **Outgoing Message (mensaje de saludo)** y luego presione la tecla blanda **Select (seleccionar)**.
4. Presione ▼ para elegir **Erase OGM (borrar mensaje de saludo)** y luego presione la tecla blanda **Select (seleccionar)**.
5. El mensaje **"Erase Recorded OGM?" (¿Borrar mensaje de saludo grabado?)** le pedirá confirmar. Presione **Yes (sí)** para confirmar o **No** para cancelar.
6. Para salir, presione la tecla blanda **Exit (salir)** 3 veces para volver a la pantalla principal. De lo contrario, tras un minuto, la pantalla volverá automáticamente a la pantalla principal.

**NOTA:** El mensaje de saludo programado de fábrica no puede borrarse permanentemente.

### **Para grabar un memorando**

Puede usar el teléfono para grabar mensajes de memorandos (cada uno puede ser de hasta 3 minutos). Este memorando se reproducirá como un mensaje.

1. Mantenga presionada la tecla **MEMO (memorando)** en modo de espera. En pantalla aparecerá **Recording Memo (grabando memorando)** y comenzará la grabación. **Importante:** La tecla **MEMO (memorando)** debe mantenerse presionada durante todo el proceso.
2. Deje de presionar la tecla **MEMO (memorando)** para terminar la grabación.

## Selección de llamadas

1. Cuando el contestador automático responda la llamada, escuche mientras la persona que llama deja un mensaje.
2. Para hablar con la otra persona, levante el auricular o presione la tecla **Speaker (altoparlante)**.

El contestador automático deja de grabar cuando usted activa el auricular o el altoparlante.

**CONSEJO:** Asegúrese de que el volumen del teléfono tenga una intensidad suficiente para poder oír las llamadas entrantes.

## Mensaje entrante (ICM)



Cuando se reciba una llamada y el contestador automático esté activado, el contestador reproducirá el mensaje de saludo y luego realizará la grabación del mensaje. El proceso es el siguiente:



Después de una cantidad N de timbrados, el teléfono entra en el modo de grabación de mensaje automáticamente y comienza a reproducir el mensaje de saludo. La persona que llama puede grabar el mensaje después del tono.



Para reproducir los mensajes, presione la tecla Start Message (iniciar mensaje) [▶■]. El altoparlante anunciará **"You have N new message(s)" (tiene N mensaje(s) nuevo(s))** o **"You have N old message(s)" (tiene N mensaje(s) antiguo(s))**. Los mensajes se reproducirán uno por uno. Durante el proceso puede realizar los siguientes pasos:



Presione la tecla [ **DEL** ] para borrar el mensaje en curso.

Presione la tecla [ ■◀◀ ] una vez para volver a reproducir el mensaje en curso.

Presione la tecla [   ] dos veces para reproducir el mensaje anterior.

Presione la tecla [   ] una vez para reproducir el mensaje siguiente.





Presione la tecla [   ] una vez o la tecla blanda **Exit (salir)** para detener la reproducción y salir.

**Nota:** Si desea escuchar el o los mensajes por el auricular, simplemente levante el auricular y presione la tecla Start Message (iniciar mensaje) [   ] y luego podrá también activar cualquier otra tecla de función de mensajes.

**Nota:** No puede alternar entre altoparlante y auricular mientras esté escuchando los mensajes.

### Velocidad de reproducción de mensajes

Puede disminuir la velocidad de reproducción de los mensajes entrantes (ICM). Para cambiar esta configuración:

1. Presione la tecla blanda **Menu (menú)** para ver la lista del menú principal.
2. Presione  para avanzar hasta **TAM setup (configuración del contestador automático telefónico)** y luego presione la tecla blanda **Select (seleccionar)**.
3. Presione  para elegir **ICM Voice Slow (voz de mensajes entrantes lenta)** y luego presione la tecla blanda **Select (seleccionar)**.
4. Presione  o  para elegir entre ON/OFF (**activado/desactivado**) y luego presione la tecla blanda **Select (seleccionar)** para confirmar.
5. Para salir, presione la tecla blanda **Exit (salir)** dos veces para volver a la pantalla principal. De lo contrario, tras un minuto, la pantalla volverá automáticamente a la pantalla principal.

### Timbrados antes de contestar

Se refiere a la cantidad de timbrados antes de que el contestador automático tome una llamada entrante y reproduzca el mensaje de saludo. Puede seleccionar de 3 a 6 timbrados o el modo Toll Saver (ahorro). Si selecciona **toll saver (ahorro)**, la unidad responde después del cuarto timbrado si hay mensajes NUEVOS esperando o después del sexto timbrado si no hay NINGÚN mensaje nuevo esperando. Para cambiar la cantidad de timbrados:

1. Presione la tecla blanda **Menu (menú)** para ver la lista del menú principal.
2. Presione **▼** para avanzar hasta **TAM setup (configuración del contestador automático telefónico)** y luego presione la tecla blanda **Select (seleccionar)**.
3. Presione **▼** para elegir **Ring number (cantidad de timbrados)** y luego presione la tecla blanda **Select (seleccionar)**.
4. Presione **▲** o **▼** para elegir los timbrados antes de contestar la llamada (**3-6 timbrados o ahorro**) y luego presione la tecla blanda **Save (guardar)**.
5. Para salir, presione la tecla blanda **Exit (salir)** dos veces para volver a la pantalla principal. De lo contrario, tras un minuto, la pantalla volverá automáticamente a la pantalla principal.

### **Código de seguridad**

Para tener acceso a su contestador automático a distancia, deberá ingresar el código de seguridad. Por motivos de seguridad, debe cambiar este código (el programado de fábrica es 123). Para más detalles sobre cómo usar el acceso remoto, consulte **Remote Access (acceso a distancia)** más adelante. **Para cambiar el código de seguridad:**

1. Presione la tecla blanda **Menu (menú)** para ver la lista del menú principal.
2. Presione **▼** para avanzar hasta **TAM setup (configuración del contestador automático telefónico)** y luego presione la tecla blanda **Select (seleccionar)**.
3. Presione **▼** para elegir **Security ID (código de seguridad)** y luego presione la tecla blanda **Select (seleccionar)**.
4. En pantalla aparece el código de seguridad actual. Ingrese el código nuevo que desee usar y presione la tecla blanda **Save (guardar)**.
5. Para salir, presione la tecla blanda **Exit (salir)** dos veces para volver a la pantalla principal. De lo contrario, tras un minuto, la pantalla volverá automáticamente a la pantalla principal.

### **Acceso a distancia**

Puede acceder a distancia a muchas funciones del contestador automático desde cualquier teléfono de tonos. Se necesita un código de seguridad de 3 dígitos para acceder al sistema y el código

programado de fábrica es el 123. Para ingresar al acceso remoto:

1. Marque su número telefónico desde cualquier teléfono de tonos.
2. Cuando comience a reproducirse el mensaje de saludo, puede entrar al modo de acceso a distancia ingresando el código de seguridad.
3. Tras ingresar el código de seguridad, el sistema reproducirá el menú de comandos. Puede entonces seguir los comandos para proceder.



**Reproducir mensajes**



**Detener reproducción de mensajes**



**Borrar mensajes actuales**



**Revisar**



**Skip (saltar)**



**Encendido y apagado del contestador automático**



**Repetir menú nuevamente**

**Recuerde:** El contestador automático debe estar encendido para poder usar el acceso a distancia.

## **FUNCIONAMIENTO DEL DIRECTORIO TELEFÓNICO**

El directorio telefónico incorporado le permite guardar números de uso frecuente para poder hacer una llamada fácilmente sin tener que recordar ni ingresar el número telefónico. Puede guardar hasta 39 números en el directorio telefónico.

## Mapa de caracteres

Para ingresar un carácter alfanumérico, presione la tecla pertinente una o más veces para el carácter necesario, de acuerdo con la siguiente tabla: una vez para el primer carácter, dos veces para el segundo carácter, y así sucesivamente.

Key	Characters in the displayed order
0	0
1	(spc) _ * , 1
2	Aa Bb Cc ( 2
3	Dd Ee Ff ) 3
4	Gg Hh Ii # 4
5	Jj Kk Ll / 5
6	Mm Nn Oo ' 6
7	Pp Qq Rr Ss 7
8	Tt Uu Vv ? 8
9	Ww Xx Yy Zz 9

### Aclaración:

- Si desea cambiar entre letras mayúsculas y minúsculas mientras ingresa letras, presione la tecla \*.
- Cuando ingrese la misma letra dos veces o una letra diferente de la misma tecla, espere unos segundos a que el cursor se mueva automáticamente y seleccione entonces la siguiente letra.

## ■ Añadir las entradas del directorio telefónico

### Método 1: Uso del menú del directorio

1. Presione la tecla blanda **PhoneBk (directorio telefónico)** para ingresar al directorio telefónico.
2. Presione la tecla blanda **Select (seleccionar)** para elegir (**add New Name**) (**añadir nombre nuevo**).
3. En pantalla aparece **"Name:" (nombre:)**. Ingrese el nombre que desee usar y presione la tecla blanda **Save (guardar)** para confirmar. En pantalla aparece **"Enter Phone number now" (ingrese ahora número telefónico)** y luego **"Number" (número)**. Ingrese el número que desee (hasta 24 dígitos) y luego presione la tecla blanda **Save (guardar)**.
4. En pantalla aparece **"Record Voice"** (grabar mensaje de voz). Presione la tecla blanda **Yes (sí)** para confirmar o la tecla

blanda **No** para cancelar. Si presiona **Yes (sí)**, puede comenzar a grabar el nombre de esta entrada (hasta 6 segundos). Puede también presionar la tecla blanda **End (terminar)** para confirmar y terminar la grabación. Se reproducirá de inmediato su grabación para que la confirme.

5. Repita si fuera necesario.

6. Para salir, presione la tecla blanda **Exit (salir)** una vez para volver a la pantalla principal. De lo contrario, tras un minuto, la pantalla volverá automáticamente a la pantalla principal.

Nota: Si se equivoca al ingresar un nombre o un número, use la tecla blanda **Clear (borrar)** para corregirlo. Cada vez que presiona esta tecla se borra el último dígito.

Nota: Si graba un mensaje de voz para una entrada, aparecerá el icono  delante del nombre de la entrada.

## **Método 2: En modo de espera**

1. Ingrese un número de teléfono mientras esté en el modo de espera y luego presione la tecla blanda **Store (guardar)**.

2. En pantalla aparece **"Name:" (nombre:)**. Ingrese el nombre que desee usar y presione la tecla blanda **Save (guardar)** para confirmar.

3. En pantalla aparece **"Record Voice"** (grabar mensaje de voz). Presione la tecla blanda **Yes (sí)** para confirmar o la tecla blanda **No** para cancelar. Si presiona **Yes (sí)**, puede comenzar a grabar el nombre de esta entrada (hasta 6 segundos). Puede también presionar la tecla blanda **End (terminar)** para confirmar y terminar la grabación. Se reproducirá de inmediato su grabación para que la confirme.

4. Repita si fuera necesario.

5. Para salir, presione la tecla blanda **Exit (salir)** una vez para volver a la pantalla principal. De lo contrario, tras un minuto, la pantalla volverá automáticamente a la pantalla principal.

## Visualización de las entradas del directorio telefónico

1. Presione la tecla blanda **PhoneBk (directorio telefónico)** para ingresar al directorio telefónico.
2. Presione ▲ o ▼ repetidas veces hasta que quede resaltada la entrada que busca.
3. Presione la tecla blanda **View (ver)** para ver los detalles.
4. Para salir, presione la tecla blanda **Exit (salir)** dos veces para volver a la pantalla principal. De lo contrario, tras un minuto, la pantalla volverá automáticamente a la pantalla principal.

Nota: Si ha activado la función de Review Talking (revisión audible), cada vez que presione ▲ o ▼, el sistema anunciará el número o el nombre de la entrada resaltada.

## Discado de un número desde el directorio telefónico

Busque el número que quiera discar (consulte **Visualización de las entradas del directorio telefónico**, más atrás en este manual), levante el auricular o presione la tecla **Speaker (altoparlante)** para marcar.

## Uso de las opciones del directorio telefónico

1. Presione la tecla blanda **PhoneBk (directorio telefónico)** para ingresar al directorio telefónico.
2. Presione ▲ o ▼ repetidas veces hasta que quede resaltada la entrada que busca.
3. Presione la tecla blanda **Options (opciones)** para elegir la opción que desee:
  - **Play Voice (reproducir mensaje de voz)**: le permite reproducir el mensaje de voz de la entrada seleccionada. Si ha grabado un nombre para esta entrada, el teléfono anunciará el nombre. De lo contrario, anunciará el número.

- **Record Voice (grabar mensaje de voz):** le permite grabar el nombre de la entrada seleccionada.
- **Erase Voice (borrar mensaje de voz):** le permite borrar el nombre que haya grabado para la entrada seleccionada.
- **Edit (editar):** le permite editar la entrada seleccionada.
- **Erase (borrar):** le permite borrar la entrada seleccionada.

Nota: Después de editar el nombre, debe presionar la tecla ▼ para editar el número.

## ■ Configuración de VIP

Esta función permite asignarle una melodía específica a todos los contactos que tenga en el directorio telefónico. Puede elegir entre once tonos de timbrado distintos. **NOTA:** Esta función está disponible ÚNICAMENTE si usted se ha suscrito al servicio del identificador de llamadas, la información telefónica se ha guardado en el directorio telefónico y el timbrado está encendido.

1. Presione la tecla blanda **Menu (menú)** para ver la lista del menú principal.
2. Presione ▼ para avanzar hasta **Set Phone (configurar teléfono)** y luego presione la tecla blanda **Select (seleccionar)**.
3. Presione la tecla blanda **Select (seleccionar)** para acceder a **Set Ring (configurar timbrado)**. En pantalla aparece **Day Volume (volumen de día)**.
4. Presione ▼ para avanzar hasta **VIP tone (tono VIP)**.
5. Presione la tecla blanda **Change (cambiar)** para seleccionar el tono de timbrado que desee (Standard, Wilhelm Tel, Small world, Prelude, Love is blue, Ashita, NO4, NO5, NO1, NO2, Fuga). Cada vez que presione la tecla blanda **Change (cambiar)**, el teléfono sonará con el tono de timbrado seleccionado.
6. Presione la tecla blanda **Save (guardar)** para confirmar.
7. Para salir, presione la tecla blanda **Save (guardar)** para volver a la pantalla anterior, la tecla blanda **Back (atrás)** para volver a la pantalla anterior y la tecla blanda **Exit (salir)** para volver a la pantalla principal. De lo contrario, tras un minuto, la pantalla volverá automáticamente a la pantalla principal.

# DETECCIÓN Y SOLUCIÓN DE PROBLEMAS

## **No hay tono de discado**

1. Cerciórese de que todos los cables del teléfono (incluido el cable en espiral) y el adaptador de CA estén conectados firmemente en las salidas del teléfono y en la roseta telefónica de pared.
2. Verifique que el teléfono esté en el modo de discado correcto: tono o pulso (página 23).
3. Conecte otro aparato en la roseta telefónica de la pared a fin de asegurarse si la línea telefónica está funcionando correctamente.

## **No hay timbrado**

1. Asegúrese de que el timbrado no esté apagado (páginas 16-17).
2. Verifique el nivel del volumen de timbrado (páginas 16-17).
3. Verifique que el adaptador de CA esté bien conectado al tomacorriente de CA y al teléfono.
4. Posiblemente tenga muchos dispositivos conectados a su línea. Desconecte algunos.

## **La luz indicadora de llamadas o el vibrador despertador no funcionan**

1. Asegúrese de haber activado la luz indicadora o el vibrador (moviendo el selector correspondiente a la posición "ON"-- página 17).
2. Verifique que el vibrador despertador esté conectado en el terminal de conexión correcto del teléfono (página 17).
3. Verifique que el vibrador despertador esté bien conectado.

## **No hay amplificación.**

1. Verifique si el botón AMPLIFY (amplificación) está activado. La luz roja debería estar encendida (páginas 14-15).
2. Se necesita un adaptador de CA; asegúrese de que el adaptador de CA esté conectado a la pared y al terminal correspondiente del teléfono.

## **Volumen bajo de auricular o altoparlante**

1. Verifique la configuración de volumen del receptor o del altoparlante.

### **La otra persona no me escucha**

1. Verifique que todas las conexiones del cable telefónico estén bien enchufadas al teléfono y a la roseta de la pared.
2. Asegúrese de que las extensiones de la línea telefónica estén colgadas cuando usted esté usando el teléfono. Es normal que el volumen baje cuando se usan otras extensiones de la línea telefónica al mismo tiempo.

### **Ruido, estática o interferencia al momento de utilizar el teléfono**

1. Es posible que se requiera instalar un filtro en las casas que cuenten con línea DSL o que estén en cerca de torres de radiodifusión.
2. Asegúrese de que el adaptador de CA no esté enchufado al tomacorriente de pared con otros artefactos.
3. Trate de poner el teléfono en otro lugar.

### **Al oprimir el botón de discado en un solo toque no se marca ningún número**

1. No se ha grabado ningún número en la memoria para ese botón.
2. Asegúrese de que el número de teléfono haya sido programado y guardado (páginas 25-26).
3. Asegúrese de programar el número en el modo de discado correcto (por tonos o pulsos).

### **No aparece la información del identificador de llamadas**

1. Asegúrese de estar suscrito al servicio de identificación de llamadas de la compañía telefónica que le suministra la línea.

### **Durante la llamada, el identificador de llamadas no presenta ninguna información**

1. Asegúrese de que el servicio de identificación de llamadas al que está suscrito brinda la posibilidad de enviar información mientras usted está utilizando la línea. Este servicio también se conoce como "identificador de llamadas en espera" o "identificador de llamadas de segundo tipo".
2. El aparato no puede presentar la información en pantalla mientras otro teléfono conectado a la misma línea está siendo utilizado.

# ESPECIFICACIONES TÉCNICAS

Número general: CSC1000

Amplificación: Hasta 55 dB de entrada

Requisitos de energía

Adaptador de CA:

Entrada: 120~240VCA 50/60Hz 150mA

Salida: 7,5VCC 500mA

Terminales: Salida de audio de 3,5mm

Audífono de 3,5mm

Vibrador de 3,5mm

*Funciones y especificaciones sujetas a cambio sin previo aviso.*

## **Compra de accesorios para su teléfono ClearSounds:**

**Vibrador optativo:** ClearSounds CS-SHK (se conecta fácilmente a su teléfono para indicar llamadas entrantes).

**Adaptador optativo:** CS-CLA7V2 (conecta fácilmente al terminal del audífono telefónico de 2,5mm para conversaciones de manos libres). Exige prótesis auditiva(s) o implante(s) coclear(es) con bobina(s) telefónica(s).

**Audífono optativo:** CS-900 HS (conecta fácilmente al terminal del audífono telefónico de 2,5mm para conversaciones de manos libres).

**Para más información, llame a ClearSounds al 1-800-965-9043, o visite [www.clearsounds.com](http://www.clearsounds.com)**

# LA FCC LE INFORMA:

1. Este equipo cumple con las disposiciones de la sección 68 del reglamento de la FCC y los requisitos adoptados por la ACTA (Asociación Estadounidense de Telecomunicaciones por Frecuencias Portadoras). La base de este equipo lleva adherida una etiqueta que contiene, además de otra información, un identificador de producto en el formato [US: CLSTE12BCSC1000]. De solicitarse, deberá comunicarse este número a la compañía telefónica.
2. Si el **ClearSounds® CSC1000 Amplified Freedom Phone™ con Full ClearDigital Power™** produce daños a la red telefónica, la compañía telefónica le notificará con anticipación si pudiera ser necesaria la suspensión temporal del servicio. Sin embargo, si la compañía telefónica no pudiera avisar con anticipación al cliente, lo hará lo antes posible. De igual forma, se le avisará acerca de su derecho a presentar un reclamo ante la FCC si usted lo considera necesario.
3. La compañía telefónica puede hacer cambios en sus instalaciones, equipo, operaciones o procedimientos que podrían afectar el funcionamiento del aparato. Si esto sucede, la compañía telefónica le avisará con anticipación para que usted realice las modificaciones necesarias y evitar la interrupción del servicio.
4. Si tiene problemas con este aparato telefónico, desconéctese de la red hasta que se haya solucionado el problema o hasta estar seguro de que el equipo no está funcionando mal.
5. Observe las instrucciones de reparación que se hayan dado (p.ej., las contenidas en la sección sobre cambio de baterías); de no existir instrucciones, no realice ninguna alteración o reparación de ninguna parte del aparato que no esté especificada.
6. La conexión al servicio de línea compartida está sujeta a las tarifas vigentes en el estado. Si desea información al respecto, comuníquese con la autoridad competente del estado, es decir, la autoridad de servicios de suministro público, la autoridad fiscalizadora de servicios públicos o la autoridad reguladora de empresas de servicio.
7. Si la compañía telefónica solicita información sobre qué equipo está conectado a sus líneas, infórmele sobre:
  - a) El número telefónico al que está conectado esta unidad,
  - b) El número de equivalencia de dispositivos de llamada [1,2B]
  - c) El terminal USOC necesario [RJ11C], y

d) El número de registro en la FCC [US: CLSTE12BCSC1000]  
Los puntos (b) y (d) aparecen indicados en la etiqueta. El número de equivalencia de dispositivos de llamada (REN) se usa para determinar cuántos dispositivos pueden conectarse a su línea telefónica. En la mayoría de los casos, la suma de los REN de todos los dispositivos en cualquier línea no debe ser superior a cinco (5,0). Si hay demasiados dispositivos conectados, es posible que el timbrado de éstos no suene correctamente.

### Requisitos de servicio

En caso de un desperfecto del equipo, todas las reparaciones deben ser realizadas por nuestra compañía o por un representante autorizado. Es responsabilidad de los usuarios que necesiten servicio informar sobre la necesidad de éste a nuestra compañía o a uno de nuestros representantes autorizados. El servicio puede organizarse a través de nuestras oficinas en:

ClearSounds Communications, Inc.  
1743 Quincy Avenue, Suite 155, Naperville, IL 60540 U.S.A

## **DECLARACIÓN CS303 DE INDUSTRY CANADA**

Este aparato cumple las especificaciones técnicas aplicables establecidas por la entidad reguladora canadiense (Industry Canada). Esto se confirma mediante el número de registro. La abreviatura IC ubicada delante del número de registro indica que el registro se realizó de acuerdo con una declaración de conformidad que señala que se cumplieron las especificaciones técnicas de Industry Canada. No implica que Industry Canada aprobó este equipo.

Antes de instalar este equipo, los usuarios deben asegurarse de que esté permitido conectarlo a las instalaciones de la compañía de telecomunicaciones local. El equipo debe instalarse también usando un método aceptable de conexiones. El cliente debe saber que cumplir con las condiciones anteriores puede no evitar el deterioro del servicio en algunas situaciones.

Las reparaciones a equipos certificados deben ser realizadas por un servicio autorizado de mantenimiento canadiense designado por el proveedor. Toda reparación o alteración hecha por el usuario de este equipo, o fallas del equipo, puede otorgar a la compañía de telecomunicaciones motivos para solicitar al usuario que desconecte el equipo.

*¡ADVERTENCIA!* Los usuarios no deben intentar hacer tales conexiones por sí mismos, sino que deben ponerse en contacto con la autoridad adecuada de inspecciones eléctricas, o con un profesional eléctrico, según corresponda.

**PRECAUCIÓN:** El número de equivalencia de dispositivos de llamada (Ringer Equivalence Number, REN) asignado a cada dispositivo terminal ofrece una indicación de la cantidad máxima de terminales que pueden conectarse a una interfaz telefónica.

La terminal de una interfaz puede estar constituida por cualquier combinación de aparatos, con la única condición de que la suma de los números de equivalencia de dispositivos de llamada de todos los aparatos no sea mayor que cinco. Un indicador opcional del REN es el número de carga (Load Number, LN); este número debe dividirse por 20 para tener un resultado aproximado del REN equivalente. El número REN de esta unidad se indica en la parte inferior del teléfono.

Si su hogar cuenta con un sistema de alarma con cableado especial conectado a la línea telefónica, asegúrese de que éste no sea desactivado por la instalación del teléfono CSC1000. Si tiene preguntas acerca de lo que podría desactivar su sistema de alarma, consulte a la compañía telefónica o a un especialista en instalaciones.

Este aparato digital de clase B cumple con la norma canadiense ICES-003.

# GARANTÍA LIMITADA POR UN AÑO

Este producto cuenta con la garantía de ClearSounds contra defectos de materiales y mano de obra durante la fabricación y en condiciones de uso normales durante un (1) año a partir de la fecha de compra. En caso de experimentar algún problema, comuníquese con nuestro departamento de servicio al cliente o visite nuestro sitio web en [www.clearsounds.com](http://www.clearsounds.com).

Guarde su comprobante de compra para demostrar la fecha en que adquirió el aparato en caso de que requiera el servicio previsto en la garantía.

Su teléfono CSC1000 viene con una garantía limitada de un (1) año a partir de la fecha de compra. Este producto está garantizado por ClearSounds contra defectos de materiales y mano de obra durante la fabricación y en condiciones de uso normales. En caso de que este producto no funcione debidamente dentro de un año a partir de la compra original por defectos de materiales o de mano de obra, devuelva la unidad (con flete prepagado) con comprobante de compra (recibo de venta o remito, sin excepciones) a ClearSounds Communications. ClearSounds Communications reparará o reemplazará la unidad (por una unidad reacondicionada o una unidad de igual condición) y se la enviará a usted (usando el servicio de envíos por tierra de UPS/USPS) sin costo para usted. El reemplazo o la reparación según la garantía tendrá validez por 90 días o lo que reste del período de garantía original (a partir de la fecha de compra original), el plazo que sea mayor.

La garantía no cubre accidentes, negligencia o rotura de piezas. Es decir, no cubre daños que se produzcan durante el envío o que sean el resultado de incumplimiento de las instrucciones, uso incorrecto, incendio, inundación, uso de accesorios no compatibles, desastres naturales o fallas de servicio de la compañía telefónica. Este aparato no puede ser abierto ni desarmado por quien no sea representante autorizado de ClearSounds Communications®. Si se abre el teléfono, se invalidará cualquier garantía escrita o implícita.

Si se produce un defecto cubierto por esta garantía, póngase en contacto cuanto antes con un representante de servicio al cliente por teléfono o visite [www.clearsounds.com](http://www.clearsounds.com) para conseguir un número de autorización para devolución de artículos (Return Merchandise Authorization, RMA) y las instrucciones de envíos, antes de enviarnos el producto. Todo envío sin número de autorización de devolución de

artículos (RMA) será rechazado y le será devuelto con gastos pagados por usted. Todos los productos devueltos autorizados deben traer un comprobante de compra y una explicación breve del problema.

Para instrucciones sobre reparaciones y servicio fuera de garantía, póngase en contacto con nuestro departamento de servicio al cliente. La reparación tendrá una garantía de 90 días.

**IMPORTANTE: SU FACTURA O RECIBO ES PARTE DE LA GARANTÍA Y DEBERÁ CONSERVARSE Y PRESENTARSE EN CASO DE UN RECLAMO EFECTUADO EN TÉRMINOS DE LA GARANTÍA.**





**Para servicio en los Estados Unidos y Canadá, póngase en contacto con:**

ClearSounds Communications  
Atención: Repair Center [Centro de reparaciones]  
1743 Quincy Avenue, Suite 155  
Naperville, IL 60540  
USA  
1 800-965-9043

Visite nuestro sitio web [www.clearsounds.com](http://www.clearsounds.com) para obtener información adicional y descargar manuales e información complementarios.



ClearSounds®  
Hear how good life can be



**Manuel d'utilisation  
ClearSounds® CSC1000  
Amplified Freedom Phone<sup>MC</sup>  
avec Full ClearDigital Power<sup>MC</sup>**

ENGLISH

ESPAÑOL

FRANÇAIS

# TABLE DES MATIÈRES

## AVANT UTILISATION

Félicitations .....	p. 4
Consignes de sécurité importantes .....	p. 4-6
Emplacement des commandes .....	p. 7-9
Description des touches .....	p. 10
Étapes d'installation .....	p. 11-14

## FONCTIONS DE BASE DU TÉLÉPHONE

Amplification .....	p. 14-15
Réglage de la sonnerie .....	p. 16-17
Indicateur visuel .....	p. 18
Utilisateurs de prothèses auditives et d'implants cochléaires .....	p. 18
Haut-parleur .....	p. 18
Répondre à un appel .....	p. 18-19
Passer un appel .....	p. 19-21

## UTILISATION DES MENUS / RÉGLAGES DU TÉLÉPHONE

Menu .....	p. 22
Dialing Mode (Mode de composition) .....	p. 23
Tonalité des touches de menu .....	p. 23-24
Composition parlante .....	p. 24
Consultation parlante .....	p. 24-25
Touches de mémoire .....	p. 25-26
Insérer des photos .....	p. 27
Fonctions Silence, Recomposition, Mise en attente et Appel en attente .....	p. 27-29

## PARAMÈTRES D’AFFICHAGE

Set Contrast (Régler le contraste) .....	p. 30
Régler l'heure .....	p. 31-32
Régler la date .....	p. 31-32
Régler le jour de la semaine .....	p. 32
Description de l'écran à cristaux liquides .....	p. 32-33
Écouter la messagerie vocale .....	p. 33-34

## **IDENTIFICATION DE L'APPELANT**

Informations générales .....	p. 34
Recevoir et enregistrer les informations d'identification de l'appelant.....	p. 34-35
Identification parlante de l'appelant .....	p. 35
Identification de l'appelant en mode appel en attente .....	p. 36
Consulter l'identification de l'appelant .....	p. 36
Composer un numéro à l'aide de l'identification de l'appelant.....	p. 37
Supprimer l'identification de l'appelant.....	p. 37
Enregistrer l'identification de l'appelant.....	p. 37-38

## **RÉPONDEUR**

Informations générales / description des touches .....	p. 38
Activer / désactiver le répondeur .....	p. 39
Message sortant.....	p. 39-41
Enregistrer un aide-mémoire.....	p. 41-42
Écouter un message .....	p. 42-43
Code de sécurité et accès à distance .....	p. 44-45

## **RÉPERTOIRE TÉLÉPHONIQUE**

Informations générales .....	p. 45-46
Ajouter des entrées au répertoire .....	p. 46-47
Consulter les entrées du répertoire.....	p. 48
Composer un numéro du répertoire.....	p. 48
Supprimer, effacer et éditer les entrées du répertoire.....	p. 48-49
Fonction VIP .....	p. 49

## **GUIDE DE DÉPANNAGE**

## **CARACTERISTIQUES TECHNIQUES**

## **CONFORMITÉ AUX NORMES**

Informations FCC importantes pour les clients

# AVANT UTILISATION

## INDUSTRIE CANADA CONDITIONS DE GARANTIE

Félicitations pour l'achat du téléphone CSC1000 de ClearSounds Communications®. Lisez attentivement ce Manuel de l'utilisateur, qui vous permettra de tirer le maximum de votre téléphone. Ce téléphone est conçu pour les personnes souffrant d'une perte d'audition légère à forte. Conservez ce manuel près du téléphone pour pouvoir le consulter facilement.

Consultez notre site Web à l'adresse [www.clearsounds.com](http://www.clearsounds.com) pour enregistrer votre produit, télécharger des manuels supplémentaires et consulter les conseils de dépannage.

Assurez-vous de conserver votre coupon de caisse comme preuve de la date d'achat, au cas où vous auriez besoin de recourir au service de la garantie.

**Garantie** – Ce produit est conçu pour vous assurer un service de qualité pendant des années. Toutefois, en cas de dysfonctionnement et si les instructions de dépannage des pages 50-51 ne vous permettent pas de résoudre le problème, suivez la procédure de garantie des pages 56-57.

## ■ CONSIGNES DE SÉCURITÉ IMPORTANTES

Prenez le temps de lire et de bien comprendre le Guide d'installation et le Manuel de l'utilisateur. Vous devez prendre quelques précautions élémentaires lorsque vous utilisez le téléphone, cela pour réduire les risques d'incendie, de décharge électrique, de blessure corporelle; voici quelques-unes de ces précautions :

**MISE EN GARDE** : Le téléphone CSC1000 peut amplifier les sons à un volume élevé. Il importe donc de bien expliquer son mode d'emploi aux utilisateurs potentiels. Il est recommandé de régler la commande de volume au minimum (Low) lorsque l'appareil n'est pas en fonction et de prévenir les autres utilisateurs des risques de dommages auditifs associés à un mauvais emploi.

**MISE EN GARDE** : Utilisez uniquement l'alimentation électrique indiquée dans le Manuel de l'utilisateur.

**MISE EN GARDE :** Afin d'éviter les risques d'électrocution, n'utilisez pas ce produit près de l'eau (par exemple près d'un bain, d'un lavabo, d'un évier de cuisine ou d'une cuve à lessive, dans un sous-sol humide ou près d'une piscine), ou pendant que vous prenez un bain ou une douche, ou lorsque vous êtes mouillé. Si le téléphone est immergé dans l'eau, ne tentez pas de le récupérer tant que vous n'avez pas débranché l'adaptateur c.a. de la prise murale et le cordon téléphonique de la prise modulaire murale. Laissez sécher l'appareil complètement avant de le brancher de nouveau.

**MISE EN GARDE :** Évitez d'utiliser le téléphone durant les orages. L'éclair peut comporter un faible risque d'électrocution. Si l'orage se trouve dans votre secteur immédiat, il y a risque d'électrocution.

**MISE EN GARDE :** N'utilisez pas le téléphone si vous présumez qu'il y a une fuite de gaz dans votre secteur. Les contacts électriques du téléphone peuvent provoquer une étincelle susceptible d'enflammer le gaz issu de la fuite si ce dernier est en concentration suffisante.

**MISE EN GARDE :** Pour nettoyer votre téléphone, débranchez-le avant de l'essuyer avec un linge humide. N'utilisez pas de nettoyant liquide ou en aérosol sur l'appareil téléphonique.

**MISE EN GARDE :** Ne jamais placer un téléphone à proximité d'un radiateur ou d'une bouche de chaleur.

**MISE EN GARDE :** Il peut arriver qu'une surtension survienne inopinément dans les circuits électriques. On recommande donc d'utiliser un limiteur de surtension lorsque vous branchez un appareil électrique dans une prise. Le limiteur de surtension empêche que les sautes de courant n'endommagent votre téléphone. Les supprimeurs de surtension sont de petits appareils en vente dans la plupart des quincailleries.

**MISE EN GARDE :** Évitez de surcharger les prises murales ou les rallonges, car cela peut accroître le risque d'incendie ou d'électrocution.

**MISE EN GARDE :** Ne jamais pousser un objet quelconque à l'intérieur de l'appareil par les fentes du boîtier. Il pourrait alors se produire un contact avec des points de tension dangereux ou un court-circuit pouvant entraîner un risque d'incendie ou d'électrocution.

**MISE EN GARDE :** Ne recouvrez pas les fentes et les ouvertures de l'appareil, qui sont nécessaires pour assurer sa ventilation et pour l'empêcher de surchauffer.

**MISE EN GARDE :** Cessez d'utiliser le téléphone si vous le faites tomber ou s'il est endommagé.

**MISE EN GARDE :** Si un membre de votre foyer ou vous-même avez un stimulateur cardiaque ou autre appareillage médical, consultez votre médecin ou le fabricant de l'appareillage avant d'utiliser ce téléphone. Le téléphone doit être utilisé conformément aux instructions de votre médecin ou du fabricant de l'appareillage médical.

**MISE EN GARDE :** Le volume de la sonnerie est très puissant et risque d'endommager votre audition. Ne mettez jamais votre oreille à proximité de la sonnerie.

#### **Compatibilité avec les prothèses auditives**

Ce téléphone est conforme aux normes FCC concernant la compatibilité avec les prothèses auditives.

**IMPORTANT :** VOTRE COUPON DE CAISSE FAIT PARTIE INTÉGRANTE DE VOTRE GARANTIE ET DOIT DONC ÊTRE CONSERVÉ ET PRÉSENTÉ LORS D'UNE RÉCLAMATION AU TITRE DE LA GARANTIE.

## **VEUILLEZ CONSERVER CES CONSIGNES**

# EMPLACEMENT DES COMMANDES



Schéma 1

- |  |   |
|--|---|
| 01. Crochet commutateur  | 15. Touche Call Waiting (Appel en attente)      |
| 02. Languette de raccrochage du combiné                              | 16. Touche Casque                               |
| 03. Grand écran à cristaux liquides / d'identification de l'appelant | 17. Témoin de message en attente / nouvel appel |
| 04. Touche programmable gauche                                       | 18. Témoin de fonctionnement                    |
| 05. Touche programmable droite                                       | 19. Indicateur visuel de sonnerie du téléphone  |
| 06. Défilement Haut / Bas  | 20. Microphone                                  |
| 07. Commande de la tonalité sur le combiné                           | 21. Touche Speaker (Haut-parleur)               |
| 08. Contrôle du volume du combiné                                    | 22. Touche Redial (Recomposition automatique)   |
| 09. Touche Lecture / Arrêt   | 23. Touche Amplify (Amplification)              |
| 10. Touche Suivant   | 24. Touche Emergency (Urgence)                  |
| 11. Touche Précédent   | 25. Touche Prog (Programmation)                 |
| 12. Touche DEL (Suppression)   | 26. 8 touches de mémoire photo                  |
| 13. Touche MEMO (aide-mémoire)                                       | 27. Clavier de composition éclairé              |
| 14. Touche Messagerie vocale   | 28. Haut-parleur                                |

# EMPLACEMENT DES COMMANDES (suite)

ARRIÈRE

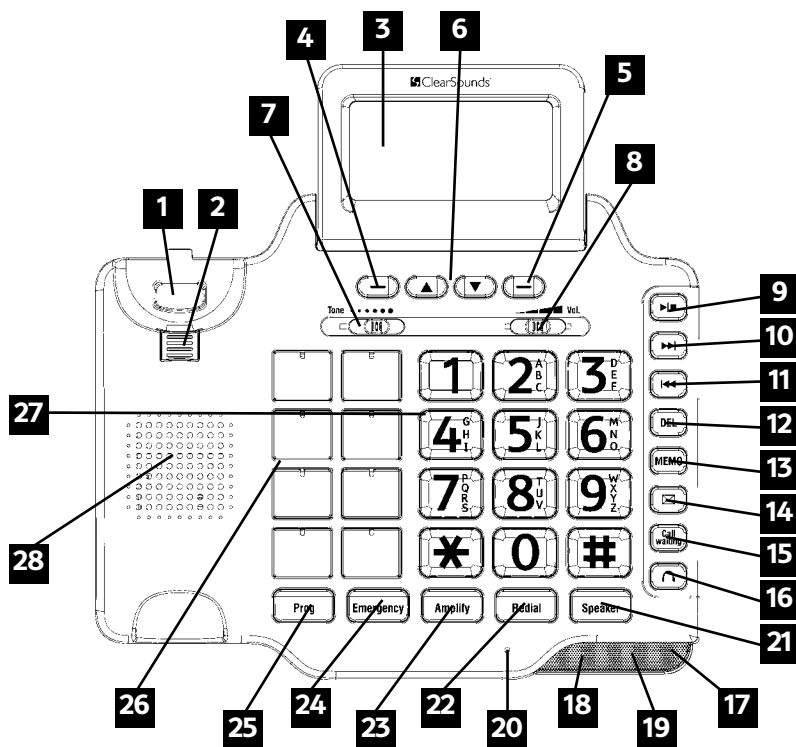

Schéma 2

CÔTÉ GAUCHE

CÔTÉ DROIT

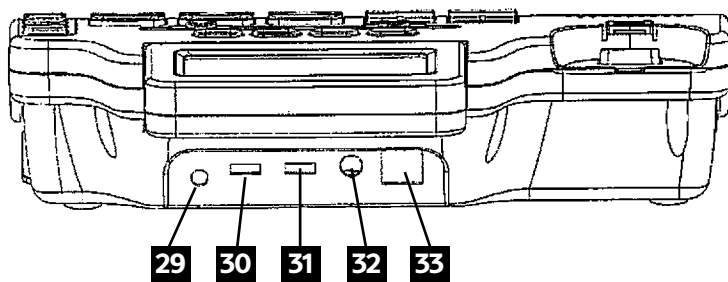

Schéma 3



Schéma 4

CÔTÉ GAUCHE

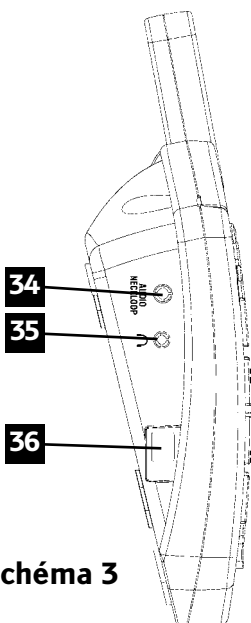
- 34. Prise audio (3,5 mm) pour casque / collier
- 35. Prise téléphone (2,5 mm) pour casque / collier
- 36. Prise de cordon du combiné

CÔTÉ DROIT

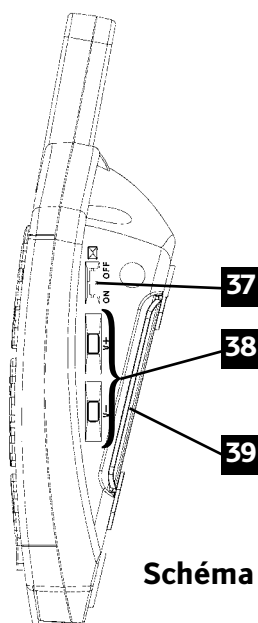
- 37. Commutateur ON / OFF du témoin de nouvel appel / message vocal
- 38. Commandes de volume du haut-parleur et de la sonnerie
- 39. Carte mémoire (pour enregistrer les numéros à composition abrégée)

## ARRIÈRE

- 29. Port pour vibreur ClearSounds (en option)
- 30. SONNERIE - Lampe stroboscopique et vibreur / Vibreur seul / Lampe stroboscopique seule
- 31. Commutateur d'annulation du rétablissement de l'amplification (ON/OFF)
- 32. Prise pour adaptateur de courant alternatif
- 33. Prise téléphonique

## ADAPTATEUR DE PLAQUE MURALE

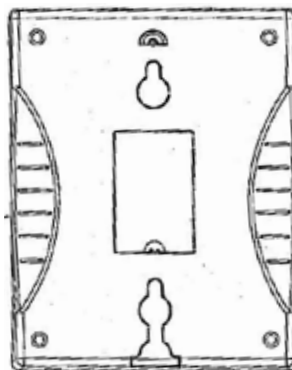

## DESSOUS

- 39. Carte mémoire
- 40. Commutateur de rétroéclairage ON/OFF
- 41. Trous pour montage mural
- 42. Espace vide

### DESSOUS

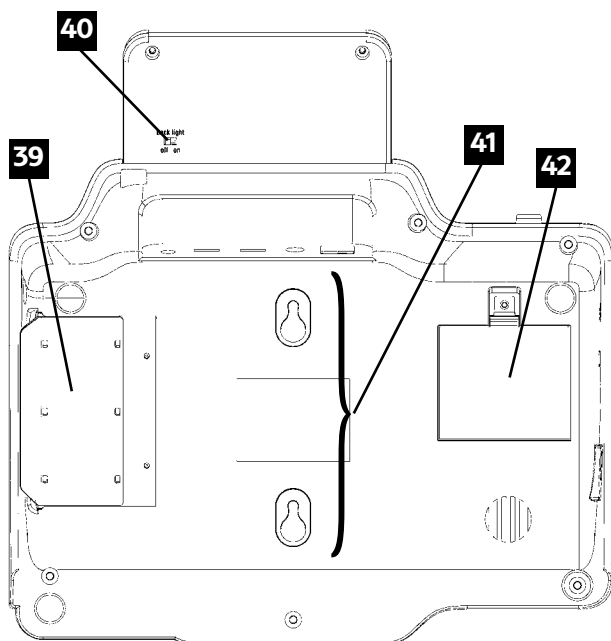

### COMBINÉ



Schéma 5

## DESCRIPTION DES TOUCHES



(21) Passer / Répondre / Terminer un appel Active le haut-parleur si vous l'utilisez pendant que vous êtes au téléphone, comme décrit page 18

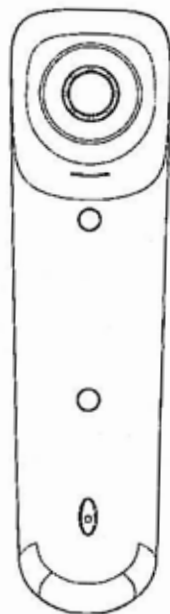

(22) Recomposition automatique du dernier numéro, comme décrit page 27 ou insère une pause lorsque vous précomposez un numéro



(6) Haut ou Bas, ou défilement des options de menu. Ouvre le répertoire CID, comme décrit page 36



Touches programmables (4 et 5)  
Exécutent la fonction indiquée par le texte immédiatement au-dessus (sur la ligne inférieure de l'affichage).



(23) Augmente d'un cran le niveau sonore et la tonalité



(14) Numéro de téléphone de la messagerie vocale

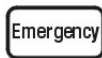

(24) Numéro de téléphone d'urgence

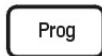

(25) Permet d'enregistrer les numéros



(15) Permet de déconnecter un appel et de rétablir la tonalité de composition ou de basculer vers un autre appel si vous utilisez la fonction d'appel en attente

Remarque : la description des touches du répondeur téléphonique est disponible en page 38.

# ÉTAPES D'INSTALLATION

L'installation du téléphone **ClearSounds® CSC1000 Amplified Freedom Phone<sup>MC</sup> avec Full ClearDigital<sup>MC</sup> Power** est simple. Lorsque vous installez votre téléphone pour la première fois, vous devez suivre certaines étapes de base.

1. Vérifiez la liste des pièces
2. Présélectionnez les fonctions auxiliaires :
  - a. **AMPLIFICATION** : Annulation de l'amplification ON / OFF
  - b. **SONNERIE** : Lampe stroboscopique et vibreur / Vibreur seul / Lampe stroboscopique seule
3. Installation

*Si, après avoir lu ce manuel, vous avez des questions concernant votre téléphone, vous pouvez à tout moment contacter le Service à la clientèle de ClearSounds® au 1-800-965-9043.*

## 1. LISTE DE CONTRÔLE DES PIÈCES

Vérifiez le contenu de la boîte. Le CSC1000 doit inclure :

1. Un combiné et un cordon
2. Un socle
3. Des cordons téléphoniques (un cordon de 6 po et 1 cordon de 6 pi)
4. Un adaptateur de courant alternatif (7,5 V / 500 mA)
5. Un adaptateur de plaque murale
6. Le manuel de l'utilisateur
7. Un modèle de photo

**2. PRÉSÉLECTION DES FONCTIONS AUXILIAIRES :** Si vous prévoyez d'installer votre téléphone au mur, vous devrez peut-être configurer le commutateur d'annulation de l'amplification (page 15) et le commutateur de sonnerie (pages 16-17).

## 3. INSTALLATION DU TÉLÉPHONE

Le téléphone doit être installé dans un endroit où l'affichage et la sonnerie éclairée seront bien visibles. Il doit également se trouver à proximité d'une prise de téléphone murale (RJ11C) et d'une prise électrique. Le téléphone peut, au choix, être placé sur une étagère ou une table, ou fixé au mur à l'aide de l'adaptateur de plaque murale (support de montage). Pour éviter tout risque d'interférences, le téléphone ne doit pas être installé à proximité d'appareils électroniques, tels qu'un ordinateur, un téléviseur ou un four à micro-ondes.

**Commencez par retirer la pellicule plastique transparente de l'écran d'identification de l'appelant. Cette pellicule ne sert qu'à protéger l'écran pendant le transport.**

## Installation sur un bureau / une table

1. Branchez l'adaptateur c.a. dans la prise située à l'arrière du téléphone. Attendez que le téléphone soit entièrement configuré avant de brancher l'adaptateur dans la prise électrique ou le limiteur de surtension. **REMARQUE** : Pour que le téléphone fonctionne correctement, il faut absolument utiliser l'adaptateur.
2. Branchez une extrémité du cordon téléphonique de 6 pi dans la prise de ligne située à l'arrière du téléphone, puis branchez l'autre extrémité sur une prise téléphonique modulaire.
3. Branchez une extrémité du cordon en spirale au combiné et l'autre extrémité au socle.
4. décrochez le combiné et vérifiez si vous entendez la tonalité. Si vous ne l'entendez pas, revérifiez toutes les étapes de l'installation.

## Installation murale

Position pour  
installation  
sur un bureau



Schéma 6

Position pour  
montage  
mural



Schéma 7



Schéma 8

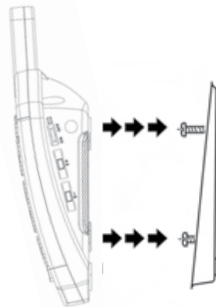

Schéma 9

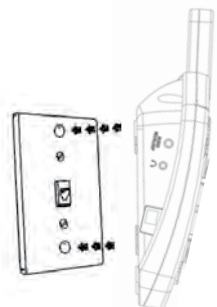

Schéma 10

1. Faites glisser vers l'extérieur la languette servant à raccrocher le combiné puis inversez sa position (rotation de 180 degrés). Glissez-la de nouveau en place de manière à ce que le crochet pointe vers le haut (**voir schéma 6**). Cela empêchera le combiné de se décrocher de son support une fois l'appareil installé au mur.
2. Branchez l'adaptateur c.a. dans la prise située à l'arrière du téléphone. Attendez que le téléphone soit entièrement configuré avant de brancher l'adaptateur dans la prise électrique ou le limiteur de surtension. **REMARQUE** : Pour que le téléphone fonctionne correctement, il faut absolument utiliser l'adaptateur.
3. Branchez le cordon téléphonique de 8 po dans la prise téléphonique du combiné, faites-le passer sous l'adaptateur de plaque murale et à travers l'ouverture. L'excédent de cordon peut être placé dans le renforcement situé en bas de la plaque de montage.
4. Insérez l'adaptateur de plaque murale en le tenant de façon à ce que les tiges de montage relevées soient alignées sur les trous en forme de poire qui se trouvent à l'arrière du téléphone. Lorsque les trous sont alignés, poussez l'adaptateur de plaque murale contre le téléphone puis faites glisser la plaque vers le haut jusqu'à ce qu'elle soit solidement logée sur le téléphone (**voir le schéma 7**).
5. Une fois que l'adaptateur de plaque murale est installé, branchez le cordon téléphonique de 8 po dans la prise murale.

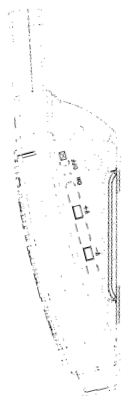
6. En tenant le téléphone légèrement au-dessus des vis de montage de la prise murale, poussez l'appareil contre ces vis afin qu'elles s'accrochent dans les trous supérieurs et inférieurs en forme de poire qui se trouvent à l'arrière du téléphone. Glissez lentement le téléphone vers le bas, jusqu'à ce qu'il s'emboîte en place (**voir le schéma 8**).
7. Si vous installez le téléphone sur une cloison sèche sans plaque murale téléphonique standard, vous devez insérer 2 vis autofileteuses (non fournies) espacées de 167,5 mm (6½ po) et situées sur une ligne verticale. Installez le téléphone sur les têtes de vis et faites-le glisser vers le bas pour le fixer solidement (**voir les schémas 9 et 10**).
8. Branchez l'adaptateur c.a. dans la prise électrique. **MISE EN GARDE** : Pour limiter les risques de blessure, d'incendie ou de dégâts matériels, utilisez uniquement l'adaptateur fourni (MODÈLE AD-101UA), mentionné dans le manuel de l'utilisateur.
9. Branchez le combiné à l'aide du cordon en spirale et vérifiez la présence de la tonalité. Si vous entendez la tonalité, votre téléphone est prêt à fonctionner. Si vous n'entendez pas de tonalité, vérifiez que tous vos cordons sont correctement branchés et revérifiez les étapes d'installation.

## FONCTIONS DE BASE DU TÉLÉPHONE

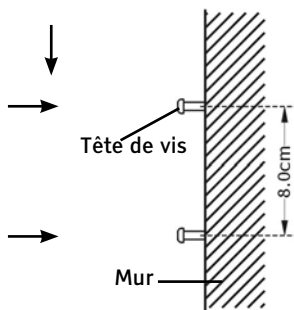
### ■ Utilisation de la fonction d'amplification

Votre téléphone **ClearSounds® CSC1000** est doté d'une fonction d'amplification spéciale, conçue pour être réglée en fonction de vos besoins.

Vous pouvez appuyer sur la touche **Amplify (Amplification)** pour augmenter temporairement le volume sonore pendant un appel. Pour revenir au volume normal, appuyez à nouveau sur la touche. Le niveau sonore normal est également rétabli lorsque vous raccrochez le combiné à la fin de l'appel. Lorsque vous appuyez sur la touche **Amplify**, le niveau sonore et la tonalité sont augmentés d'un cran. Pendant un appel, vous pouvez régler les fonctions **Volume** et **Tone** sur la face avant du téléphone, en fonction de vos besoins. Le volume

peut ainsi être augmenté de 15 dB maximum sans avoir à utiliser la touche **Amplify**. Avec la touche **Amplify**, le téléphone permettra d'augmenter le niveau sonore et la tonalité de 55 dB maximum.

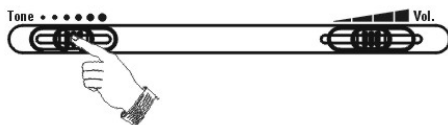

**Remarque :** La touche **Amplify** commande à la fois le niveau sonore et la tonalité du récepteur.

### **Utilisation du commutateur d'annulation du rétablissement de l'amplification (n° 31)**

Le téléphone ClearSounds® CSC1000 est doté de fonctionnalités uniques qui évitent aux utilisateurs d'être exposés à des niveaux sonores dangereux. Vous pouvez choisir l'amplification automatique ou manuelle, en fonction de vos préférences.

**Commutateur ON :** la fonction est activée à chaque appel. L'utilisateur n'a plus besoin d'appuyer sur la touche **Amplify** à chaque conversation téléphonique. Lorsque le téléphone est raccroché, le réglage d'amplification reste activé.

**Commutateur OFF :** la fonction est désactivée à chaque appel. Cela permet aux personnes qui n'ont pas besoin du niveau d'amplification offert d'utiliser le téléphone. A chaque appel, l'utilisateur doit appuyer sur la touche **Amplify** pour augmenter le niveau sonore et la tonalité. Lorsque le téléphone est raccroché, la touche **Amplify** est désactivée.

**Important :** Vous pouvez activer et désactiver manuellement la fonction d'amplification pendant une conversation simplement en appuyant sur la touche **Amplify**.

**REMARQUE :** À la livraison de votre téléphone ClearSounds® CSC1000, la fonction d'amplification est réglée en position OFF. Pour annuler le réglage d'usine, il vous suffit de positionner le commutateur à l'arrière du téléphone sur ON (**voir le schéma 2**).

## ■ Réglage de la sonnerie

Vous pouvez régler le volume de la sonnerie de votre téléphone jusqu'à un niveau de +95 dB. Pour cela, vous avez le choix entre 2 méthodes.

### **Méthode 1 (volume uniquement) : en réglant le volume sur le côté droit du téléphone**

En mode veille, vous pouvez régler le volume de la sonnerie à l'aide des commandes **V-** et **V+** sur le côté droit du téléphone. L'affichage indique alors le niveau actuel. Par exemple : **Ringer LOW (Sonnerie BASSE)**. La sonnerie retentit également à chaque fois que vous appuyez sur l'une de ces deux touches.

### **Méthode 2 (volume et fonctions personnalisées) : en utilisant le menu**

Vous pouvez sélectionner votre propre sonnerie et régler le volume diurne et nocturne. Vous pouvez également régler le volume sur **OFF** pour désactiver la sonnerie. L'option **Day volume (Volume diurne)** s'applique de 6h00 à 22h00 et le **Night volume (Volume nocturne)** s'applique de 22h00 à 6h00.

1. Appuyez sur la touche **Menu** pour afficher la liste du menu principal.
2. Appuyez sur ▼ pour sélectionner l'option **Set Phone (Régler le téléphone)**, puis sur la touche **Select (Sélectionner)**.
3. Appuyez sur la touche **Sélect** pour accéder à l'option (**Set Ring**). L'affichage indique **Day volume (Volume diurne)** : Appuyez sur la touche **Change (Changer)** à plusieurs reprises pour sélectionner l'option Low, Medium, High et Off. À chaque fois que vous appuyez sur la touche **Change**, le téléphone sonne au niveau sonore sélectionné. Appuyez sur la touche **Save (Enregistrer)** pour confirmer votre choix et revenir au menu précédent, ou appuyez sur ▼ pour confirmer et passer au réglage suivant.
4. Appuyez sur ▼ pour régler le **Night volume (Volume nocturne)**. Utilisez la même méthode que pour le réglage du volume diurne. Appuyez sur ▼ pour régler la sonnerie.

5. Appuyez sur la touche **Change** pour sélectionner une **sonnerie**. Appuyez sur la touche **Change** à plusieurs reprises pour sélectionner la sonnerie Standard, Wilhelm Tel, Small world, Prelude, Love is blue, Ashita, NO4, NO5, NO1, NO2 ou Fuga. À chaque fois que vous appuyez sur la touche **Change**, le téléphone sonne avec la sonnerie sélectionnée. Appuyez sur la touche **Save** ou sur ▼ pour régler la sonnerie VIP.
6. Si vous sélectionnez la sonnerie **VIP**, celle-ci retentit lorsque vous recevez un appel et que le numéro de l'appelant a déjà été enregistré dans le répertoire. Utilisez la même méthode que pour le réglage de la sonnerie. Appuyez sur la touche **Save** ou sur ▼ pour régler la tonalité du clavier (**des informations complémentaires sont disponibles à la page 49**).

**Autre options d'alerte de sonnerie: Lampe stroboscopique et vibreur / Vibreur seul / Lampe stroboscopique seule (n° 30)**

Votre téléphone inclut plusieurs options servant à vous alerter lorsqu'il sonne. La puissante sonnerie réglable et la vive lampe stroboscopique, ainsi que le vibreur offerts en option, ou toute combinaison de ces dispositifs vous permettent de personnaliser les fonctionnalités de l'appareil, selon vos besoins.

Votre téléphone est équipé d'une éclatante lampe stroboscopique (STROBE), qui émet des clignotements très lumineux lorsque le téléphone sonne. Si vous avez activé la fonction Lampe stroboscopique, celle-ci clignote quel que soit le niveau sonore.

Votre téléphone est muni d'une prise permettant d'installer un bloc vibreur qui vous avertit lorsqu'il sonne. Il suffit de brancher le bloc dans la prise du vibreur et de placer le dispositif entre le matelas et le sommier ou sous le coussin d'une chaise. Lorsque le téléphone sonne, le bloc se met à vibrer à chaque sonnerie.

**REMARQUE** : À la livraison de votre téléphone ClearSounds® CSC1000, cette fonction est réglée sur l'option Lampe stroboscopique et vibreur. Pour annuler le réglage d'usine, il vous suffit de changer la sélection à l'arrière du téléphone (**voir le schéma 2**).

## ■ Utilisation de l'indicateur visuel

L'indicateur visuel clignotant en rouge sur le socle vous alerte lorsque vous recevez de nouveaux appels ou messages vocaux. Pour désactiver cette fonction, voir page 34.

## ■ Utilisation du téléphone avec des prothèses auditives et des processeurs cochléaires

Vous pouvez utiliser votre téléphone avec des prothèses auditives et des processeurs cochléaires équipés d'un phonocapteur. Réglez votre télécapteur de prothèse auditive à la position T. Veillez à tenir le combiné près de votre prothèse.

## ■ Utilisation du haut-parleur

Pour un fonctionnement optimal du haut-parleur, évitez les zones suivantes :

- Zones présentant un bruit de fond important (le micro risque de capter ces sons et d'empêcher le haut-parleur de passer en mode réception lorsque vous terminez votre conversation).
- Surfaces subissant des vibrations.
- Renforcements, comme un coin, le dessous d'un placard ou la proximité d'une armoire, qui risquent de générer un effet d'écho.

## ■ Pour répondre à un appel

**REMARQUE** : Assurez-vous que le commutateur de la sonnerie est réglé sur HI, MED ou LO, ou le téléphone ne sonnera pas. Si vous avez activé la fonction Lampe stroboscopique, celle-ci clignote quel que soit le niveau sonore.

### Utilisation du combiné

1. Pour répondre à un appel, décrochez le combiné et parlez.
2. Réglez le volume et la tonalité de votre appareil s'il y a lieu.
3. Pour terminer l'appel, raccrochez le combiné sur le socle.

### Utilisation du haut-parleur

1. Pour répondre à un appel, appuyez sur la touche **Speaker** sur le socle.
2. Réglez le volume à l'aide des commandes V- ou V+, qui se trouvent du côté droit du téléphone.

3. Pour terminer l'appel, appuyez à nouveau sur la touche **Speaker** sur le socle.

## Utilisation d'un casque ou d'un collier (voir page 20)

## ■ Acheminement d'un appel

### Utilisation du combiné

1. Pour passer un appel, décrochez le combiné et vérifiez la présence de la tonalité.
2. Vous pouvez composer un numéro manuellement ou appuyer une fois sur une des touches de mémoire programmées. Si vous faites une erreur en entrant un chiffre, appuyez sur la touche **Clear (Effacer)** pour le supprimer ou raccrochez et recommencez.
3. Réglez le volume et la tonalité de votre appareil s'il y a lieu.
4. Lorsque vous avez terminé, raccrochez le combiné.

### Utilisation du haut-parleur

1. Appuyez sur la touche **Speaker** sur le socle et vérifiez la présence de la tonalité.
2. Composez le numéro que vous souhaitez appeler. Si vous faites une erreur en entrant un chiffre, appuyez sur la touche **Clear** pour le supprimer ou raccrochez et recommencez.
3. Réglez le volume à l'aide des commandes V- ou V+, qui se trouvent du côté droit du téléphone.
4. Lorsque vous avez terminé, appuyez sur la touche **Speaker** pour raccrocher.
5. Pour repasser du haut-parleur au combiné, il vous suffit de décrocher ce dernier et le haut-parleur sera désactivé. L'indicateur du haut-parleur repasse sur OFF.

6. Pour repasser du combiné au haut-parleur, appuyez simplement sur la touche **Speaker** et raccrochez le combiné. L'indicateur du haut-parleur repasse sur ON et le combiné est désactivé.

### **Utilisation des prises audio et téléphonique pour collier / casque**

Votre téléphone est doté à la fois d'une prise audio et d'une prise casque, pour une souplesse et une polyvalence optimales. Toutes deux sont amplifiées, ce qui vous permet de régler aussi bien le volume que la tonalité. Ces prises permettent le branchement d'une foule d'accessoires différents, notamment des colliers d'amplification, des écouteurs, des écouteurs-boutons, des colliers silhouette, des accessoires pour cellulaire et des cordons de raccordement d'implants cochléaires\* (non compris).

**\*Attention :** Avant de brancher un cordon dans votre processeur cochléaire, vous devez consulter le fabricant de votre implant.

**Prise audio pour collier / casque :** la prise de 3,5 mm vous permet d'entendre par l'intermédiaire de votre appareil, tout en parlant dans le combiné ou le haut-parleur.

**Prise téléphonique pour casque :** la prise de 2,5 mm est adaptée à la plupart des casques mains-libres. Vous pouvez alors entendre et parler par l'intermédiaire de votre casque. **REMARQUE :** lorsqu'un appareil est branché sur cette prise, le signal audio du combiné et du haut-parleur est transféré à cet appareil. Le son du combiné et du haut-parleur est alors désactivé.

1. Branchez votre collier, vos écouteurs, votre casque ou autre accessoire dans la prise audio ou dans la prise pour casque.
2. Si vous utilisez la prise audio 3,5 mm et souhaitez parler dans le combiné, décrochez celui-ci, vérifiez la présence de la tonalité et composez le numéro. Parlez dans le combiné et réglez le volume. Pour terminer l'appel, replacez le combiné sur le socle.

3. Si vous utilisez la prise audio 3,5 mm et souhaitez parler dans le haut-parleur, appuyez sur la touche **Speaker**, vérifiez la présence de la tonalité et composez le numéro. Parlez dans le haut-parleur (la conversation sera audible à la fois dans votre équipement audio et sur le haut-parleur) et réglez le volume. Pour terminer l'appel, appuyez à nouveau sur la touche **Speaker** sur le socle.
4. Si vous utilisez la prise casque de 2,5 mm conçue pour la communication mains libres, laissez le combiné sur son support. Appuyez sur la touche **Casque**, vérifiez la présence de la tonalité et composez le numéro. Parlez dans le micro du casque et réglez le volume. Pour terminer l'appel, appuyez à nouveau sur la touche **Casque**.

### **Composition d'un numéro à partir du mode veille**

Vous pouvez précomposer un numéro de téléphone en mode veille, ce qui vous permet de le vérifier avant de le composer. Si la fonction TALKING DIALING (Composition parlante) est activée, le numéro est annoncé lorsque vous le composez (voir page 24 pour plus d'informations). Procédez de la manière suivante :

1. Composez un numéro de téléphone (jusqu'à 32 chiffres) et vérifiez qu'il est correct. Si vous faites une erreur en entrant un chiffre, appuyez sur la touche **Clear** pour le supprimer.
2. Lorsque le numéro est correct, décrochez le combiné ou appuyez sur la touche **Speaker** pour le composer.

### **Composition d'un numéro à partir de la liste d'identification de l'appelant (voir page 37)**

### **Composition d'un numéro à partir de la liste de recomposition (voir page 28)**

# UTILISATION DES MENUS / RÉGLAGES DU TÉLÉPHONE

## MENU

### Pour accéder à une option de MENU

1. Pour afficher la liste des menus, appuyez sur la touche **Menu**.
2. Pour faire défiler les options de menu, appuyez à plusieurs reprises sur la touche ▲ ou ▼.
3. Pour sélectionner un élément du menu, appuyez sur la touche **Select** lorsque cet élément apparaît sur l'affichage.
4. Répétez la procédure si nécessaire.

### Pour quitter un MENU

Si vous appuyez sur la touche **Back (Retour)**, ou **Exit (Quitter)**, le téléphone revient à l'écran précédent.

### CARTE DES MENUS

#### **Set Display (Régler l'affichage)**

Set Language (Régler la langue) (S/O)

Set Contrast (Régler le contraste)

Level 1-7 (Niveau 1 à 7)

Dim : X--->x

ON ou OFF

Hour Format (Format de l'heure)

12-hr ou 24-hr

Date Format (Format de la date)

MM/DD (MM/JJ) ou DD/MM (JJ/MM)

#### **Set Phone (Régler le téléphone)**

Set Ring (Régler la sonnerie)

Day volume (Volume diurne)

Night volume (Volume nocturne)

Ringer tone (Sonnerie)

VIP tone (Sonnerie VIP)

Keypad Tones (Tonalité du clavier)

Appel en attente

ON ou OFF

Set Flash (Régler le clignotement)

100 ms, 110 ms, 300 ms, 600 ms

Dialing Mode (Mode de composition)

Tone (Tonalité) ou Pulse (Impulsions)

#### **Date and Time (Date et heure)**

#### **Set Talk (Régler la fonction parlante)**

DIALING TALKING (COMPOSITION

PARLANTE)

ON ou OFF

CID TALKING (CID PARLANT)

ON ou OFF

REVIEW TALKING (CONSULTATION

PARLANTE)

ON ou OFF

#### **TAM setup (Configuration du répondeur)**

TAM ON/OFF (Répondeur activé / désactivé)

Outgoing Msg (message d'accueil)

Play OGM (Ecouter le message d'accueil)

Record OGM (Enregistrer le message d'accueil)

Change OGM (Modifier le message d'accueil)

Erase OGM (Effacer le message d'accueil)

Ring Number (Nombre de sonneries)

3 ou 6 sonneries, toll saver

(économiseur de frais d'appel)

Code de sécurité

ICM Voice Slow (Lecture ralentie des messages)

## ■ Réglage du mode de composition

A la livraison, votre téléphone ClearSounds® CSC1000 est réglé en mode de fréquence vocale. Si vous devez changer cette option en raison de votre service téléphonique, utilisez l'option **Tone (Tonalité)** pour un service à fréquence vocale ou **Pulse (Impulsions)** pour un service à impulsions. **REMARQUE** : Si vous ne savez pas quel mode de composition vous devez choisir, contactez votre compagnie de téléphone locale.

1. Appuyez sur la touche **Menu** pour afficher la liste du menu principal.
2. Appuyez sur ▼ pour afficher l'option **Set Phone**, puis appuyez sur la touche **Select**.
3. Appuyez sur ▼ pour passer à l'option **Dialing Mode**, puis appuyez sur la touche **Select**. L'écran affiche le réglage actuel.
4. Appuyez sur ▲ ou ▼ pour sélectionner **Tone** ou **Pulse**, puis appuyez sur la touche **Save**.
5. Pour quitter ce réglage, appuyez sur la touche **Back** pour revenir à l'écran précédent, puis sur la touche **Exit** pour revenir à l'écran principal. Sinon, après 1 minute, l'affichage revient automatiquement à l'écran principal.

## ■ Réglage de la tonalité des touches de menu

A la livraison de votre téléphone ClearSounds® CSC1000, la fonction de tonalité du clavier est réglée sur ON. Une tonalité retentit donc lorsque vous parcourez un menu pour vérifier une sélection. Pour changer ce réglage :

1. Appuyez sur la touche **Menu** pour afficher la liste du menu principal.
2. Appuyez sur ▼ pour afficher l'option **Set Phone**, puis appuyez sur la touche **Select**.
3. Appuyez sur la touche **Sélect** pour accéder à l'option (**Set Ring**). L'affichage indique **Day volume** :
4. Appuyez sur ▲ pour afficher l'option **Keypad Tones**.

5. Appuyez sur la touche **Change** pour régler la tonalité du clavier. Vous avez le choix entre ON, OFF et Link to Ringer (Associer à la sonnerie). Cette dernière option signifie que le réglage de votre clavier correspondra au réglage que vous avez sélectionné pour la sonnerie.
6. Appuyez sur la touche **Save** pour confirmer.
7. Pour quitter ce réglage, appuyez sur la touche **Back** pour revenir à l'écran précédent, puis sur la touche **Exit** pour revenir à l'écran principal. Sinon, après 1 minute, l'affichage revient automatiquement à l'écran principal.

## ■ Réglage de la composition parlante

À la livraison de votre téléphone ClearSounds® CSC1000, la fonction de composition parlante est réglée sur ON. Cette fonction vous permet, lorsque vous précomposez un numéro de téléphone, d'entendre les chiffres au fur et à mesure et de les voir sur l'affichage à cristaux liquides. Pour changer ce réglage :

1. Appuyez sur la touche **Menu** pour afficher la liste du menu principal.
2. Appuyez sur ▼ pour afficher l'option **Set Talk**, puis appuyez sur la touche **Select**.
3. Appuyez sur la touche **Select** pour accéder à l'option **DIALING TALKING (COMPOSITION PARLANTE)**.
4. Appuyez sur ▲ ou ▼ pour choisir ON ou OFF afin d'activer ou de désactiver la fonction de composition parlante, puis appuyez sur la touche **Select** pour confirmer.
5. Pour quitter ce réglage, appuyez sur la touche **Back** pour revenir à l'écran précédent, puis sur la touche **Exit** pour revenir à l'écran principal. Sinon, après 1 minute, l'affichage revient automatiquement à l'écran principal.

## ■ Fonction de consultation parlante (Identification de l'appelant, répertoire téléphonique et recomposition)

À la livraison de votre téléphone ClearSounds® CSC1000, la fonction de consultation parlante est réglée sur ON.

- Lorsque vous consultez des enregistrements CID, le téléphone annonce le numéro.

- Lorsque vous consultez des entrées du répertoire, le téléphone annonce le numéro ou le message enregistré.
- Lorsque vous utilisez la fonction de recomposition, le téléphone annonce le numéro ou le message enregistré.

Pour changer ce réglage :

1. Appuyez sur la touche **Menu** pour afficher la liste du menu principal.
2. Appuyez sur ▼ pour afficher l'option **Set Talk**, puis appuyez sur la touche **Select**.
3. Appuyez sur ▼ pour afficher l'option **REVIEW TALKING (CONSULTATION PARLANTE)**, puis appuyez sur la touche **Select**.
4. Appuyez sur ▲ ou ▼ pour choisir ON ou OFF afin d'activer ou de désactiver la fonction de consultation parlante, puis appuyez sur la touche **Select** pour confirmer.
5. Pour quitter ce réglage, appuyez sur la touche **Back** pour revenir à l'écran précédent, puis sur la touche **Exit** pour revenir à l'écran principal. Sinon, après 1 minute, l'affichage revient automatiquement à l'écran principal.

## ■ Réglage et utilisation des touches de mémoire

Votre téléphone vous permet de programmer 10 numéros fréquemment appelés : **8 touches de mémoire photo, 1 touche d'appel d'urgence et 1 touche de messagerie vocale**. Chaque touche de mémoire peut enregistrer jusqu'à 32 chiffres. Vous pouvez insérer une pause de 3 secondes dans la composition d'un numéro ou dans un numéro stocké en mémoire, ce qui vous permet d'accéder à des services de banque à distance ou personnalisés, de téléphoner en interurbain, d'utiliser des cartes d'appel, etc. Appuyez sur la touche **Redial (Recomposition automatique)** à l'emplacement voulu dans le numéro pour insérer la pause.

### Stockage de numéros en mémoire (téléphone au repos)

1. Utilisez le clavier pour entrer le numéro à enregistrer. Vous pouvez utiliser la touche **Clear (Effacer)** pour modifier le numéro.

2. Appuyez sur la touche **Prog**, l'affichage indique alors « --->? »
3. Appuyez sur l'une des touches de mémoire, l'affichage indique alors « **Saved** ».
4. Répétez l'opération pour chaque touche de mémoire que vous souhaitez utiliser.

Lorsque vous avez enregistré les numéros des 8 touches de mémoire photo, vous pouvez utiliser la carte mémoire pour inscrire le nom et le numéro de téléphone correspondant à chaque touche. Cette carte mémoire se trouve sur le côté droit du téléphone.

### Composition d'un numéro en mémoire

1. En mode veille, appuyez sur l'une des touches de mémoire, l'affichage indique alors le numéro correspondant. Si vous n'avez pas appuyé sur la bonne touche, vous pouvez soit appuyer sur une autre touche, soit appuyer sur **Clear** à plusieurs reprises, jusqu'à ce que vous reveniez à l'écran principal.
2. Décrochez le combiné ou appuyez sur la touche **Speaker** pour composer le numéro.

**REMARQUE** : Appuyez et maintenez toute touche de mémoire enfoncée pendant deux secondes, puis le haut-parleur se mettra en marche et composera automatiquement le numéro.

**REMARQUE** : Le fait d'enregistrer un nouveau numéro dans un emplacement qui contenait déjà un numéro entraîne automatiquement l'effacement de ce dernier.

Nous vous conseillons de programmer les numéros d'urgence de la police, des pompiers, de votre médecin ou de l'hôpital. **NE PROGRAMMEZ PAS LE 911** dans les touches de mémoire.

### Suppression des numéros en mémoire

1. Appuyez sur la touche **Prog** en mode veille, l'affichage indique alors « --->? ».
2. Appuyez sur la touche de mémoire que vous souhaitez effacer, l'affichage indique alors « **Saved** » (Enregistré). Le numéro est alors effacé.

## ■ Insertion de photos dans les touches de mémoire

1. Découpez votre photo en vous servant du modèle fourni.
2. Retirez le capot transparent de la touche de mémoire, insérez la photo et remplacez le capot, ou faites glisser la photo dans la fente située en haut du capot.

## ■ Réglage de la fonction Silence

Pendant une conversation, la fonction MUTE (Silence) vous permet de mettre temporairement votre microphone en sourdine pour avoir une conversation privée, hors-ligne. Vous pouvez encore entendre votre interlocuteur téléphonique, mais lui ne peut plus vous entendre. Vous pouvez mettre en sourdine une conversation, que vous utilisiez le haut-parleur, le combiné ou la fonction de collier / casque audio et téléphonique.

Pour mettre votre appel en sourdine à tout moment pendant la conversation :

1. Appuyez une fois sur la touche **Mute (Silence)**. « **Mute** » apparaît sur l'affichage.
2. Appuyez sur la touche **Unmute (Annuler le silence)** pour revenir à votre conversation téléphonique.

**REMARQUE** : Vous pouvez basculer entre le haut-parleur et le combiné sans annuler la mise en sourdine.

## ■ Fonction de recomposition

La touche **Redial (recomposition automatique)** sert à recomposer rapidement le dernier numéro que vous avez composé.

1. Décrochez le combiné ou appuyez sur la touche **Speaker** et vérifiez la présence de la tonalité.
2. Appuyez sur la touche **Redial**. Le téléphone permet de recomposer automatiquement jusqu'à 32 chiffres.

## Composition d'un numéro à partir de la liste de recomposition

1. En mode veille, appuyez sur la touche **Redial**.
2. Appuyez sur ▲ ou ▼ à plusieurs reprises pour afficher le numéro souhaité. Si le mode de consultation parlante est activé, chaque numéro enregistré est annoncé au fur et à mesure que vous faites défiler la liste de recomposition.

3. Décrochez le combiné ou appuyez sur la touche **Speaker** pour composer le numéro.

### Effacement de la liste de recomposition

1. En mode veille, appuyez sur la touche **Redial**.
2. Appuyez sur la touche **O** et maintenez-la enfoncée, l'affichage indique alors **Empty list (Liste vide)**, ce qui signifie que toutes les entrées de la liste ont été supprimées.

### ■ **Fonction de mise en attente**

L'affichage propose une option **Hold (Mise en attente)** lorsque vous êtes en communication. Pour mettre un appel en attente

1. Appuyez une fois sur la touche **Hold**. L'affichage indique alors « **Call on hold** » (Appel en attente). Le fait de raccrocher le combiné ne mettra pas fin à l'appel.
2. Pour poursuivre la conversation, décrochez le combiné ou appuyez sur la touche du **Unhold (Annuler la mise en attente)**.

### ■ **Touche Call Waiting (Appel en attente) (Clignotante)**

À la livraison de votre téléphone ClearSounds® CSC1000, la fonction d'identification d'appelant en attente est réglé sur ON. Pour changer ce réglage :

1. Appuyez sur la touche **Menu** pour afficher la liste du menu principal.
2. Appuyez sur ▼ pour afficher l'option **Set Phone**, puis appuyez sur la touche **Select**.
3. Appuyez sur ▼ pour afficher l'option **Call Waiting**, puis sur la touche **Select**.
4. Appuyez sur ▲ ou ▼ pour choisir ON ou OFF afin d'activer ou de désactiver la fonction d'appel en attente, puis appuyez sur la touche **Select** pour confirmer.

5. Pour quitter ce réglage, appuyez sur la touche **Back** pour revenir à l'écran précédent, puis sur la touche **Exit** pour revenir à l'écran principal. Sinon, après 1 minute, l'affichage revient automatiquement à l'écran principal.

À la livraison de votre téléphone ClearSounds® CSC1000, la fonction de clignotement est réglée sur 600 ms. Pour changer ce réglage :

1. Appuyez sur la touche **Menu** pour afficher la liste du menu principal.
2. Appuyez sur ▼ pour afficher l'option **Set Phone**, puis appuyez sur la touche **Select**.
3. Appuyez sur ▼ pour afficher l'option **Set Flash (Régler le flash)**, puis appuyez sur la touche **Select**.
4. Appuyez sur ▲ ou ▼ à plusieurs reprises pour sélectionner 100 ms, 110 ms, 300 ms ou 600 ms, puis appuyez sur la touche **Select** pour confirmer.
5. Pour quitter ce réglage, appuyez sur la touche **Back** pour revenir à l'écran précédent, puis sur la touche **Exit** pour revenir à l'écran principal. Sinon, après 1 minute, l'affichage revient automatiquement à l'écran principal.

Si vous êtes abonné(e) au service d'appel en attente auprès de votre fournisseur d'accès local, vous entendrez un bip indiquant qu'un autre appel est en attente lorsque vous êtes au téléphone.

1. Pour prendre l'appel en attente, appuyez sur la touche **Call Waiting** et votre appel initial sera mis en attente.
2. Pour basculer entre deux appels, appuyez sur la touche **Call Waiting**.

Remarque : si vous êtes abonné au service d'identification d'appelant en attente, les coordonnées des appelants en attente vous seront communiquées (selon disponibilité) (voir page 36).

# RÉGLAGES DE L’AFFICHAGE

Cette fonctionnalité vous permet de personnaliser les réglages de l’affichage selon de vos besoins.

## ■ Écran à cristaux liquides

### Paramètres de contraste

1. Appuyez sur la touche **Menu** pour afficher la liste du menu principal.
2. Appuyez sur la touche **Sélect** pour accéder à l’option **Set Display (Régler l’affichage)**.
3. Appuyez sur ▼ pour afficher l’option **Set Contrast (Régler le contraste)**, puis appuyez sur la touche **Select**.
4. Appuyez sur ▲ ou ▼ à plusieurs reprises pour sélectionner l’un des 8 niveaux de contraste disponibles, puis appuyez sur la touche **Select** pour confirmer.
5. Pour quitter ce réglage, appuyez sur la touche **Back** pour revenir à l’écran précédent, puis sur la touche **Exit** pour revenir à l’écran principal. Sinon, après 1 minute, l’affichage revient automatiquement à l’écran principal.

### Sélectionner une police plus petite

Si cette option est activée, lorsque vous prénumérotez un numéro qui dépasse 8 chiffres, la taille de la police diminue automatiquement.

1. Appuyez sur la touche **Menu** pour afficher la liste du menu principal.
2. Appuyez sur la touche **Sélect** pour accéder à l’option **Set Display (Régler l’affichage)**.
3. Appuyez sur ▼ pour afficher l’option **Dim :X--->x**, puis appuyez sur la touche **Select**.
4. Appuyez sur ▲ ou ▼ pour choisir ON ou OFF, puis appuyez sur la touche **Select** pour confirmer.
5. Pour quitter ce réglage, appuyez sur la touche **Back** pour revenir à l’écran précédent, puis sur la touche **Exit** pour revenir à l’écran principal. Sinon, après 1 minute, l’affichage revient automatiquement à l’écran principal.

Si vous êtes abonné au service d'identificateur de l'appelant, la date et l'heure seront automatiquement réglées lorsque vous recevrez votre premier appel. Par contre, si vous n'êtes pas abonné au service d'identificateur de l'appelant offert par votre compagnie de téléphone, veuillez suivre les consignes ci-dessous. Vous pouvez modifier à volonté le format de la date et de l'heure.

### Paramètres de format de l'heure

1. Appuyez sur la touche **Menu** pour afficher la liste du menu principal.
2. Appuyez sur la touche **Sélect** pour accéder à l'option **Set Display**.
3. Appuyez sur **▼** pour afficher l'option **Hour Format (Format de l'heure)**, puis appuyez sur la touche **Select**.
4. Appuyez sur **▲** ou **▼** pour sélectionner le format 12 heures ou 24 heures, puis appuyez sur la touche **Select**.
5. Pour quitter ce réglage, appuyez sur la touche **Back** pour revenir à l'écran précédent, puis sur la touche **Exit** pour revenir à l'écran principal. Sinon, après 1 minute, l'affichage revient automatiquement à l'écran principal.

### Paramètres de format de la date

1. Appuyez sur la touche **Menu** pour afficher la liste du menu principal.
2. Appuyez sur la touche **Sélect** pour accéder à l'option **Set Display (Régler l'affichage)**.
3. Appuyez sur **▼** pour afficher l'option **Date Format (Format de la date)**, puis appuyez sur la touche **Select**.
4. Appuyez sur **▲** ou **▼** pour sélectionner **MM/DD (MM/JJ)** ou **DD/MM (JJ/MM)**, puis appuyez sur la touche **Select**.
5. Pour quitter ce réglage, appuyez sur la touche **Back** pour revenir à l'écran précédent, puis sur la touche **Exit** pour revenir à l'écran principal. Sinon, après 1 minute, l'affichage revient automatiquement à l'écran principal.

## Réglage de l'heure, de la date et du jour de la semaine

1. Appuyez sur la touche **Menu** pour afficher la liste du menu principal.
2. Appuyez sur ▼ pour afficher l'option Date and Time (Date et heure), puis appuyez sur la touche **Select**.
3. Entrez l'heure actuelle à l'aide du clavier numérique, utilisez la touche ▲ pour sélectionner AM/PM, puis appuyez sur la touche **Save**.
4. Entrez la date actuelle à l'aide du clavier numérique, puis appuyez sur la touche **Save**.
5. Appuyez sur ▲ ou ▼ à plusieurs reprises pour sélectionner le jour de la semaine, puis appuyez sur la touche **Save**.
6. Pour quitter ce réglage, appuyez sur la touche **Back** pour revenir à l'écran précédent, puis sur la touche **Exit** pour revenir à l'écran principal. Sinon, après 1 minute, l'affichage revient automatiquement à l'écran principal.

Remarque : si vous sélectionnez l'option **12 hour clock (12 heures)**, AM/PM sera affiché à droite de l'heure en mode veille.

## **DESCRIPTION DE L'ÉCRAN À CRISTAUX LIQUIDES**

Votre CSC1000 est doté d'un écran à cristaux liquides qui affiche des renseignements utiles.

L'écran est doté d'un dispositif de rétroéclairage qui s'éteint de lui-même après 15 secondes d'inactivité. Vous pouvez activer le rétroéclairage en permanence en plaçant le commutateur situé à l'arrière de l'affichage en position ON.

En mode veille, l'affichage se présente comme suit :



Si vous oubliez de brancher le cordon téléphonique, l'écran indiquera « **No line** » (Pas de ligne).



Lorsque vous appuyez sur la touche **Menu**, le menu principal s'affiche. Utilisez la touche ▲ ou ▼ pour faire défiler le menu et en sélectionner un, puis appuyez sur la touche **Select** pour confirmer.



Lorsque vous recevez un appel, l'affichage indique le numéro de téléphone et / ou le nom de l'appelant (si vous êtes abonné à ce service).



Affiche le nombre total d'appels et de nouveaux appels à consulter. Dans cet exemple, il y a 16 appels au total, dont 12 nouveaux.



Affiche le total de nouveaux messages. Dans cet exemple, il y a 2 nouveaux messages et l'affichage indique **MSG 02**.



Si l'appelant a choisi de bloquer l'affichage de son nom et de son numéro, l'affichage indique « **Blocked number** » (numéro masqué).

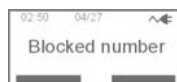

Ce message s'affiche lorsque vous recevez un appel d'un autre pays, d'une zone où votre compagnie de téléphone n'offre pas de services d'identification de l'appelant ou ne transmet pas encore de numéro à votre propre zone.

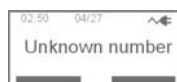

## ■ Écouter la messagerie vocale

Vous devez être abonné au service de messagerie vocale de votre compagnie de téléphone pour pouvoir utiliser cette fonction.

**REMARQUE :** Vous ne pouvez pas utiliser la messagerie vocale et le répondeur téléphonique intégré en même temps.

Lorsque vous avez reçu un message vocal, l'écran indique « New voice mail » (Nouveau message vocal) et le message est enregistré comme un appel. Si vous avez de nouveaux messages, vous entendrez une tonalité à brèves répétitions lorsque vous décrocherez le combiné. Le téléphone CSC1000 est doté d'un voyant indicateur qui clignote lorsque vous avez de nouveaux messages, jusqu'à ce que vous les ayez consultés. Vous pouvez utiliser la touche de messagerie vocale si vous avez programmé le numéro d'accès correspondant. Suivez les étapes indiquées par votre compagnie de téléphone pour écouter vos messages.

**REMARQUE :** Il est possible de désactiver de façon permanente le voyant rouge clignotant, aussi bien pour les messages en attente que pour les nouveaux appels, simplement en le réglant en position OFF (le commutateur est situé sur le côté droit du téléphone).

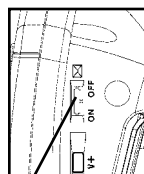

Commutateur ON/  
OFF du voyant  
indicateur

## FONCTIONNEMENT DU SYSTÈME D'IDENTIFICATION DE L'APPELANT

Pour avoir accès aux fonctions d'identification de l'appelant, vous devez vous abonner au service offert par votre compagnie de téléphone locale. Les services d'identificateur de l'appelant sont tarifés et peuvent ne pas être offerts dans certaines régions. Ce téléphone ne peut fournir des informations que si l'appelant et vous-même vous trouvez tous deux dans des régions où le service d'identification de l'appelant est offert et si les deux compagnies téléphoniques utilisent un équipement compatible.

**Ce téléphone affiche automatiquement le nom et le numéro d'un appelant, ainsi que la date et l'heure de l'appel. Il peut enregistrer jusqu'à 30 appels de numéros contenant jusqu'à 15 chiffres et enregistrer les données en mémoire.**

### ■ Réception d'informations CID

Lorsque vous recevez un appel, les informations d'identification de l'appelant sont transmises entre la première et la deuxième sonnerie. Ces informations apparaissent sur l'affichage pendant que le téléphone sonne, ce qui vous permet de les consulter et de décider si vous souhaitez ou non répondre à l'appel.

## ■ Enregistrement d'informations CID

La mémoire d'identification d'appelant de votre téléphone enregistre les données des 30 appels les plus récents. Lorsque vous recevez le 31<sup>e</sup> appel, l'enregistrement le plus ancien (1<sup>er</sup> appel) est automatiquement supprimé.

Vous pouvez consulter à tout moment les informations enregistrées. Les appels reçus depuis votre dernière consultation sont indiqués comme **NEW (NOUVEAUX)** sur l'affichage. Les appels n'ayant pas encore été consultés mais reçus à plusieurs reprises du même numéro sont indiqués comme **REPT (REPETITION)** sur l'affichage.

## ■ Réglage de l'identification parlante de l'appelant

A la livraison de votre téléphone ClearSounds® CSC1000, la fonction d'identification parlante de l'appelant est réglée sur ON et annonce le numéro de l'appelant entre les sonneries. Pour changer ce réglage :

1. Appuyez sur la touche **Menu** pour afficher la liste du menu principal.
2. Appuyez sur ▼ pour afficher l'option **Set Talk**, puis appuyez sur la touche **Select**.
3. Appuyez sur ▼ pour afficher l'option **CID TALKING (CID PARLANTE)**, puis appuyez sur la touche **Select**.
4. Appuyez sur ▲ ou ▼ pour choisir ON ou OFF afin d'activer ou de désactiver la fonction de composition, puis appuyez sur la touche **Select** pour confirmer.
5. Pour quitter ce réglage, appuyez sur la touche **Back** pour revenir à l'écran précédent, puis sur la touche **Exit** pour revenir à l'écran principal. Sinon, après 1 minute, l'affichage revient automatiquement à l'écran principal.

Remarque : Si vous avez enregistré dans le répertoire un numéro de téléphone et le nom correspondant, lorsque vous recevez un appel provenant de ce numéro, le téléphone annoncera le nom associé au numéro. Voir page 47 pour savoir comment enregistrer un nom dans le répertoire.

## ■ Identification de l'appelant en mode appel en attente

Lorsque vous vous abonnez au service d'identification de l'appelant en attente auprès de votre compagnie de téléphone, le téléphone affiche les coordonnées du deuxième appelant tandis que vous êtes en train de converser avec le premier.

Informations d'identification  
de l'appelant affichées

Caller 1  
436-1234

L'information de  
l'appelant 2 est affichée.

Caller 1  
4  
Caller 2  
291-5678

1. Lorsque vous êtes en conversation, une tonalité retentit et l'identification de l'appelant affiche les coordonnées du nouvel appelant.
2. Appuyez sur la touche **Call Waiting** pour mettre en attente votre interlocuteur actuel et répondre au deuxième appelant.
3. Si vous ne répondez pas au deuxième appel, les informations d'identification de l'appelant sont transférées au journal des appels. Ces informations sont alors considérées comme « anciennes ».
4. Lorsque vous avez fini de parler au deuxième appelant, appuyez sur la touche **Call Waiting** pour reprendre la conversation avec votre premier interlocuteur.

## ■ Liste d'identification des appelants

### Consulter la liste des appelants

Au fur et à mesure que les appels sont reçus et enregistrés, l'affichage se met à jour pour que vous sachiez combien d'appels vous avez reçus. Les enregistrements sont classés par ordre chronologique.

Pour parcourir les informations CID :

1. Sur l'écran principal, appuyez sur ▲ ou ▼ pour faire défiler les enregistrements. Appuyez sur ▼ pour consulter les informations CID les plus récentes et sur ▲ pour consulter les informations CID les plus anciennes en premier.
2. Si vous avez enregistré le numéro de téléphone dans votre répertoire, le nom que vous avez indiqué s'affiche en plus du numéro de téléphone.
3. Si le mode d'identification parlante de l'appelant est activé, le numéro de chaque enregistrement CID est annoncé au fur et à mesure que vous faites défiler la liste.

## Composition d'un numéro à partir de la liste des appelants

Appuyez sur ▲ ou ▼ pour localiser le numéro souhaité. Si vous avez besoin de changer le format de composition (7 chiffres, 10 chiffres ou 11 chiffres), appuyez simplement sur la touche \* jusqu'à ce que le format approprié soit affiché. Par exemple, si le numéro de la liste des appelants était initialement le 800-965-9043, appuyez à plusieurs reprises sur la touche \* pour le remplacer par 1-800-965-9043 ou 965-9043. Décrochez le combiné ou appuyez sur la touche Speaker pour composer ce numéro.

## Suppression d'une seule entrée de la liste des appelants

1. Appuyez sur ▲ ou ▼ pour localiser l'entrée
2. Appuyez sur la touche **Options**, sélectionnez **Erase (Effacer)** et appuyez sur la touche **Select**. L'affichage indique « Caller Entry Erased » (Entrée de l'appelant effacée).
3. Continuez à sélectionner les entrées à supprimer ou appuyez sur la touche **Quitter** pour revenir à l'écran principal.

## Suppression de toutes les entrées de la liste des appelants

1. Appuyez sur ▲ ou ▼ pour localiser les entrées éventuelles.
2. Appuyez sur la touche **Options**, puis sur la touche ▼ pour sélectionner l'option **Erase all (Tout effacer)** et enfin sur la touche **Select**.
3. **Erase all? (Tout effacer?)** s'affiche. Appuyez sur **Yes (Oui)** pour confirmer ou **No (Non)** pour annuler. L'affichage indique « Caller Entries Erased » (entrées des appelants effacées).

## Enregistrement des entrées de la liste des appelants

1. Appuyez sur ▲ ou ▼ pour localiser l'entrée.
2. Appuyez sur la touche **Options**, puis sur la touche ▼ pour sélectionner l'option **Store (Enregistrer)** et enfin sur la touche **Select**.
3. **Name : (Nom :)** s'affiche, avec le nom de l'appelant. Appuyez sur la touche **Clear** pour effacer et re-saisir le nom à l'aide du clavier de composition (voir page 46) ou sur la touche **Save** pour enregistrer tel quel le nom affiché.
4. L'affichage indique « **Record Voice** ». Appuyez sur la touche **Yes** pour confirmer ou **No** pour annuler. Si vous appuyez sur **Yes**, vous pouvez commencer à enregistrer le nom de cette entrée (jusqu'à 6 secondes). Vous pouvez également appuyer sur la touche **End (Fin)** pour confirmer et arrêter l'enregistrement.







Votre enregistrement est immédiatement répété pour que vous puissiez le vérifier. **Number Stored (Numéro stocké)** s'affiche.

5. Pour quitter ce réglage, appuyez une fois sur la touche **Exit** pour revenir à l'écran principal. Sinon, après 1 minute, l'affichage revient automatiquement à l'écran principal.

## FONCTIONNEMENT DU RÉPONDEUR TÉLÉPHONIQUE

Le répondeur peut contenir jusqu'à 10 minutes de messages. Il est accessible à partir du socle ou à distance.

### Description des touches

-  Appuyer pour lancer ou arrêter la lecture du message ou de l'aide-mémoire
-  Appuyer pour écouter le message suivant
-  Appuyer une fois pour écouter le message actuel  
Appuyer deux fois pour écouter le message précédent
-  Lors de la lecture d'un message, appuyer sur cette touche pour supprimer le message en cours
-  Appuyer sur cette touche et la maintenir enfoncée pour enregistrer un aide-mémoire (enregistré comme un nouveau message)
-   Permet d'ajuster le volume de la sonnerie, de la composition parlante et de l'identification parlante de l'appelant

### Configuration

Cette section vous indique comment configurer votre répondeur pour recevoir les appels extérieurs. Avant de commencer la configuration, vous devez activer le répondeur.

## Pour activer / désactiver le répondeur

1. Appuyez sur la touche **Menu** pour afficher la liste du menu principal.
2. Appuyez sur **▲** ou **▼** pour afficher l'option **TAM setup (Configuration du répondeur)**, puis appuyez sur la touche **Select**.
3. Appuyez sur la touche **Select** pour accéder à l'option **TAM ON/OFF (Répondeur activé / désactivé)**.
4. Appuyez sur **▲** ou **▼** pour sélectionner **ON (Activé)** ou **OFF (Désactivé)**, puis appuyez sur la touche **Save**.
5. Pour quitter ce réglage, appuyez sur la touche **Back** pour revenir à l'écran précédent, puis sur la touche **Exit** pour revenir à l'écran principal. Sinon, après 1 minute, l'affichage revient automatiquement à l'écran principal.

## Volume du répondeur

Lorsque vous écoutez vos messages par le biais du haut-parleur ou du combiné, vous pouvez régler le volume à l'aide des commandes V- ou V+, situées sur le côté droit du téléphone.

## Message d'accueil

Le message d'accueil est celui que l'appelant entend lorsque le répondeur prend l'appel. Sa durée ne doit pas dépasser 2 minutes. **REMARQUE** : Un message est pré-enregistré par défaut sur le répondeur.

« *Please leave your message after the tone.* » (*Veillez laisser votre message après le bip*) Pour changer ce message :

1. Vérifiez que le répondeur est sur **ON**.
2. Appuyez sur la touche **Menu** pour afficher la liste du menu principal.
3. Appuyez sur **▼** pour afficher l'option **TAM setup**, puis appuyez sur la touche **Select**.
4. Appuyez sur **▼** pour sélectionner l'option **Outgoing Msg (Message d'accueil)**, puis appuyez sur la touche **Select**.
5. Appuyez sur **▼** pour sélectionner l'option **Record OGM (Enregistrer le message d'accueil)**, puis appuyez sur la touche **Select**. Parlez clairement dans le micro, qui se trouve en dessous de la touche Redial.

6. L'affichage indique **Record OGM? (Enregistrer le message d'accueil?)**. Appuyez sur **Yes** pour confirmer ou **No** pour annuler.
7. Vous pouvez enregistrer votre message d'accueil après le bip. L'enregistrement s'interrompt automatiquement au bout de 2 minutes. Vous pouvez également confirmer et arrêter l'enregistrement en appuyant sur la touche **End**. Le nouveau message d'accueil est répété après l'enregistrement.
8. Pour quitter ce réglage appuyez sur la touche **Exit** 3 fois pour revenir à l'écran principal. Sinon, après 1 minute, l'affichage revient automatiquement à l'écran principal.

**REMARQUE : Pour un résultat optimal lors de l'enregistrement du message d'accueil, parlez directement dans le micro du socle (situé sous la touche Redial, voir l'emplacement des commandes page 7)**

#### **Exemple d'annonce d'accueil**

***Bonjour, vous êtes bien chez (votre nom), je suis absent(e) pour le moment mais vous pouvez laisser votre nom et votre message après le bip sonore et je vous rappellerai dès que possible. Merci de votre appel.***

#### **Pour écouter le message d'accueil**

1. Appuyez sur la touche **Menu** pour afficher la liste du menu principal.
2. Appuyez sur ▼ pour afficher l'option **TAM setup**, puis appuyez sur la touche **Select**.
3. Appuyez sur ▼ pour sélectionner l'option **Outgoing Msg**, puis appuyez sur la touche **Select**.
4. Appuyez sur ▼ pour sélectionner l'option **Play OGM (Ecouter le message d'accueil)**, puis appuyez sur la touche **Select**.
5. Le message d'accueil actuel est alors répété, tandis que l'affichage indique **Playing OGM (Ecoute du message d'accueil)**. Vous pouvez appuyer sur la touche **Exit** pour arrêter l'écoute et quitter le réglage.

6. Si vous n'aimez pas votre message, vous pouvez le réenregistrer ou rétablir le message par défaut.

### **Pour rétablir le message d'accueil**

Pour supprimer le message d'accueil enregistré et rétablir le message par défaut :

1. Appuyez sur la touche **Menu** pour afficher la liste du menu principal.
2. Appuyez sur ▼ pour afficher l'option **TAM setup**, puis appuyez sur la touche **Select**.
3. Appuyez sur ▼ pour afficher l'option **Outgoing Message**, puis appuyez sur la touche **Select**.
4. Appuyez sur ▼ pour sélectionner l'option **Erase (Effacer le message d'accueil)**, puis appuyez sur la touche **Select**.
5. Le message « **Erase Recorded OGM? » (Effacer le message d'accueil enregistré?)** s'affiche pour vous demander confirmation. Appuyez sur **Yes** pour confirmer ou **No** pour annuler.
6. Pour quitter ce réglage appuyez sur la touche **Exit** 3 fois pour revenir à l'écran principal. Sinon, après 1 minute, l'affichage revient automatiquement à l'écran principal.

**REMARQUE** : Le message d'accueil par défaut ne peut pas être supprimé définitivement.

### **Pour enregistrer un aide-mémoire**

Le téléphone vous permet d'enregistrer des messages aide-mémoire (d'une durée maximale de 3 minutes chacun). Cet aide-mémoire s'écoute comme un message.

1. En mode veille, appuyez sur la touche **MEMO** et maintenez-la enfoncée. L'affichage indique **Recording Memo (Enregistrement de l'aide-mémoire)** et l'enregistrement démarre. **Important** : La touche **MEMO** doit être maintenue enfoncée pendant l'enregistrement entier.

2. Relâchez la touche **MEMO** pour arrêter l'enregistrement.

### Filtrage des appels

1. Lorsque le répondeur prend l'appel, vous pouvez écouter le message que l'appelant est en train de laisser.
2. Si vous souhaitez lui parler, décrochez le combiné ou appuyez sur la touche **Speaker**.

Le répondeur cesse automatiquement d'enregistrer lorsque vous activez le haut-parleur ou le combiné.

**ASTUCE:** Vérifiez que le volume du téléphone est suffisamment fort pour que vous puissiez entendre les appels reçus.

### Messages reçus

Lorsque vous recevez un appel et que le répondeur est activé, le téléphone lit le message d'accueil, puis enregistre le message de l'appelant comme suit :

Après N sonneries, le téléphone passe automatiquement en mode réponse-enregistrement et commence à lire le message d'accueil. L'appelant peut enregistrer son message après le bip.

Pour écouter les messages, appuyez sur la touche de lecture de message [▶■]. Le haut-parleur annonce « **You have N new message(s)** » (**Vous avez N nouveaux messages**) ou « **You have N old message(s)** » (**Vous avez N messages conservés**). Les messages sont lus un par un. Pendant la lecture, vous pouvez réaliser les opérations suivantes :

Appuyez sur la touche [ DEL ] (Suppr) pour supprimer le message en cours.

Appuyez une fois sur la touche [ ■◀◀ ] pour ré-écouter le message en cours.

Appuyez deux fois sur la touche [ ■◀◀ ] pour écouter le message précédent.

Appuyez une fois sur la touche [ ▶▶■ ] pour écouter le message suivant.

Appuyez une fois sur la touche [ ►■ ] ou sur la touche **Exit** pour arrêter la lecture.

**Remarque :** Pour écouter vos messages à l'aide du combiné, il vous suffit de décrocher celui-ci et d'appuyer sur la touche de lecture de message [ ►■ ]. Vous pourrez également utiliser les autres touches de fonction liées aux messages.

**Remarque :** Vous ne pouvez pas basculer enter le haut-parleur et le combiné lorsque vous écoutez les messages.

### Vitesse de lecture des messages

Vous pouvez ralentir la vitesse de lecture des messages entrants. Pour changer ce réglage :

1. Appuyez sur la touche **Menu** pour afficher la liste du menu principal.
2. Appuyez sur ▼ pour afficher l'option **TAM setup**, puis appuyez sur la touche **Select**.
3. Appuyez sur ▼ pour sélectionner l'option **ICM Voice Slow (Lecture ralentie des messages)**, puis appuyez sur la touche **Select**.
4. Appuyez sur ▲ ou ▼ pour choisir ON ou OFF, puis appuyez sur la touche **Select** pour confirmer.
5. Pour quitter ce réglage, appuyez deux fois sur la touche **Exit** pour revenir à l'écran principal. Sinon, après 1 minute, l'affichage revient automatiquement à l'écran principal.

### Nombre de sonneries

Il s'agit du nombre de sonneries avant déclenchement du répondeur. Vous pouvez sélectionner entre 3 et 6 sonneries, ou bien le mode économiseur de frais d'appel (TS). Si vous sélectionnez le mode **économiseur de frais d'appel**, le répondeur se déclenche après la 4<sup>e</sup> sonnerie s'il y a des NOUVEAUX message en attente ou après la 6<sup>e</sup> sonnerie s'il n'y a PAS de nouveaux messages. Pour changer le nombre de sonneries :

1. Appuyez sur la touche **Menu** pour afficher la liste du menu principal.
2. Appuyez sur ▼ pour afficher l'option **TAM setup**, puis appuyez sur la touche **Select**.
3. Appuyez sur ▼ pour sélectionner l'option **Ring number (Nombre de sonneries)**, puis appuyez sur la touche **Select**.

4. Appuyez sur ▲ ou ▼ pour sélectionner le nombre de sonneries (**3-6 Rings ou toll saver**), puis appuyez sur la touche **Save**.
5. Pour quitter ce réglage, appuyez deux fois sur la touche **Exit** pour revenir à l'écran principal. Sinon, après 1 minute, l'affichage revient automatiquement à l'écran principal.

### **Code de sécurité**

Pour faire fonctionner votre répondeur à distance, vous devez entrer un code de sécurité. Il est conseillé de changer ce code (par défaut, 123) à des fins de sécurité. Pour plus de détails sur l'utilisation de l'accès à distance, consultez la rubrique **Accès à distance** ci-dessous. **Pour changer le code de sécurité :**







1. Appuyez sur la touche **Menu** pour afficher la liste du menu principal.
2. Appuyez sur ▼ pour afficher l'option **TAM setup**, puis appuyez sur la touche **Select**.
3. Appuyez sur ▼ pour sélectionner l'option **Security ID (Code de sécurité)**, puis appuyez sur la touche **Select**.
4. L'affichage indique le code de sécurité actuel. Saisissez le nouveau code, puis appuyez sur la touche **Save**.
5. Pour quitter ce réglage, appuyez deux fois sur la touche **Exit** pour revenir à l'écran principal. Sinon, après 1 minute, l'affichage revient automatiquement à l'écran principal.

### **Accès à distance**

La plupart des fonctions de votre répondeur sont accessibles à distance à partir de n'importe quel téléphone à tonalité. Un code de sécurité à trois chiffres est nécessaire pour accéder au système, le code par défaut étant 123. Pour accéder à distance au répondeur :

1. Composez votre numéro de téléphone à partir de n'importe quel téléphone à tonalité.
2. Lorsque le message d'accueil commence, vous pouvez entrer le code de sécurité pour accéder au répondeur.

3. Le système lira alors le menu des commandes disponibles. Suivez les commandes pour réaliser les opérations souhaitées.

-  Lit les messages
- 2X  Arrête la lecture
-  Efface les messages actuels
-  Consulter
-  Sauter
-  Activer et désactiver le répondeur
-  Répéter le menu

**Rappel:** le répondeur doit être activé pour que vous puissiez y accéder à distance.

## FONCTIONNEMENT DU RÉPERTOIRE

Le répertoire intégré vous permet d'enregistrer les numéros que vous utilisez le plus souvent afin d'éviter d'avoir à vous en souvenir ou à les composer. Il peut contenir jusqu'à 39 numéros.

## Table des caractères

Pour entrer un caractère alphanumérique, appuyez une ou plusieurs fois sur la touche correspondante, selon la table ci-dessous (une fois pour le premier caractère, deux fois pour le deuxième et ainsi de suite).

Key	Characters in the displayed order
0	0
1	(spc) _ * , 1
2	Aa Bb Cc ( 2
3	Dd Ee Ff ) 3
4	Gg Hh Ii # 4
5	Jj Kk Ll / 5
6	Mm Nn Oo ' 6
7	Pp Qq Rr Ss 7
8	Tt Uu Vv ? 8
9	Ww Xx Yy Zz 9

### Clarification :

- Pour basculer entre les majuscules et les minuscules pendant la saisie, appuyez sur la touche \*.
- Pour écrire la même lettre deux fois ou une autre lettre sur la même touche, attendez quelques secondes que le curseur se déplace automatiquement, puis sélectionnez la lettre suivante.

## ■ Ajout d'entrées dans le répertoire

### Méthode 1 : en utilisant le menu du répertoire

1. Appuyez sur la touche **PhoneBk** pour ouvrir le répertoire.
2. Appuyez sur la touche **Select** pour sélectionner l'option (**add New Name**) (Ajouter un nouveau nom).
3. L'affichage indique « **Name :** ». Saisissez le nom, puis appuyez sur la touche **Save** pour confirmer. L'affichage indique « **Enter Phone number now** » (**Saisir le numéro de téléphone**), puis « **Number** » (**Numéro**). Saisissez le numéro (jusqu'à 24 chiffres), puis appuyez sur la touche **Save**.

4. L'affichage indique « **Record Voice** ». Appuyez sur la touche **Yes** pour confirmer ou **No** pour annuler. Si vous appuyez sur **Yes**, vous pouvez commencer à enregistrer le nom de cette entrée (jusqu'à 6 secondes). Vous pouvez également appuyer sur la touche **End** pour confirmer et arrêter l'enregistrement. Votre enregistrement est immédiatement répété pour que vous puissiez le vérifier.
5. Répétez la procédure si nécessaire.
6. Pour quitter ce réglage, appuyez une fois sur la touche **Exit** pour revenir à l'écran principal. Sinon, après 1 minute, l'affichage revient automatiquement à l'écran principal.

Remarque : Si vous faites une erreur en saisissant un nom ou un numéro, utilisez la touche **Clear** pour le corriger. À chaque fois que vous appuyez sur cette touche, le dernier chiffre est supprimé.

Remarque : Si vous enregistrez une annonce vocale pour une entrée, l'icône  est affichée avant le nom de cette entrée.

## Méthode 2 : en mode veille

1. Saisissez un numéro de téléphone en mode veille, puis appuyez sur la touche **Store (Enregistrer)**.
2. L'affichage indique « **Name :** ». Saisissez le nom, puis appuyez sur la touche **Save** pour confirmer.
3. L'affichage indique « **Record Voice** ». Appuyez sur la touche **Yes** pour confirmer ou **No** pour annuler. Si vous appuyez sur **Yes**, vous pouvez commencer à enregistrer le nom de cette entrée (jusqu'à 6 secondes). Vous pouvez également appuyer sur la touche **End** pour confirmer et arrêter l'enregistrement. Votre enregistrement est immédiatement répété pour que vous puissiez le vérifier.
4. Répétez la procédure si nécessaire.
5. Pour quitter ce réglage, appuyez une fois sur la touche **Exit** pour revenir à l'écran principal. Sinon, après 1 minute, l'affichage revient automatiquement à l'écran principal.

## ■ Consultation du répertoire

1. Appuyez sur la touche **PhoneBk** pour ouvrir le répertoire.
2. Appuyez sur ▲ ou ▼ à plusieurs reprises pour afficher l'entrée souhaitée.
3. Appuyez sur la touche **View (Afficher)** pour en consulter les détails.
4. Pour quitter cette fonction, appuyez deux fois sur la touche **Exit** pour revenir à l'écran principal. Sinon, après 1 minute, l'affichage revient automatiquement à l'écran principal.

Remarque : Si vous avez activé la fonctionnalité de consultation parlante, à chaque fois que vous appuyez sur ▲ ou ▼, le système annonce le nom de l'entrée en surbrillance.

## ■ Pour composer un numéro à partir du répertoire

Sélectionnez le numéro (voir la rubrique **Consultation du répertoire** ci-dessus), puis décrochez le combiné ou appuyez sur la touche **Speaker** pour le composer.

## ■ Utilisation des options du répertoire

1. Appuyez sur la touche **PhoneBk** pour ouvrir le répertoire.
2. Appuyez sur ▲ ou ▼ à plusieurs reprises pour afficher l'entrée souhaitée.
3. Appuyez sur la touche **Options** pour choisir une option :
  - **Play Voice (Écouter l'annonce vocale)** : vous permet d'écouter l'annonce vocale associée à l'entrée sélectionnée. Si vous avez enregistré un nom pour cette entrée, le téléphone annoncera ce nom. Dans le cas contraire, il annoncera le numéro.
  - **Record Voice (Enregistrer une annonce vocale)** : vous permet d'enregistrer un nom pour l'entrée sélectionnée.
  - **Erase Voice (Effacer l'annonce vocale)** : vous permet de supprimer le nom que vous avez enregistré pour l'entrée sélectionnée.
  - **Edit (Modifier)** : vous permet de modifier l'entrée sélectionnée.
  - **Erase (Effacer)** : vous permet de supprimer l'entrée sélectionnée.

Remarque : Après avoir modifier le nom, vous devez appuyer sur ▼ pour modifier le numéro.

## ■ Fonction VIP

Cette fonctionnalité vous permet d'associer une mélodie spécifique à chaque entrée de votre répertoire. Vous avez le choix entre 11 sonneries. **REMARQUE** : Cette fonctionnalité est disponible **UNIQUEMENT** si vous êtes abonné au service d'identification de l'appelant, si les coordonnées téléphoniques ont été enregistrées dans le répertoire et si la sonnerie est activée.

1. Appuyez sur la touche **Menu** pour afficher la liste du menu principal.
2. Appuyez sur ▼ pour afficher l'option **Set Phone**, puis appuyez sur la touche **Select**.
3. Appuyez sur la touche **Sélect** pour accéder à l'option **Set Ring**. L'affichage indique **Day Volume**.
4. Appuyez sur ▼ pour afficher l'option **VIP tone (Sonnerie VIP)** :
5. Appuyez sur la touche **Change** pour sélectionner une sonnerie (Standard, Wilhelm Tel, Small world, Prelude, Love is blue, Ashita, NO4, NO5, NO1, NO2 ou Fuga). À chaque fois que vous appuyez sur la touche **Change**, le téléphone sonne avec la sonnerie sélectionnée.
6. Appuyez sur la touche **Save** pour confirmer.
7. Pour quitter ce réglage, appuyez sur la touche **Save**, puis sur la touche **Back**, puis sur la touche Exit pour revenir à l'écran principal. Sinon, après 1 minute, l'affichage revient automatiquement à l'écran principal.

# GUIDE DE DÉPANNAGE

## **Pas de tonalité**

1. Assurez-vous que tous les cordons téléphoniques (y compris le cordon en spirale) et l'adaptateur c.a. sont bien connectés à l'appareil et à la prise murale.
2. Assurez-vous que le téléphone est réglé sur le mode de numérotation approprié : Tone (tonalité) ou Pulse (impulsion) (page 23).
3. Branchez un autre téléphone dans la prise téléphonique murale pour vous assurer que votre service téléphonique fonctionne convenablement.

## **La sonnerie est inaudible**

1. Assurez-vous que la sonnerie est activée (pages 16-17).
2. Vérifiez le niveau de volume de la sonnerie (pages 16-17).
3. Assurez-vous que l'adaptateur c.a. est bien branché dans le téléphone et dans la prise électrique.
4. Il se peut que vous ayez un trop grand nombre de postes reliés à la ligne. Essayez de débrancher quelques appareils.

## **Pas de sonnerie avec lampe stroboscopique et/ou le vibreur ne fonctionne pas**

1. Assurez-vous que le sélecteur de sonnerie et/ de vibreur est bien positionné sur ON (page 17).
2. Assurez-vous que le vibreur est branché dans la bonne prise (page 17).
3. Assurez-vous que le vibreur est bien branché à fond.

## **Pas d'amplification**

1. Assurez-vous que la touche d'amplification est à ON (activé). Le témoin rouge devrait être allumé (pages 14-15).
2. Assurez-vous que l'adaptateur c.a., qui est indispensable, est branché dans la prise murale et dans la bonne prise du téléphone.

## **Volume du combiné ou du haut-parleur insuffisant**

1. Vérifiez les réglages du récepteur ou du haut-parleur.

## **Votre interlocuteur ne vous entend pas**

1. Assurez-vous que tous les cordons téléphoniques sont bien connectés à l'appareil et à la prise murale.

2. Assurez-vous que les autres postes reliés à la ligne sont raccrochés lorsque vous utilisez le téléphone. Il est normal que le volume soit plus faible lorsque d'autres postes sont utilisés en même temps.

### **Bruit, brouillage, parasites durant l'utilisation du téléphone**

1. Il peut s'avérer nécessaire de recourir à un filtre si l'emplacement est desservi par une ligne d'accès numérique (DSL) ou se trouve à proximité de pylônes radio.
2. Assurez-vous que l'adaptateur c.a. n'est pas branché dans la prise murale avec d'autres appareils électroniques.
3. Essayez de déplacer le téléphone.

### **Aucun numéro n'est composé lorsqu'on appuie sur une touche de mise en mémoire**

1. Aucun numéro n'a été enregistré sur cette touche de mise en mémoire.
2. Assurez-vous que le numéro de téléphone a bien été programmé et enregistré (pages 25-26).
3. Assurez-vous que la programmation est faite dans le mode de numérotation approprié (tonalité ou impulsion).

### **Les données de l'identification de l'appelant ne s'affichent pas**

1. Assurez-vous que vous êtes bien abonné au service Identification de l'appelant auprès de votre opérateur téléphonique.

### **Aucune donnée sur l'identité de l'appelant ne s'affiche pendant un appel**

1. Assurez-vous que le service auquel vous êtes abonné fournit les données d'identification de l'appelant en cours d'appel. Ce service est parfois appelé « Identificateur de l'appelant sur appel en attente » ou « Identificateur de l'appelant de type II ».
2. Le téléphone ne peut pas afficher ces informations si un autre téléphone fonctionne sur la même ligne.

# CARACTERISTIQUES TECHNIQUES

Numéro général : CSC1000

Amplification : Jusqu'à 55 dB en entrant

Alimentation

Adaptateur de courant alternatif :

Entrée : 120~240 VAC 50/60 Hz 150 mA

Sortie : 7,5 VDC 500 mA

Prises : Sortie audio 3,5 mm

Casque 2,5 mm

Vibreur 3,5 mm

*Les fonctionnalités et caractéristiques sont susceptibles de changer sans notification préalable.*

## Achat d'accessoires pour votre téléphone

### **Clearsounds :**

Vibreur en option : ClearSounds CS-SHK (se branche facilement sur votre téléphone pour vous signaler l'arrivée d'appels extérieurs).

Collier en option : CS-CLA7V2 (se branche facilement sur la prise casque du téléphone pour une conversation en mode mains libres). Nécessite des prothèses auditives ou cochléaires équipées d'un phonocapteur.

Casque en option : CS-900HS (se branche facilement sur la prise casque du téléphone pour une conversation en mode mains libres).

**Pour plus d'informations, contactez ClearSounds au  
1-800-965-9043 ou consultez le site [www.clearsounds.com](http://www.clearsounds.com)**

# LA FCC DÉSIRE VOUS INFORMER

1. Cet appareil est conforme à la section 68 de la réglementation FCC ainsi qu'aux normes adoptées par l'ACTA. En dessous de l'appareil se trouve une étiquette qui présente, entre autres renseignements, l'identificateur du produit [US : CLSTE12BCSC1000]. Ce numéro doit être fourni sur demande à la compagnie de téléphone.
2. Si le téléphone **ClearSounds® CSC1000 Amplified Freedom Phone<sup>MC</sup> avec Full ClearDigital Power<sup>MC</sup>** perturbe le réseau téléphonique, l'opérateur vous notifiera à l'avance si une interruption temporaire du service est requise. Cependant, si cet avis préalable s'avère impossible, l'opérateur notifiera l'abonné le plus tôt possible. Parallèlement, vous serez informé de vos droits en matière de plainte auprès du FCC, si vous estimez qu'une plainte s'impose.
3. La compagnie de téléphone peut modifier ses installations, son matériel, son fonctionnement ou ses procédés, ce qui peut avoir une incidence sur le fonctionnement de votre équipement. Le cas échéant, la compagnie de téléphone vous transmettra un avis préalable afin que vous puissiez apporter les modifications nécessaires au maintien du service sans interruption.
4. En cas de difficultés avec cet équipement, débranchez-le du réseau jusqu'à ce que le problème ait été corrigé ou jusqu'à ce que vous soyez certain qu'il fonctionne correctement.
5. Veuillez suivre les directives si vous devez réparer l'appareil (par ex. la section sur le remplacement des piles); sinon, évitez de modifier ou de réparer quelque pièce que ce soit de l'appareil sauf suivant la procédure spécifiée.
6. La connexion à un service de ligne partagée est assujettie aux tarifs établis dans chaque région. Pour plus d'informations, contactez les autorités responsables des services publics dans votre région.
7. Si votre opérateur téléphonique vous demande quel type d'équipement est connecté sur son réseau, fournissez-lui les informations suivantes :
  - a) Numéro de téléphone associé à cet appareil,
  - b) Numéro d'équivalence de la sonnerie [1,2B]
  - c) Prise USOC requise [RJ11C]
  - d) Numéro d'enregistrement FCC [US : CLSTE12BCSC1000]Les éléments (b) et (d) sont précisés sur l'étiquette. Le

numéro d'équivalence de la sonnerie (REN) permet de déterminer le nombre d'appareils peuvent être branchés sur votre ligne téléphonique. Dans la plupart des régions, le total des REN de l'ensemble des périphériques branchés sur une même ligne ne doit pas dépasser cinq (5,0). Si trop d'appareils sont branchés, ils risquent de ne pas sonner correctement.

#### Conditions de dépannage

En cas de dysfonctionnement de l'appareil, toutes les réparations doivent être réalisées par notre entreprise ou par un agent agréé. L'utilisateur est chargé de signaler le problème à notre entreprise ou à l'un de nos agents agréés. Le dépannage peut être géré par le biais de nos bureaux :

ClearSounds Communications, Inc.  
1743 Quincy Avenue, Suite 155, Naperville, IL 60540 U.S.A

## ÉNONCÉ CS03 D'INDUSTRIE CANADA

Ce produit respecte les spécifications techniques d'Industrie Canada. Le numéro d'enregistrement atteste cette conformité. Le sigle « IC » devant le numéro d'enregistrement signifie que l'enregistrement s'est effectué conformément à la déclaration de conformité indiquant que les spécifications techniques d'Industrie Canada ont été respectées. Il n'implique pas qu'Industrie Canada a approuvé l'équipement.

Avant d'installer ce matériel, l'utilisateur doit s'assurer qu'il est permis de le raccorder aux installations de l'entreprise locale de télécommunication. Le matériel doit également être installé en suivant une méthode acceptée de raccordement. L'abonné ne doit pas oublier qu'il est possible que la conformité aux conditions énoncées ci-dessus n'empêche pas la dégradation du service dans certaines situations.

Les réparations de matériel homologué doivent être effectuées par un centre d'entretien canadien autorisé désigné par le fournisseur. La compagnie de télécommunications peut demander à l'utilisateur de débrancher un appareil à la suite de réparations ou de modifications effectuées par l'utilisateur ou à cause de mauvais fonctionnement.

**MISE EN GARDE:** L'utilisateur ne doit pas tenter de faire ces raccordements lui-même; il doit avoir recours à un service d'inspection des installations électriques, ou à un électricien, selon le cas.

**MISE EN GARDE:** Le numéro d'équivalence de sonnerie (REN) attribué à chaque appareil terminal indique le nombre maximum de terminaux que l'on peut brancher à une interface téléphonique.

Le raccordement à une interface peut consister en une combinaison quelconque d'appareils dans la mesure où la somme des numéros d'équivalence de sonnerie (REN) de tous les appareils ne dépasse pas cinq. Une autre indication du REN est le numéro de chargement. Ce numéro devrait être divisé par 20 pour s'approcher du REN équivalent. Le nombre REN de cette unité est indiqué sous votre téléphone.

Si votre résidence est dotée d'un système d'alarme à câblage spécial relié à la ligne téléphonique, assurez-vous que l'installation du CSC1000 ne neutralise pas votre dispositif d'alarme. Si vous avez des questions à ce sujet, consultez votre fournisseur de téléphone ou un installateur qualifié.

Cet appareil numérique de classe B est conforme à la norme canadienne ICES-003.

# GARANTIE LIMITÉE D'UN AN

Ce produit est garanti par ClearSounds contre toute défectuosité de matériel ou de main-œuvre dans des conditions normales d'utilisation pour un (1) an à partir de la date d'achat. Si vous éprouvez un problème, communiquez avec notre service à la clientèle ou visitez notre site Web à l'adresse [www.clearsounds.com](http://www.clearsounds.com).

Veillez à conserver votre coupon de caisse comme preuve de la date d'achat, au cas où vous auriez besoin de recourir au service de la garantie.

Votre téléphone CSC1000 bénéficie d'une garantie limitée d'un (1) an à compter de la date d'achat. Ce produit est garanti par ClearSounds contre toute défectuosité de matériel ou de main-œuvre dans des conditions normales d'utilisation. En cas de dysfonctionnement de cet appareil lié à une défectuosité de matériel ou de main-œuvre dans l'année qui suit la date d'achat, renvoyez-le (port payé) avec la preuve d'achat (coupon de caisse ou bordereau d'emballage obligatoirement) à ClearSounds Communications. ClearSounds Communications réparera ou remplacera l'appareil (par un appareil réusiné ou dans un état identique) et vous le renverra (transport terrestre par UPS/USPS) gratuitement. La réparation ou le remplacement sera garanti pour une période de 90 jours ou pour la durée résiduelle de la garantie (à partir de la date d'achat), selon celle de ces deux périodes qui est la plus longue.

La garantie ne couvre pas les accidents, la négligence ou la casse de l'une ou l'autre des pièces. Cela comprend les dommages liés au transport, le défaut de se conformer aux directives, l'utilisation abusive, les incendies, les inondations, l'utilisation d'accessoires incompatibles, les catastrophes naturelles, ou la défaillance du service téléphonique de votre fournisseur. Le produit ne doit pas être modifié ni démonté par quiconque, sauf par un représentant autorisé de ClearSounds Communications®. Le fait de modifier l'appareil sans autorisation entraînera l'annulation de toute garantie écrite ou implicite.

En cas de panne couverte par la garantie, contactez rapidement un représentant du service à la clientèle par téléphone ou connectez-vous sur [www.clearsounds.com](http://www.clearsounds.com) pour obtenir un numéro d'autorisation de retour et des instructions concernant l'expédition avant de nous renvoyer ce produit. Tout colis reçu sans numéro d'autorisation de retour sera refusé et vous sera renvoyé à vos frais. Tous les produits retournés après autorisation doivent être accompagnés de la preuve d'achat et d'une brève description du problème.

Pour les réparations et services d'entretien hors garantie, veuillez contacter notre Service d'assistance à la clientèle qui vous fournira les instructions appropriées. La réparation sera garantie pendant 90 jours.

**IMPORTANT : VOTRE COUPON DE CAISSE FAIT PARTIE INTÉGRANTE DE VOTRE GARANTIE ET DOIT DONC ÊTRE CONSERVÉ ET PRÉSENTÉ LORS D'UNE RÉCLAMATION AU TITRE DE LA GARANTIE.**





**Pour un dépannage aux États-Unis et au Canada, contactez :**

ClearSounds Communications  
Attention : Repair Center  
1743 Quincy Avenue, Suite 155  
Naperville, IL 60540  
USA  
1 800-965-9043

Consultez notre site Web à l'adresse [www.clearsounds.com](http://www.clearsounds.com) pour obtenir de plus amples renseignements et pour télécharger des manuels et des renseignements supplémentaires.