

# C120 Wireless TV Amplifier

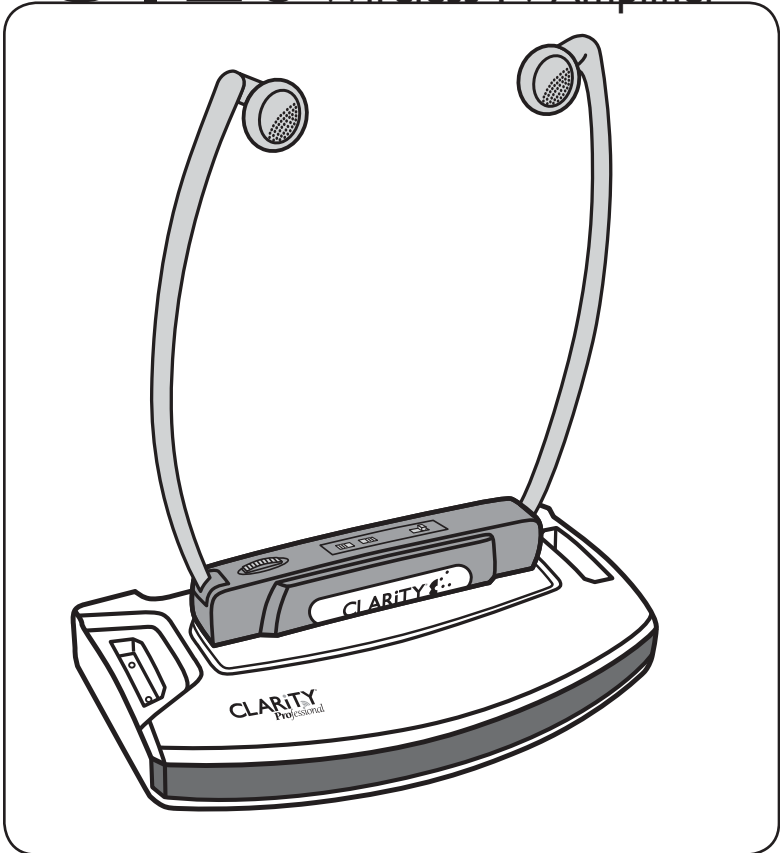

E  
N  
G  
L  
I  
S  
H

E  
S  
P  
A  
Ñ  
O  
L



# CONTENTS

<b>Parts Checklist</b> .....	4
<b>Quick Reference Guide</b> .....	5
<b>Features</b> .....	6
Clarity Power Control .....	6
Telephone Ring Notification .....	6
Public IR Address Usage.....	7
<b>Setup Guidelines</b>	
C120 Transmitter .....	7
C120 Headset.....	11
<b>Troubleshooting</b> .....	14
<b>Technical Specifications</b> .....	15
<b>Regulatory Compliance</b> .....	16

## IMPORTANT SAFETY INFORMATION

### Hearing Safety

The C120 is intended to reproduce sounds at a high volume. Damage to your hearing is a possibility if used improperly. To prevent any possible damage to your hearing, please observe the following guidelines:

1. Turn the volume all the way down on the headset before putting it on.
2. When adjusting the volume to a comfortable level, start at the minimum volume and slowly turn the volume up. This will ensure the volume is set at the minimum level needed to hear clearly.

# PARTS CHECKLIST

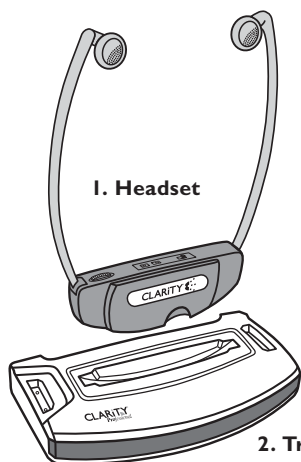

1. Headset

2. Transmitter

1. Headset
2. Transmitter
3. Headset Pouch
4. Microphone
5. AC Adapter
6. Rechargeable Batteries (2)
7. User Guide
8. Flathead Screwdriver
9. RCA Cable  
(dual red and white plugs)
10. RCA – 3.5mm Cable
11. Phone Line Cord

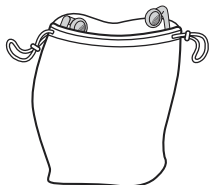

3. Headset Pouch

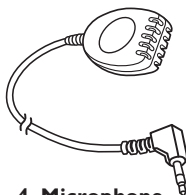

4. Microphone

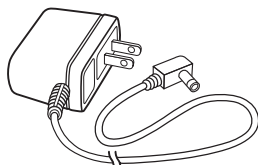

5. AC Adapter

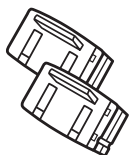

6. Rechargeable Batteries (2)



7. User Guide

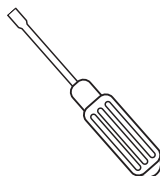

8. Flathead Screwdriver

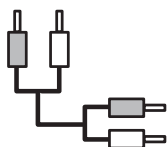

9. RCA Stereo Cable



10. RCA 3.5 mm Stereo Cable

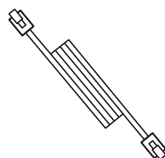

11. Phone Line Cord

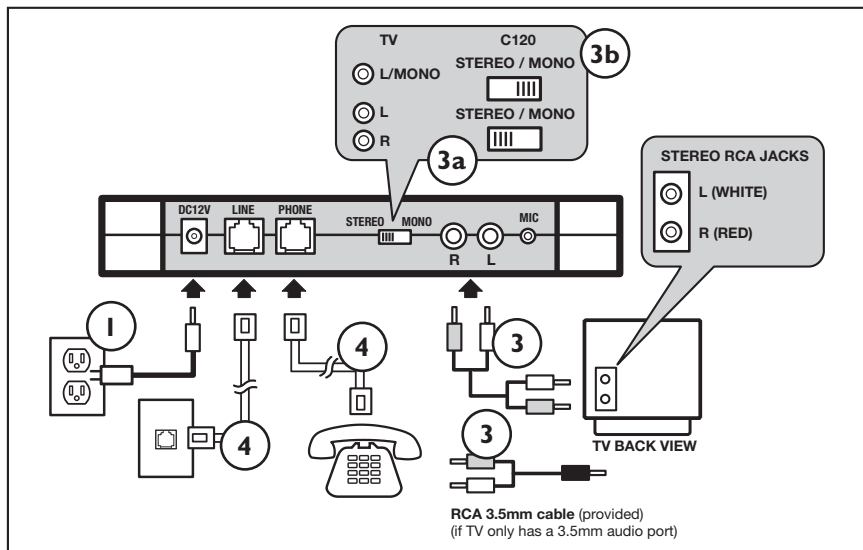

## QUICK START GUIDELINES

1. Plug in AC adapter.
2. Place battery in headset and place headset in C120 base to charge battery overnight.
3. Connect RCA (red and white) cables.
  - a. IF the television has two RCA (red and white) ports labeled "OUT," or a 3.5mm audio jack, set the "STEREO/MONO" switch to "STEREO."
  - b. IF the television has only one RCA (white) port, set "STEREO/MONO" switch to "MONO."
4. For telephone ring notification, connect the phone cord from the wall to "LINE" and connect cord from "PHONE" to telephone.
5. To POWER-ON headset, place on head. As the arms are spread apart, the unit powers on.

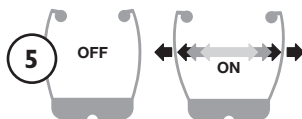
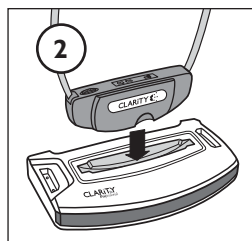
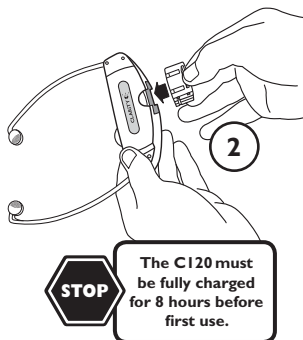

## CI20 INTRODUCTION

Thank you for purchasing the new and exciting CI20 from Clarity. The CI20 provides an enjoyable television viewing experience for people who have a hard time hearing the television.

The CI20 uses infrared technology to wirelessly send signals from a sound source to the headset receiver. This means that this product does not require cords to connect to the headset and the user can be free to move around without the worry of tangling cords.

The CI20 can be used with HDTV, Satellite, Digital, LCD and standard televisions. It can also be used to listen to other audio equipment, such as a stereo. The use of the product allows a user to listen to music or TV at a comfortable level without disturbing other viewers or others in the area. Multiple headsets may be used with a single base to accommodate more than one user.

**Note:** Additional headsets and batteries are available for purchase. For more information, please contact Clarity Customer Service at 1-800-426-3738. Also view products online at [www.clarityproducts.com](http://www.clarityproducts.com).

The CI20 can not only be used at home, but also outside the home in places like the movies, conventions, museum tours, and sporting events (where a public infrared system is offered). Check with the site administration to see if infrared service is available.

## FEATURES

### **Clarity® Power Control™**

The Clarity Power Control improves the sound quality of an incoming audio signal for a better listening and viewing experience. The amplification of the audio will be increased and the frequency band from 2000 to 3000Hz will be specially enhanced to improve the speech discrimination clarity of audio.

### **Telephone Ring Notification**

This feature will notify the user of an incoming telephone call through the CI20 headset. An audible notification will be heard to notify the user that the phone is ringing.

# CI20 INTRODUCTION

## Public IR Address Usage

This feature allows the headset to be worn at public events where an infrared system is offered for those with a hearing impairment. Examples of such an area could be a movie theater, churches, or public areas. Check with site administration to see if infrared service is available.

## CI20 INSTALLATION

### SETTING UP THE CI20 TRANSMITTER

#### Important Setup Guidelines

The CI20 TV Amplifier transmitter may be placed on top of a television or shelf. Do not place objects in between the transmitter base and the headset receiver, as it will block the signal to the headset.

**It is important to read the following guidelines to ensure the proper function of your headset.**

1. For the clearest signal, place the base at eye level or above. As illustrated in Fig. 1, the clearest signal emitted from the base is in a straight line, directly in front of the base. The base must be clearly visible from where you will be using the headset.
2. Sunlight can cause interference with the product and cause problems such as buzz, static, or hiss. As a result, this product cannot be placed in direct sunlight or be used outdoors.
3. The headset must be located in the same room as the base and no more than 38 feet from the base.

Multiple headsets may be used with a single base if they are set to the same frequency. However, if more than one base is being used at the same time, interference will occur.

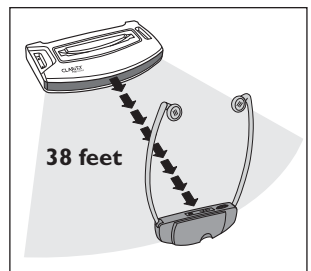

**FIG. 1**

**Note:** The CI20 is not compatible with Plasma televisions.

# CI20 INSTALLATION

## CONNECTING THE CI20 TRANSMITTER

### 1. Connect the Power

Connect the AC Adapter into the DC12V port located on the back of the base (Fig. 2). Plug the AC Adapter into a wall outlet.

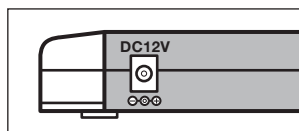

FIG. 2

### 2. Select the Appropriate Audio Cord

**A. RCA Cord:** has red and white connectors on both ends. Used to connect stereo TV's, VCR's, or audio equipment to the CI20 base unit. See Figures 3 and 4.

**B. RCA to 3.5mm Cord:** has red and white connectors on one end and a 3.5mm headset plug on the other. Use this cord to connect to audio devices that only have a headset jack. See Figures 6 to 9 on page 9.

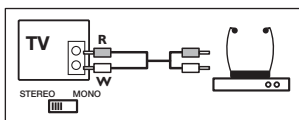

FIG. 3

### 3. Configuring the Audio

#### A. RCA to RCA Mode

This is suggested for highest sound quality. This mode should be used if the television (or other audio equipment) has two RCA audio ports (red and white). See Figures 3 and 4.

There are two types of ports on the back of a television or other audio device, ones that receive incoming sound, and others that transmit outgoing sound. The CI20 needs to be plugged into the ports that transmit the outgoing sound.

To find the correct ports on the back of the television or other device, look on the back of the device for the red and white ports that are labeled "Audio Out." Most of the red and white ports on the television are labeled "IN" for input, and the CI20 needs to be connected to a port labeled "OUT" to receive the outgoing sound.

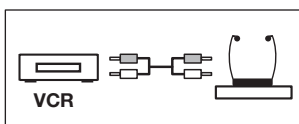

FIG. 4

**Note:** The television is the best solution because it is a source for all the audio from the DVD player, VCR, cable, and other devices. For example, if you plug into DVD player, only audio from DVD's will be heard.

# CI20 INSTALLATION

If you have digital cable or satellite, plug the CI20 into the digital cable or satellite box if possible.

Connect the RCA jacks to the output of the TV or VCR. Connect the other end of the cord to both the left and right RCA ports on the CI20 base. Next, select “STEREO” on the “MONO/STEREO” switch on the base.

If the television (or other audio equipment) has only one RCA port, connect the left (white) RCA jack from the output into the left (white) RCA port of the base. The right (red) jack should remain unplugged on both ends. Next, select “MONO” on the “MONO/STEREO” switch on the base. See Figure 5.

## B. RCA – 3.5mm Mode

This should be used if the television (or other audio equipment) has only a 3.5mm jack.

This enables the CI20 to be used with computers, CD players, stereos, MP3 players, and other related products.

Use the cord with the RCA jacks on one end and the 3.5mm jack on the other. Plug the 3.5mm jack into the device and connect the RCA jacks in the CI20 base. See Figures 6 to 9. Next, select “STEREO” on the “MONO/STEREO” switch located on the CI20 base.

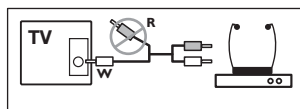

FIG. 5

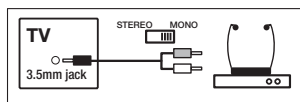

FIG. 6

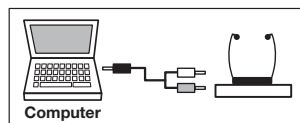

FIG. 7

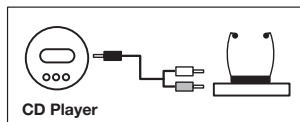

FIG. 8

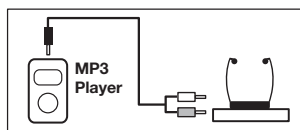

FIG. 9

# CI20 INSTALLATION

## C. Microphone Mode

Use this mode only if an RCA or headset port connection is not available; for example, older televisions that may not have audio outputs. Connect the supplied microphone into the “Mic” port on the back of the CI20 base. See Figure 10. Place the microphone near the speaker of the television or stereo. See Figure 11.

**Note:** The microphone will pick up any sound in the room, such as speech, the doorbell, or the telephone.

## Telephone

The CI20 has the ability to produce an audible tone heard through the headset when the telephone rings. The following step is necessary if telephone ring notification is desired.

First, plug the telephone cord coming from the wall into the “LINE” port at the rear of the CI20 base. A phone may be connected to the CI20 base by connecting a phone cord from the CI20 port labeled “PHONE” to your telephone. See Figure 12.

The CI20 allows you to use the same phone wall outlet for both your phone and CI20 TV Amplifier.

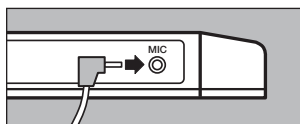

FIG. 10

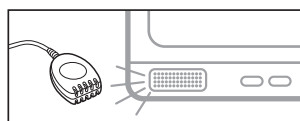

FIG. 11

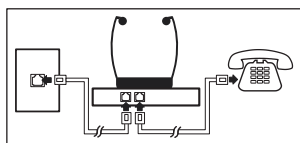

FIG. 12

# CI20 OPERATION

## SETTING UP THE CI20 HEADSET

### Installing the Batteries

Install the supplied rechargeable battery in the bottom of the headset. Once you place the headset into the base (Figure 13) it begins to charge the battery. An LED light will illuminate on the front of the CI20 base to confirm the charging has begun. The light will stay on to notify that the battery is making contact with the charger. The battery is not charged when it comes out of the box. It must be charged overnight before usage.

Backup batteries may be bought and placed in the additional charging docks located on the base. The charging docks are labeled in Figure 14.

Having extra batteries on hand will enable you to easily swap batteries, without having to wait for your current battery to recharge. When the product is not in use, return the headset to the base to recharge the battery.

At full volume, the battery will last approximately four (4) hours. Using lower volumes will increase the length of the charge. An indication that the battery should be recharged might be the sound getting weak or noisy. The battery takes four (4) hours to fully charge and can be fully charged and depleted approximately five hundred (500) times before it should be replaced.

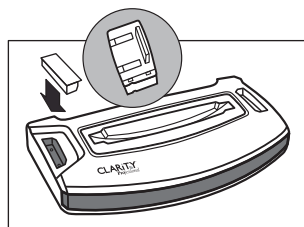

FIG. 13

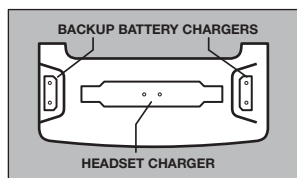

FIG. 14

**Note:** The battery is not charged when it comes out of the box. It must be charged overnight before usage.

# C120 OPERATION

## ADJUSTING THE HEADSET

### Public IR Usage

On the top of the headset (receiver) there is a switch labeled “HOME/AWAY.” When using the headset to listen to the television with the included base, set switch to “HOME.” For use with public infrared systems, set the switch to “AWAY.”

### Volume Control

There is a volume control wheel on the top of the headset where the volume may be controlled easily. Turn the wheel in the direction of the “+” to increase volume and toward the “-” to decrease the volume. See Figure 19 on page 13.

**Note:** The volume may or may not be affected by the television volume controls. Please refer to the television manual or manufacturer for more information.

### Powering On

When the headset arms are extended, the unit automatically powers on. See Figure 16. When the headset is removed from the head, the arms will return to the “off” position. If there is no audio signal being detected by the C120 for ninety (90) seconds, it will power down.

**Note:** The infrared sensor that communicates with the transmitter base is on the front of the headset and should remain within sight of the C120 base. See Figure 17.

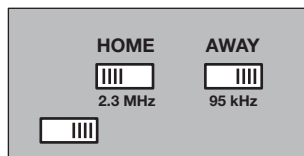

FIG. 15

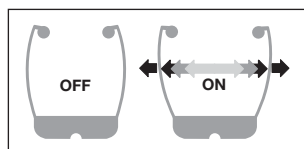

FIG. 16

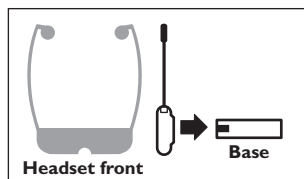

FIG. 17

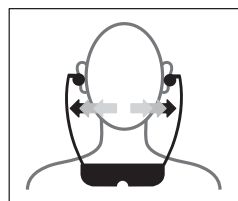

FIG. 18

# C120 OPERATION

## AUXILIARY HEADSET CONTROLS

### Balance Control

This adjusts the volume balance between the Left and Right earphones. The small supplied screwdriver will be needed to adjust this control.

### Tone Controls

There are two controls for tone, one for each earphone (left and right). The small supplied screwdriver will be needed to adjust this control.

FIG. 19

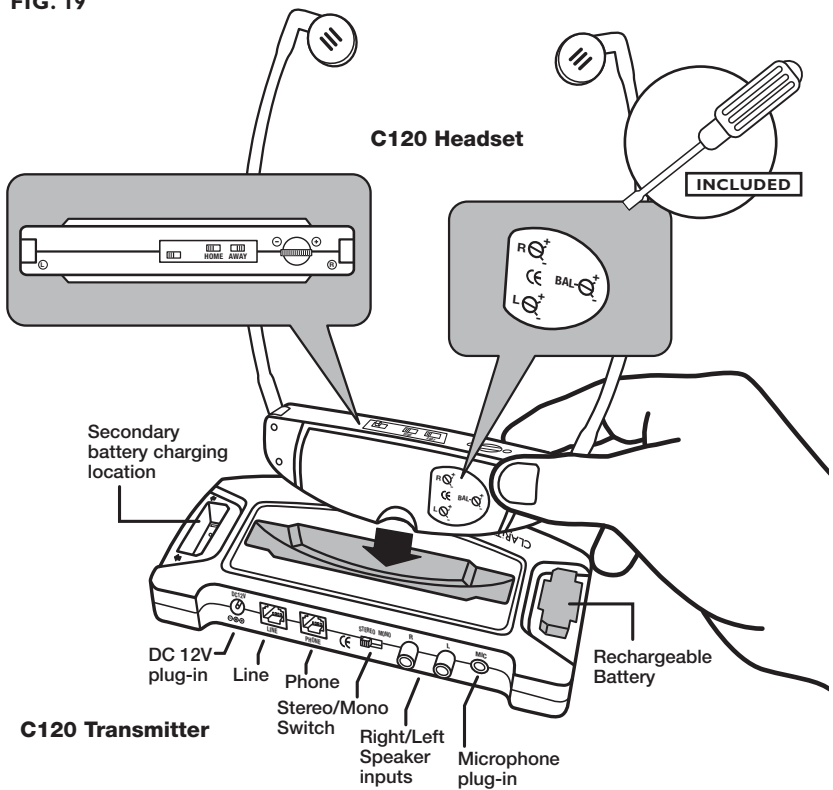

## TROUBLESHOOTING

### **If the CI20 is producing no sound:**

1. Ensure that proper installation and setup procedures were followed by reading the user guide carefully.
2. Check to see if all the equipment is turned on, including the television, stereo or VCR.
3. Look over all the cord connections (power, audio from television etc.), making sure none have become loose or disconnected.
4. Ensure that the line of sight from the CI20 base to the headset receiver is clear.
5. Check to see if the infrared sensor on the base is facing the headset and make sure the headset sensor is facing the base.
6. If the microphone is being used, try either turning up the television or repositioning the microphone.
7. The volume may be controlled by the television or the audio outputs are turned off. Please refer to the television's manual or manufacturer for more information.

### **If the sound produced by the CI20 has static or is noisy:**

1. If while in one mode (Stereo/Mono), static is experienced, switch the base to the other mode.
2. Check the level of direct sunlight in the room. Too much direct sunlight may cause interference.
3. Make sure the base is at the same height or above the level of the headset when being worn.
4. Ensure the CI20 Headset battery is fully charged.
5. If you are trying to use the Away function at a public site, please check with the site administration to make sure the service is available.

### **Still Not Working?**

If, after going through this checklist, the CI20 is still not functioning properly, call **Clarity at 1-800-426-3738**.

# TECHNICAL SPECIFICATIONS

## CI20 TRANSMITTER INFORMATION

**Dimensions:** 7 1/16"L x 3 5/8"W x 1 1/8"H, (17.9cm x 9.2cm x 2.8cm)

**Weight:** 5.2 oz (147g)

**AC Adapter:** 100-240V, 50/60 Hz, 0.15 Amps

**Charging Docks:** Charges one (1) CI20 headset and two (2) additional batteries in the auxiliary docks.

**Auto Off Power:** Transmitter turns off after it has not detected audio signal for 90 seconds.

**Transmitting Frequency:** 2.3MHz and 2.8MHz

**Transmitter Range:** Approx. 38ft

**Microphone Input:** 3.5mm jack for supplied TV microphone.

**Audio Cable Input:** One (1) RCA cable, one (1) RCA to 3.5mm cable

## CI20 HEADSET INFORMATION

**Weight:** 1.75 ounces (49g) without battery, 2.05 ounces (58g) including battery

**Frequency Received:** 2.3MHz and 2.8MHz from transmitter, 95kHz from public IR systems.

**Controls:** "Home/Away" switch to set the headset to proper frequency, volume wheel, tone and balance controls.

**Amplified dB Level:** 50dB, 125 dB SPL

**Battery Type:** Nickel Metal Hydride (NiMH), Rechargeable, weight is 0.3 oz

**Battery Life:** Four (4) hour usage time, four (4) hour charge time, lasts 500 charges.

## REGULATORY COMPLIANCE

### Part 68 of FCC Rules Information

- a) This equipment complies with Part 68 of the FCC rules and the requirements adopted by the ACTA. On the bottom of this equipment is a label that contains, among other information, a product identifier in the format US:AAAEQ##TXXXX. If requested, this number must be provided to the telephone company.
- b) A plug and jack used to connect this equipment to the premises wiring and telephone network must comply with the applicable FCC Part 68 rules and requirements adopted by the ACTA. A compliant telephone cord and modular plug, RJ11C USOC, is provided with this product. It is designed to be connected to a compatible modular jack that is also compliant. See installation instructions for details.
- c) The REN is used to determine the number of devices that may be connected to a telephone line. Excessive RENs on a telephone line may result in the devices not ringing in response to an incoming call. In most but not all areas, the sum of RENs should not exceed five (5.0). To be certain of the number of devices that may be connected to a line, as determined by the total RENs, contact the local telephone company. For products approved after July 23, 2001, the REN for this product is part of the

product identifier that has the format US:AAAEQ##TXXXX.

The digits represented by ## are the REN without a decimal point (e.g., 03 is a REN of 0.3). For earlier products, the REN is separately shown on the label.

d) If this telephone equipment causes harm to the telephone network, the telephone company will notify you in advance that temporary discontinuance of service may be required. But if advance notice isn't practical, the telephone company will notify the customer as soon as possible. Also, you will be advised of your right to file a complaint with the FCC if you believe it is necessary.

e) The telephone company may make changes in its facilities, equipment, operations or procedures that could affect the operation of the equipment. If this happens the telephone company will provide advance notice in order for you to make necessary modifications to maintain uninterrupted service.

f) If trouble is experienced with this telephone equipment, for repair or warranty information, please contact Clarity, 1-800-552-3368. If the equipment is causing harm to the telephone network, the telephone company may request that you disconnect the equipment until the problem is resolved.

## REGULATORY COMPLIANCE

g) This telephone equipment is not intended to be repaired and it contains no repairable parts.

Opening the equipment or any attempt to perform repairs will void the warranty. For service or repairs, call 1-800-552-3368.

h) Connection to party line service is subject to state tariffs. Contact the state public utility commission, public service commission or corporation commission for information.

i) If your home has specially wired alarm equipment connected to the telephone line, ensure the installation of this telephone equipment does not disable your alarm equipment. If you have questions about what will disable alarm equipment, consult your telephone company or a qualified installer.

### **Customer-Owned Coin/Credit Card Phones:**

To comply with state tariffs, the telephone company must be given notification prior to connection. In some states, the state public utility commission, public service commission or corporation commission must give prior approval of connection.

### **Part 15 of FCC Rules Information**

This device complies with Part 15 of the FCC Rules. Operation is subject to the following two conditions: (1) This device may not cause harmful interference, and (2) this device must accept any interference received, including interference that may cause undesired operation.

Your equipment has been tested and found to comply with the limits of a Class B digital device, pursuant to Part 15 of FCC rules. These limits are designed to provide reasonable protection against harmful interference in residential installation.

This equipment generates, uses and can radiate radio frequency energy and, if not installed and used in accordance with the instructions, may cause harmful interference to radio communications. However, there is no guarantee that interference will not occur in a particular installation; if this equipment does cause harmful interference to radio or television reception, which can be determined by turning the equipment off and on, you are encouraged to try to correct the interference by one of the following measures:

1. Where it can be done safely, reorient the receiving television or radio antenna.
2. To the extent possible, relocate the television, radio or other

## REGULATORY COMPLIANCE

receiver with respect to the telephone equipment. (This increases the separation between the telephone equipment and the receiver.)

3. Connect the telephone equipment into an outlet on a circuit different from that to which the television, radio, or other receiver is connected.
4. Consult the dealer or an experienced Radio/TV Technician for help.

**CAUTION:** Changes or modifications not expressly approved by the manufacturer responsible for compliance could void the user's authority to operate the equipment.

### Industry Canada Technical Specifications

**This product meets the applicable Industry Canada technical specifications.**

Before installing this equipment, users should ensure that it is permissible to be connected to the facilities of the local telecommunications company. The equipment must also be installed using an acceptable method of connection. In some cases, the company's inside wiring associated with a single line individual service may be extended by means of a certified connector assembly (telephone extension cord). The customer should be aware that compliance

with the above conditions may not prevent degradation of service in some situations. Repairs to certified equipment should be made by an authorized Canadian maintenance facility designated by the supplier.

Any repairs or alterations made by the user to this equipment, or equipment malfunctions, may give the telecommunications company cause to request the user to disconnect the equipment.

Users should ensure for their own protection that the electrical ground connections of the power utility, telephone lines and internal metallic water pipe system, if present, are connected together. This precaution may be particularly important in rural areas.

**CAUTION:** Users should not attempt to make such connections themselves, but should contact the appropriate electrical inspection authority, or electrician, as appropriate.

The Ringer Equivalence Number is an indication of the maximum number of terminals allowed to be connected to a telephone interface. The termination on an interface may consist of any combination of devices subject only to the requirement that the sum of the Ringer Equivalence Numbers of all the devices does not exceed five.

## REGULATORY COMPLIANCE

(The term “IC:” before the certification/registration number only signifies that the Industry Canada technical specifications were met.)

### **The party responsible for regulatory compliance:**

Clarity, a Division of Plantronics, Inc.  
4289 Bonny Oaks Drive, Suite 106  
Chattanooga, TN 37406  
Phone: 1-800-552-3368

### **Battery Disposal Information**

The rechargeable batteries in the CI20 need to be disposed of properly. Ensure you dispose of your batteries in a responsible manner, in accordance with local laws and regulations. Your local recycling company can give instructions on proper disposal methods.

**CAUTION: Never dispose of batteries in a fire.**



# CI20

Amplificador de TV  
sin Hilos CI20

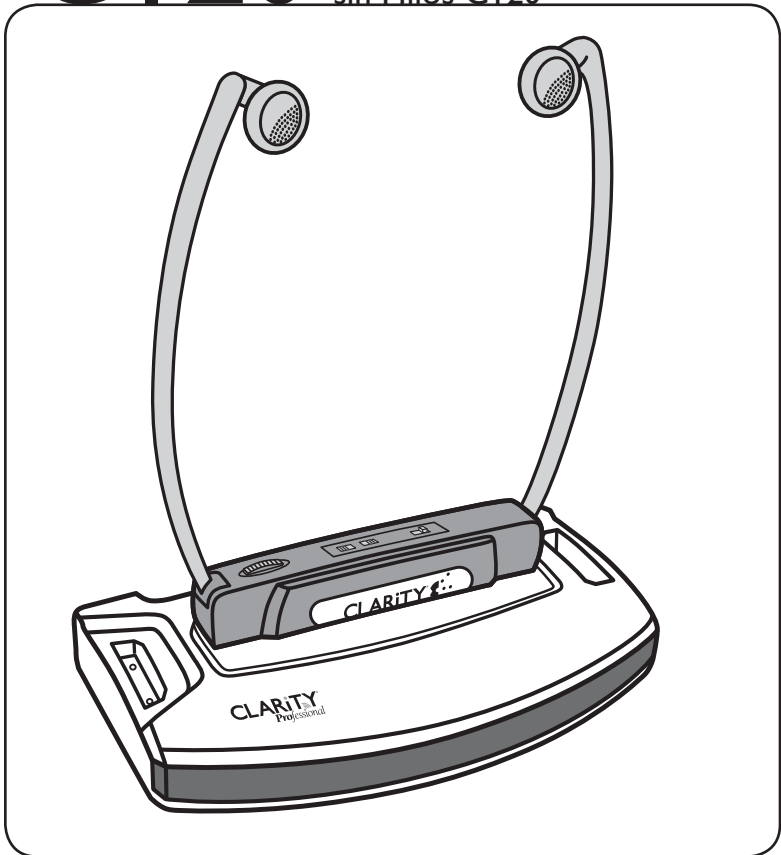

E  
S  
P  
A  
Ñ  
O  
L



# TABLA DE CONTENIDOS

<b>Componentes</b> .....	24
<b>Guía rápida de referencia</b> .....	25
<b>Características</b> .....	26
Control de alimentación Clarity®.....	26
Notificación de llamada Telefónica.....	26
Señal infrarroja en público.....	27
<b>Instalación del C120</b>	
Base Transmisora.....	27
Receptor de auricular .....	30
<b>Resolución de problemas</b> .....	34
<b>Especificaciones técnicas</b> .....	35
<b>Cumplimiento con los reglamentos</b> .....	36

## INFORMACIÓN DE SEGURIDAD

### Seguridad del auricular

El C120 está diseñado para utilizarlo como dispositivo de asistencia auditiva. Este producto tiene por objetivo amplificar el sonido a volumen elevado. Ello puede producir daño a la capacidad auditiva si el producto se utiliza de manera inadecuada. Para evitar posibles daños a la capacidad auditiva, siga los siguientes consejos.

1. Baje todo el volumen antes de colocarse los auriculares.
2. Cuando ajuste el volumen a un nivel confortable, comience en el nivel mínimo y aumente el volumen despacio. Este procedimiento asegurará que el volumen se utilice en el nivel necesario para escuchar.

# COMPONENTES



1. Receptor de auricular
2. Base transmisora
3. Pouch
4. Micrófono de TV
5. Fuente de alimentación
6. Baterías recargable (2)
7. Manual del usuario
8. Destornillador plano
9. Cable RCA (conectores duales rojo y blanco)
10. RCA – Cable de 3,5mm
11. Cable de la línea telefónica

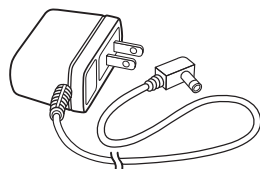

3. Bolso receptor de auricular

4. Micrófono de TV

5. Fuente de alimentación

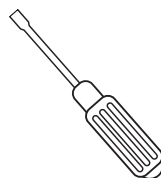
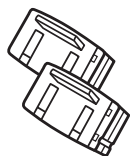

6. Baterías recargable (2)

7. Manual del usuario

8. Destornillador plano

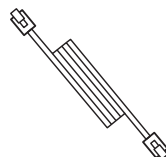
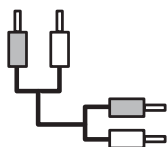

9. Cable RCA (conectores duales rojo y blanco)

10. RCA – Cable de 3,5mm

11. Cable de la línea telefónica

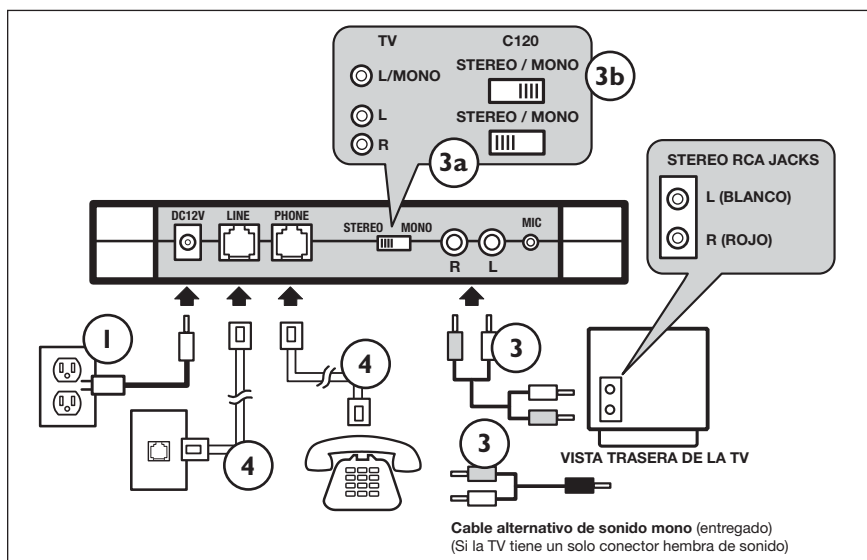

## AURICULAR DE TV C120

1. Conecte el ADAPTADOR
2. Coloque la batería en el auricular una vez que la haya cargado durante toda una noche.
3. Conecte los cables RCA (rojo y blanco)
  - a. Si el televisor tiene dos conectores RCA hembra, el interruptor "STEREO MONO" de la base debe estar en "STEREO".
  - b. Si el televisor tiene un solo conector hembra RCA, el interruptor debe estar en "MONO".
4. Para utilizar la notificación de llamada telefónica, conecte el cable que sale de la pared al conector "LINE" y coloque el conector "PHONE" al aparato telefónico.
5. Para ENCENDER el auricular, colóquelo en su cabeza. La unidad se encenderá cuando se separen sus extremos.

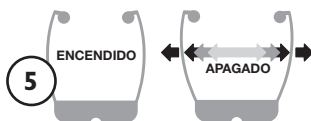
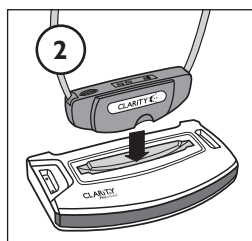

# INTRODUCCIÓN

Gracias por comprar este nuevo y excitante producto de Clarity®. El CI20 brinda una agradable experiencia para disfrutar de la televisión a quienes tienen dificultades al escuchar su TV.

El CI20 utiliza una tecnología inalámbrica infrarroja para enviar señales desde el televisor u otro dispositivo al receptor del audífono. Ello implica que este producto puede utilizarse sin las complicaciones que presentan los cables.

El CI20 se puede utilizar en televisores HDTV, satelitales, digitales, de plasma, LCD y estándares. También se puede usar para escuchar otros equipos de audio, como el estéreo. El uso de este producto elimina la necesidad de elevar el volumen a niveles increíblemente altos, sin perturbar a otros telespectadores o personas que se encuentren en el mismo lugar. Los receptores de cabeza múltiples se pueden utilizar con una sola base para acomodar a más de un usuario.

**Nota:** Los receptores de cabeza y las baterías adicionales están disponibles para la compra. Para más información, por favor servicio de cliente de la claridad del contacto en 1-800-426-3738. También productos de la visión en línea en [www.clarityproducts.com](http://www.clarityproducts.com).

El CI20 puede utilizarse no sólo en hogar sino también fuera de él, como por ejemplo en cines, convenciones, museos y eventos deportivos (que cuenten con sistema infrarrojo público). Consulte al administrador del lugar para verificar si el servicio infrarrojo está disponible.

## CARACTERÍSTICAS

### Control de alimentación Clarity®

El control de alimentación Clarity mejora la calidad de la señal de audio entrante del televisor para obtener mejor experiencia auditiva y visual. La amplificación del audio del televisor aumentará y la banda de frecuencia de 2000 a 3000Hz se optimizará especialmente para mejorar la fidelidad del audio del televisor.

### Notificación de llamada telefónica

Esta función notificará al usuario, mediante el auricular CI20, cuando tenga llamadas telefónicas. Se escuchará un sonido que avisará al usuario cuando el teléfono suene.

# INTRODUCCIÓN

## Señal infrarroja en público

Esta función permite el uso del auricular en eventos públicos, donde se ofrece sistema infrarrojo a quienes utilizan dispositivos de asistencia auditiva. Algunos ejemplos son el cine, iglesias y discursos públicos. Consulte al administrador del lugar para verificar si el servicio infrarrojo está disponible.

## INSTALACIÓN DEL CI20

### Instalación del transmisor

#### Pautas importantes de instalación

El transmisor del auricular de TV CI20 puede colocarse encima del televisor o de un estante. Este producto utiliza luces infrarrojas. Este tipo de señal puede quedar bloqueada por objetos sólidos. No coloque objetos entre la base transmisora y el receptor del auricular.

Para lograr una señal más clara, coloque la base a la altura de su línea visual o encima de ella. Tal como se muestra en la Figura 1, la señal más clara emitida desde la base se encuentra en línea recta, directamente en frente a la base. La base debe estar claramente visible desde la posición en que vea el televisor. Es importante seguir esta regla para asegurar la comunicación entre la base y el auricular.

La luz solar puede causar interferencia con el producto y ocasionar problemas como zumbidos, estática o silbidos. Por este motivo, el producto no debe colocarse en contacto directo con el sol ni debe utilizarse al aire libre.

El auricular sólo recibirá señal en la misma sala donde se encuentra la base. La distancia operativa máxima es de 38 pies, dependiendo del ambiente.

Se pueden utilizar varios auriculares con la misma base si se los programa bajo la misma frecuencia. Sin embargo, si se utiliza más de una base al mismo tiempo, puede haber interferencia.



Figura 1

**Nota:** El CI10 no es compatible con las televisiones del plasma.

# INSTALACIÓN DEL CI20

## CONEXIÓN DEL TRANSMISOR

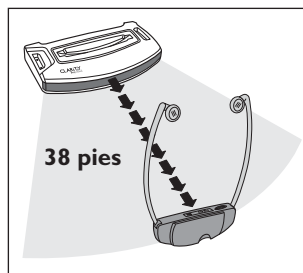
### 1. Conexión de alimentación

Conecte el adaptador de CA al puerto 12V CC situado detrás de la base (Figura 2). Conecte el adaptador de CA en el enchufe de la pared.



Figura 2

### 2. Selección del cable de audio apropiado

**A. Cable RCA:** Este cable tiene conectores (rojo y blanco) en ambos extremos. Utilícelos para enchufar el estéreo del TV, VCR o equipo de audio a la unidad base CI20. Ver Figuras 3 y 4.

**B. Cable RCA de 3.5mm:** Este cable tiene conectores rojos y blancos en un extremo y un enchufe de 3.5mm para auriculares en el otro. Utilícelo para conectar los dispositivos de audio que tienen sólo un conector hembra para auriculares. Ver Figuras 6 a 9 en la página 29.

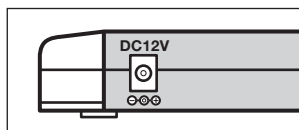
### 3. Configuración del audio

#### A. RCA a Modo RCA

Se recomienda este modo para una mejor calidad de sonido. Utilícelo cuando el televisor (u otro equipo de audio) tiene dos puertos de audio (rojo y blanco). Ver Figuras 3 y 4.

Conecte los enchufes RCA en la salida del TV o VCR. Conecte el otro extremo del cable a los puertos izquierdo y derecho del RCA en la base CI20. A continuación, seleccione "ESTÉREO" en el interruptor "MONO/ESTÉREO" de la base.



Figura 3



Figura 4

## INSTALACIÓN DEL CI20

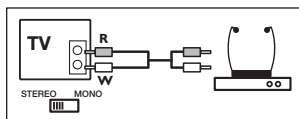
Si el televisor (u otro dispositivo) tiene sólo un puerto RCA, coloque el conector macho RCA izquierdo (blanco) de la salida en el puerto RCA izquierdo (blanco) de la base. El conector hembra derecho (rojo) debe permanecer desconectado en ambos extremos. A continuación, seleccione “MONO” en el interruptor “MONO/ESTÉREO” de la base. Ver Figura 5.

### B. Modo RCA – 3.5mm

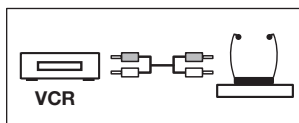
Debe utilizar este modo si el televisor (u otro equipo de audio) tiene sólo un conector de 3.5mm.

Esto permite que el CI20 se use en computadoras, reproductores de CD, estéreos, reproductores de MP3 y otros productos relacionados.

Utilice el cable con el conector RCA en un extremo y el conector de 3.5mm en el otro. Enchufe el conector de 3.5mm en el dispositivo y luego los conectores RCA a la base CI20. Ver Figuras 6 a 9. A continuación, seleccione “ESTÉREO” en el interruptor “MONO/ESTÉREO” de la base CI20.

### C. Modo micrófono

Utilice este modo sólo si no tiene RCA o puerto de conexión para el auricular; por ejemplo, en televisores antiguos que no tienen entradas de audio. Conecte el micrófono provisto al puerto “Mic” que se encuentra detrás de la base CI20. Ver Figura 10. Coloque el micrófono cerca del altavoz del televisor o estéreo. Ver Figura 11.

**Nota:** El micrófono puede elevar los sonidos de la habitación, tales como conversaciones, el timbre de la puerta o el teléfono.



Figura 5



Figura 6

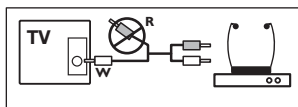

Figura 7

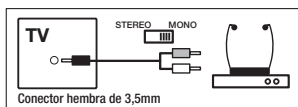

Figura 8

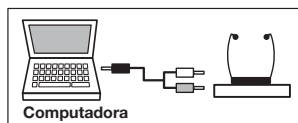

Figura 9

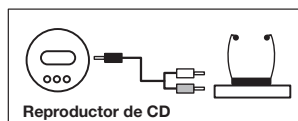

Figura 10

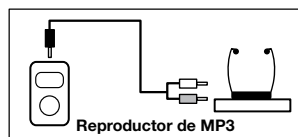

Figura 11

## INSTALACIÓN DEL C120

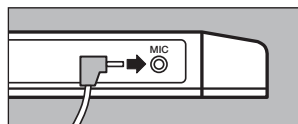
### Teléfono

El C120 puede emitir un indicador audible que se escucha a través del auricular cuando suena el teléfono. Debe seguir los siguientes pasos si desea utilizar la notificación de llamada telefónica.

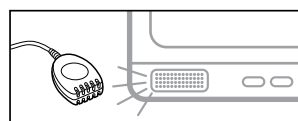
Primero, conecte el cable del teléfono que sale de la pared al conector hembra que se encuentra en la parte trasera de la base denominado "LINE". Luego, podrá conectar un cable telefónico desde el conector hembra denominado "PHONE", situado en la parte trasera de la base, al teléfono. Este procedimiento se muestra en la Figura 12.



Figura 12

El C120 le permite utilizar la misma salida telefónica situada en la pared, tanto para el teléfono como para el auricular de TV C120.

## INSTALACIÓN DEL AURICULAR C120

### Instalación de las baterías

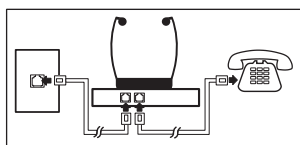
La batería provista es una batería NiMH. Instale la batería recargable en la parte inferior del auricular. Una vez que coloque el auricular sobre la base, como se muestra en la Figura 13, la batería comenzará a cargarse. La luz iluminará para demostrar que la batería está cargando. El cargador de batería principal del auricular y los dos cargadores de batería de repuesto de la base tienen LEDs en el panel frontal que se encenderán cuando se los utilice.

**Nota:** La batería se entrega descargada. Deberá cargarla durante toda la noche antes de comenzar a usarla.



Figura 13

## OPERACIÓN DEL CI20

Se pueden comprar baterías de repuesto y colocarlas en los cargadores adicionales de la base. Ver Figura 14. Estas baterías adicionales, que se encienden o se apagan, permitirán prolongar el uso del producto sin tener que esperar que la batería se cargue. Cuando no utilice el producto, coloque el auricular en la base para recargar la batería.

El volumen al que utilice el producto afectará la duración de la batería. A volumen máximo, la batería durará aproximadamente cuatro (4) horas. Podrá aumentar la duración de la carga de la batería utilizando el producto a volumen más bajo. El sonido débil o agudo puede indicar que debe cambiar la batería. La batería tarda cuatro (4) horas en cargarse por completo y puede recargarse aproximadamente quinientas (500) veces antes de que deba reemplazarse.

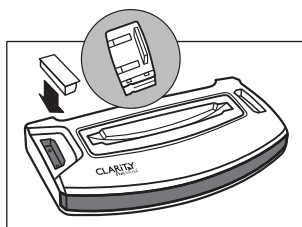
### Ajuste del auricular

En la parte superior del auricular (receptor) hay un interruptor denominado “Home/Away”. Ver Figura 15. Cuando utilice el auricular para escuchar el televisor con la base, coloque el interruptor en “Home”. Para utilizarlo con sistemas infrarrojos públicos, colóquelo en “Away”.



Figura 14

**Nota:** La batería se entrega descargada. Deberá cargarla durante toda la noche antes de comenzar a usarla.

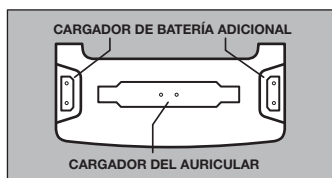

Figura 15

# OPERACIÓN DEL CI20



Figura 16

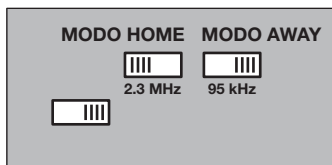

Figura 17

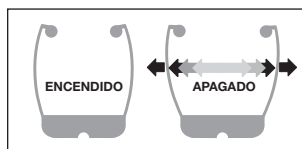

Figura 18

## Control de Volumen

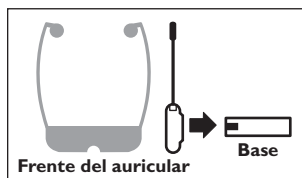
El auricular tiene un control de volumen en la parte superior mediante el cual puede controlar fácilmente el volumen cuando mira televisión. Para aumentar el volumen gire el control hacia el signo "+", para bajar el volumen gírelo hacia el signo "-". Ver Figura 19.

**Nota:** El volumen se puede o no se puede afectar por los controles de volumen de la televisión. Refiera por favor al manual o al fabricante de la televisión para más información.

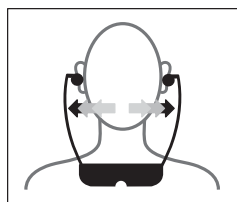
## Encendido

Cuando los extremos del auricular están extendidos, la unidad se encenderá automáticamente tal como se muestra en la Figura 16. Cuando se quite el auricular y los extremos vuelvan a su posición original, la unidad de apagará. Si el CI20 no detecta señal de audio durante un minuto y medio, se apagará automáticamente.

**Nota:** El sensor infrarrojo que se comunica con la base transmisora se encuentra en frente al auricular y debe apuntar directamente a la base, tal como se muestra en la Figura 17.

# OPERACIÓN DEL C120

## CONTROLES AUXILIARES DEL AURICULAR

### Control de balance

Este control ajusta el balance de volumen entre los audífonos izquierdo y derecho. Necesitará un pequeño destornillador para ajustar este control.

### Control de tono

Hay dos controles de tono, uno para cada audífono (izquierdo y derecho). Necesitará un pequeño destornillador para ajustar estos controles.

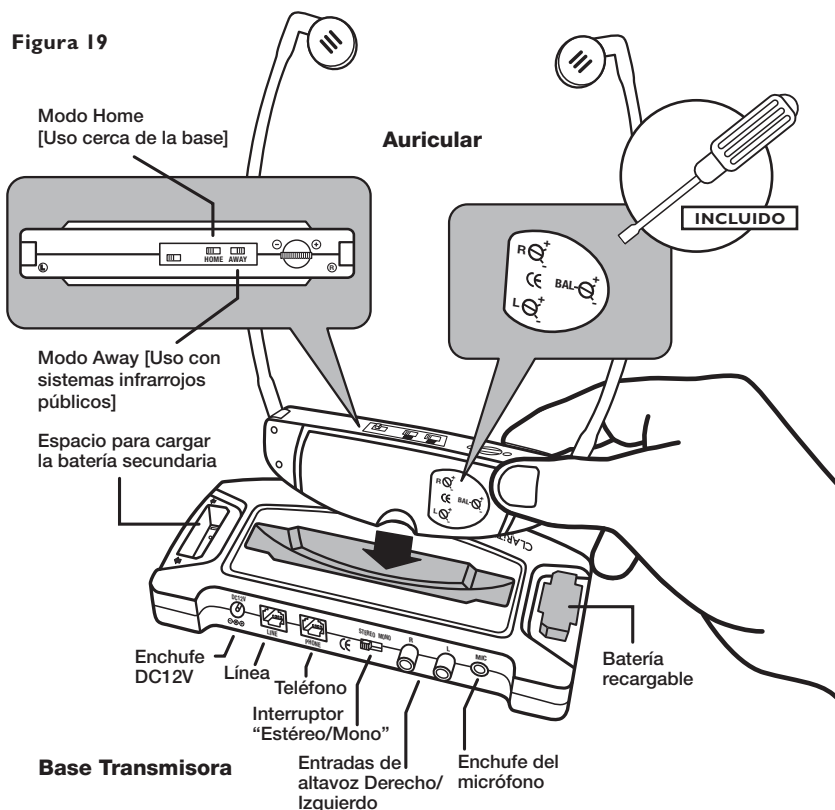

## RESOLUCIÓN DE PROBLEMAS

### Si el C120 no emite sonido:

1. Asegúrese de haber seguido los procedimientos de instalación leyendo cuidadosamente el manual del usuario.
2. Asegúrese de que todo el equipo está encendido, incluso la televisión o el VCR.
3. Revise todas las conexiones de cable (alimentación, audio del televisor, etc.), asegurándose de que no se aflojaron o se desconectaron.
4. Asegúrese de que la línea visual de la base transmisora al receptor del auricular está libre de obstáculos.
5. Controle que el sensor infrarrojo de la base esté en dirección al auricular y asegúrese de que el sensor del auricular esté orientado a la base.
6. Si está utilizando un micrófono, intente aumentar el volumen del televisor o vuelva a conectar el micrófono.
7. El volumen se puede controlar por la televisión o las salidas audio se dan vuelta apagado. Refiera por favor al manual o al fabricante de la televisión para más información.

### Cuando el sonido del C120 produce estática o es agudo:

1. Si en alguno de los modos (STEREO/MONO) hay estática, cambie la base a otro modo.
2. Verifique el nivel de luz solar directa de la habitación. Demasiada luz solar directa puede causar interferencia.
3. Asegúrese de que la base se encuentra a la misma altura o debajo del nivel del auricular cuando lo está utilizando.
4. Revise la batería del auricular C120 para verificar que esté completamente cargada.
5. If you are trying to use the Away function at a public site, please check with the site administration to make sure the service is available.

### El problema continúa

Si, luego de seguir todos los pasos anteriores, el C120 no funciona de manera apropiada, llame a Clarity al 1-800-426-3738.

# ESPECIFICACIONES TÉCNICAS

## INFORMACIÓN DEL TRANSMISOR CI 20

**Tamaño:** 7 1/16" de largo x 3 5/8" de ancho x 1 1/8" de altura, (17,9cm x 9,2cm x 2,8cm)

**Peso:** 5,2 onzas (147g)

**Adaptador de la AC:** 100-240V, 50/60 Hz, 0,15 Amperes

**Cargadores:** Un (1) cargador para el auricular CI20 y dos (2) baterías adicionales en los cargadores auxiliares.

**Apagado automático:** El transmisor se apaga automáticamente luego de que no se detecta señal de audio por un minuto y medio.

**Frecuencia de transmisión:** 2.3MHz y 2.8MHz

**Alcance de transmisión:** 38 pies aproximadamente

**Entrada de micrófono:** conector hembra de 3,5mm para el micrófono de TV suministrado.

**Entrada de cable de audio:** Un (1) cable RCA, un (1) RCA para cable de 3,5mm

## INFORMACIÓN DEL AURICULAR CI 20

**Peso:** 1,75 onzas (49g) sin batería, 2,05 onzas (58g) con la batería

**Frecuencia recibida:** 2.3MHz y 2.8MHz desde transmisor, 95kHz desde sistemas infrarrojos públicos.

**Controles:** Interruptor "Home/Away" para colocar el auricular en frecuencia adecuada, controles de volumen, tono y balance.

**Nivel de dB amplificado:** 50dB, 125 dB SPL

**Tipo de batería:** baterías de hidruro de metal níquel (NiMH), recargable, con peso de 0.3 onzas

**Duración de la batería:** Cuatro (4) horas de uso, cuatro (4) de recarga, dura 500 recargas.

## CUMPLIMIENTO CON LOS REGLAMENTOS

### Información sobre la Parte 68 de las Reglas FCC (Comisión Federal de Comunicaciones de EE.UU. por sus siglas en inglés)

a) Este equipo cumple con la Parte 68 de las reglas FCC y con los requerimientos adoptados por la ACTA (Asociación Americana de Prestadores de Servicios de Telecomunicaciones por sus siglas en inglés)

En la parte de abajo de este equipo hay una etiqueta que contiene, entre otra información, un identificador del producto en formato de EE.UU.: AAAEQ## TXXXX. Si se solicita, este número debe ser proporcionado a la compañía de teléfonos.

b) Una clavija y enchufe usados para conectar este equipo al alambrado del local y red telefónica deben cumplir con las reglas aplicables de la FCC Parte 68 y con los requerimientos adoptados por el ACTA. Un cable telefónico y enchufe modular que cumplen, RJ11C, se proporcionan con este producto. Está diseñado para ser conectado a un enchufe modular compatible que también cumpla. Para más detalles, vea las instrucciones de instalación.

c) Se usa el REN (Número de Equivalencia de Timbre) para determinar el número de dispositivos que pueden ser conectadas a una línea telefónica. Demasiados RENs en una línea telefónica podrían provocar que los dispositivos no suenen en

respuesta a una llamada entrante. En la mayoría pero no en todas las áreas, el total de RENs no debe superar los cinco (5.0). Para estar seguro de la cantidad de dispositivos que pueden estar conectados a la línea, como lo determinan los RENs totales, póngase en contacto con la compañía de teléfonos local. Para los productos aprobados después de Julio 23 de 2001, el REN para este producto es parte del identificador de producto que tiene el formato de los EE.UU.: AAAEQ##TXXXX.

Los dígitos representados por ## son el REN sin un punto decimal (por Ej. 03 es un REN de 0.3). Para productos anteriores, el REN se muestra separadamente en la etiqueta.

d) Si este equipo telefónico causa daños a la red telefónica, la compañía de teléfonos le notificará por adelantado que una suspensión temporal del servicio puede ser necesaria. Pero si el aviso por adelantado no es práctico, la compañía de teléfonos le notificará al cliente tan pronto como sea posible. También, se le asesorará de su derecho de presentar una queja con la FCC si usted lo cree necesario.

e) La compañía de teléfonos puede realizar cambios en sus instalaciones, equipos, operaciones o procedimientos que podrían afectar el funcionamiento del

## CUMPLIMIENTO CON LOS REGLAMENTOS

equipo. Si esto sucede, la compañía de teléfonos proporcionará aviso por adelantado para que usted pueda hacer las modificaciones necesarias para mantener el servicio sin interrupciones.

f) Si se experimentan problemas con este equipo telefónico, para información sobre la reparación o garantía, por favor póngase en contacto con Clarity, al 1-800-552-3368. Si el equipo está causando daños a la red telefónica, la compañía de teléfonos puede solicitar que usted desconecte el equipo hasta que el problema sea resuelto.

g) Este equipo de teléfono no está destinado para ser reparado y no contiene partes reparables. El abrir el equipo o cualquier intento de hacer reparaciones anulará la garantía. Para servicio o reparaciones, llame al 1-800-552-3368.

h) La conexión a servicios de línea colectiva está sujeta a tarifas estatales. Póngase en contacto con la comisión de servicios públicos estatales, la comisión del servicio público o la comisión corporativa para información.

i) Si su casa tiene un equipo de alarma especialmente cableado conectado a la línea de teléfono, asegúrese que la instalación de este equipo telefónico no inhabilite su equipo de alarma. Si tiene alguna pregunta sobre lo que

deshabilitaría el equipo de alarma, consulte a su compañía de teléfonos o a un instalador calificado.

j) Este equipo telefónico es compatible con los auxiliares auditivos.

### **Teléfonos de Monedas/Tarjeta de Crédito Propiedad del Cliente:**

Para cumplir con las tarifas estatales, la compañía de teléfonos debe ser notificada antes de la conexión. En algunos estados, la comisión de servicios públicos estatales, la comisión del servicio público o la comisión corporativa deben dar aprobación previa de conexión.

### **Información sobre la Parte 15 de las Reglas FCC (Comisión Federal de Comunicaciones de EE.UU. por sus siglas en inglés)**

Este dispositivo cumple con la Parte 15 de las Reglas FCC. La operación está sujeta a las siguientes dos condiciones: (1) Este dispositivo no puede causar interferencia perjudicial, y (2) este dispositivo debe aceptar cualquier interferencia recibida, incluyendo interferencia que pudiera causar operación no deseada.

Su equipo fue probado y se comprobó que cumple con los límites para un dispositivo digital Clase B, de acuerdo con la Parte 15 de las normas de la FCC (Comisión Federal de Comunicaciones). Estos límites están

## CUMPLIMIENTO CON LOS REGLAMENTOS

diseñados para ofrecer una protección razonable contra la interferencia perjudicial en una instalación residencial.

Este equipo genera, utiliza y puede irradiar energía de radiofrecuencia y, si no se instala y se utiliza de acuerdo con las instrucciones, puede producir interferencia perjudicial en las comunicaciones radiales. Sin embargo, no hay garantía de que no ocurrirá interferencia en una instalación particular; si este equipo causa interferencia perjudicial a la recepción de radio o televisión, la cual puede determinarse apagando y encendiendo el equipo, se le anima a que trate de corregir la interferencia con una de las siguientes medidas:

1. Donde pueda hacerse con seguridad, reoriente la antena receptora de televisión o radio.
2. En la medida de lo posible, reubique la televisión, el radio u otro receptor con respecto al equipo telefónico. (Esto aumenta la separación entre el equipo telefónico y el receptor.)
3. Conecte el equipo telefónico a un enchufe o circuito diferente de aquel al que la televisión, el radio u otro receptor está conectado.
4. Consulte al distribuidor o a un técnico de radio/televisión experimentado para que le ayuden.

**PRECAUCIÓN:** Los cambios o modificaciones no aprobados expresamente por el fabricante responsable del cumplimiento pudieran anular la autoridad del usuario de operar el equipo.

### Especificaciones Técnicas de Industry Canada

#### Este producto cumple con las especificaciones técnicas aplicables de Industry Canada

Antes de instalar este equipo, los usuarios deben asegurarse de que está permitido conectarlo en las instalaciones de la compañía local de telecomunicaciones. Además el equipo debe instalarse con un método de conexión aceptado.

En algunos casos, el cableado interior de la compañía asociado con un servicio individual de línea sencilla puede ser extendido por medio de un ensamble conector certificado (cable de extensión telefónica). El cliente debe estar consciente de que el cumplimiento de las condiciones mencionadas anteriormente quizás no evite el deterioro del servicio en algunas situaciones.

Las reparaciones al equipo certificado deben ser llevadas a cabo por un servicio de mantenimiento canadiense autorizado designado por el proveedor.

## CUMPLIMIENTO CON LOS REGLAMENTOS

Cualquier reparación o alteración del equipo realizada por el usuario, o el mal funcionamiento del equipo, pueden dar motivo a la compañía de telecomunicaciones para solicitar al usuario que desconecte el equipo.

Los usuarios deben asegurarse, para su propia protección, de que las conexiones eléctricas a tierra del suministro de energía pública, las líneas telefónicas y los sistemas metálicos de cañería de agua internos, si los hubiera, estén conectados conjuntamente. Esta precaución puede ser especialmente importante en áreas rurales.

**PRECAUCIÓN:** Los usuarios no deben intentar hacer tales conexiones por sí mismos, sino que deben ponerse en contacto con la autoridad de inspección eléctrica apropiada, o electricista, según sea apropiado.

El Número de Equivalencia de Timbre es un indicativo del número máximo de terminales que se permite sean conectadas a una interfaz telefónica. La terminación en una interfaz puede constar de cualquier combinación de dispositivos, lo que está sujeto sólo al requisito de que la suma de todos los Números de Equivalencia de Timbres de todos los dispositivos no sea superior a cinco.

(El término "IC": antes del número de certificación/registro solo significa que las especificaciones técnicas de Industry Canada fueron cubiertas.)

### **La parte responsable para el cumplimiento reglamentario:**

Clarity, Una División de  
Plantronics, Inc.  
4289 Bonny Oaks Drive, Suite 106  
Chattanooga, TN 37406  
Teléfono: 1-800-552-3368

### **Seguridad de dispositivos médicos.**

Antes de utilizar el auricular de televisión CI20 en lugares donde haya un marcapasos u otros dispositivos médicos, consulte con un médico o con el fabricante del dispositivo médico. Esto ayudará a determinar si este producto puede utilizarse junto con otros dispositivos médicos en el mismo lugar.



Clarity, a Division of Plantronics, Inc.  
4289 Bonny Oaks Drive, Suite 106  
Chattanooga, TN 37406  
1-800-552-3368  
[www.clarityproducts.com](http://www.clarityproducts.com)

©2007 Clarity, a Division of Plantronics, Inc. All Rights Reserved.  
Clarity, the amplification device, Clarity and the amplification device  
combined, Amplifying Your Life, Clarity Power and C100 are  
trademarks or registered trademarks of Plantronics, Inc.

Rev.A (3-07)